

**МИНИСТЕРСТВО НАУКИ И ВЫСШЕГО ОБРАЗОВАНИЯ
РОССИЙСКОЙ ФЕДЕРАЦИИ**

**ФЕДЕРАЛЬНОЕ ГОСУДАРСТВЕННОЕ БЮДЖЕТНОЕ
ОБРАЗОВАТЕЛЬНОЕ УЧРЕЖДЕНИЕ ВЫСШЕГО ОБРАЗОВАНИЯ
«ЧЕЧЕНСКИЙ ГОСУДАРСТВЕННЫЙ
ПЕДАГОГИЧЕСКИЙ УНИВЕРСИТЕТ»**

КАФЕДРА ФИЛОСОФИИ, ПОЛИТОЛОГИИ И СОЦИОЛОГИИ



**АКТУАЛЬНЫЕ ПРОБЛЕМЫ
СОВРЕМЕННОЙ НАУКИ:
ВЗГЛЯД МОЛОДЫХ УЧЕНЫХ**

*Материалы Международной
научно-практической конференции*

г. Грозный, 26-27 апреля 2019 г.



Махачкала 2019

УДК 001
ББК 72
А-11

Автор проекта:

Бетильмерзаева М.М., доктор философских наук, профессор кафедры философии, политологии и социологии ЧГПУ.

Научные редакторы:

Бетильмерзаева М.М., доктор философских наук, профессор кафедры философии, политологии и социологии ЧГПУ;

Гадаев В.Ю., кандидат философских наук, профессор кафедры философии, политологии и социологии ЧГПУ.

А-11 Актуальные проблемы современной науки: взгляд молодых ученых. Материалы Международной научно-практической конференции молодых ученых, аспирантов и студентов (Грозный, 26-27 апреля 2019 г.). Материалы Круглого стола «Стратегии духовной безопасности в условиях глобальных вызовов и рисков: экофилософский подход». – Махачкала: АЛЕФ, 2019. – 634 с.

ISBN 978-5-00128-193-1

Материалы сборника отражают доклады молодых ученых, аспирантов и студентов, которые прозвучали на рабочей площадке Международной научно-практической конференции «Актуальные проблемы современной науки: взгляд молодых ученых».

Также в сборник включены доклады российских ученых-участников Круглого стола «Стратегии духовной безопасности в условиях глобальных вызовов и рисков: экофилософский подход», организованного в рамках Международной научно-практической конференции «Актуальные проблемы современной науки: взгляд молодых ученых».

Сборник предназначен для молодых ученых и специалистов, занимающихся актуальными проблемами современной науки.

Ответственность за аутентичность и точность цитат, имен, названий и иных сведений, а также за соблюдение законов об интеллектуальной собственности несут авторы публикуемых материалов. Тексты статей публикуются в авторской редакции.

ISBN 978-5-00128-193-1

© Коллектив авторов, 2019
© Чеченский государственный педагогический университет, 2019
© Издательство «АЛЕФ», 2019

СОДЕРЖАНИЕ

СОЦИАЛЬНО-ГУМАНИТАРНЫЕ НАУКИ

Абубакарова А.М. Участники Великой Отечественной войны – уроженцы Ачхой-Мартановского района	12
Адазиева Л.С. Неблагополучие семей как причина кризиса института семьи и социальная работа по его преодолению	18
Акопян А.А. Многофункциональность современного театра как социального института.....	23
Аксенова Е.А., Логачева Л.Р. Профилактика девиантного поведения несовершеннолетних: пути решения проблемы	25
Арсалиева Э.Х. Влияние паремий на межкультурную коммуникацию	28
Арсалиева Э.Х. Развитие иноязычной коммуникативной компетенции в обучении посредством ролевых игр	32
Акуев А.Р. Советский Союз глазами современной чеченской молодежи	34
Ахмедова К.Б. Малоизученные аспекты политического экстремизма, использующего ислам	41
Ахмедова К.И. Сравнительный анализ способности древесных растений к аккумуляции тяжелых металлов (на примере г. Махачкалы)	47
Бабий Т.В. Основные методы и средства развития мелкой моторики у дошкольников с общим недоразвитием речи	51
Багамедова Б.А. Дескриптивная метафизика П. Стросона.....	55
Бакурадзе А.Б., Перминов В.Л. Адаптивные механизмы управления: аксиологическая сущность и средство обеспечения устойчивости социальной организации.....	59
Баталова Э.Ш. Создание проблемных ситуаций на уроках как условие организации мыслительной деятельности учащихся	63
Берёзкина А.В. Проектирование мультимедийного литературного проекта «Человек и природа в повестях Чингиза Айтматова».....	67
Берсанукаева З.А., Исмаилова Л.М. Роль современной женщины на политической арене	71
Боденова Е.М. Микротопонимы Городовиковского района Республики Калмыкия	77
Борисов В.В. Учебная интеллектуальная игра как средство развития эффективного мышления	82

Вангаева Ф.М., Исмаилова Л.М. Проблемы современного альтернативного искусства.....	86
Борчашвили Ф.Т. Равенство и неравенство в обществе как мечта и реальность.....	90
Вейт А.С. Миграционные процессы и демографическая ситуация в России.....	96
Гаврилова Д.А. Индустрия гостеприимства Самарской области....	100
Гайрабекова Р.Р. Место и роль интернета в сознании современного молодого человека.....	104
Галимова Н.Р. Формирование иноязычной профессиональной компетентности студентов педагогического вуза.....	109
Гарнова А.А., Понизовкина И.Ф. Влияние информационной революции на развитие человека и человечества.....	113
Гиреева Х.А. Семейные ценности современной молодежи	115
Горбатюк Я.С. Профилактика кибербуллинга среди подростков средствами внеурочной деятельности.....	119
Гузенко С.С. Духовно-нравственные аспекты социальных проблем..	123
Давыдова В.А. Роль интернета в социализации личности	126
Дагаев М.И. Межкультурный диалог и сохранение национальной идентичности в современном обществе	130
Далакова М.М. Интеллектуальное развитие ребенка: Теория Пиаже.....	133
Девяткина О.А. Развитие частного ловецкого хозяйства в рыбной промышленности Астраханской губернии в 1920-е гг.	137
Дёгтева Я.Н. Проблема чужого взгляда в зеркале современности (на примере творчества Ф. М. Достоевского)	141
Дугучиева М.Д. К проблеме соотношения философского и религиозного мировоззрения	145
Ефимова Т.Р. Социальные сети как инструмент публичной дипломатии в России и США.....	149
Зекиева П.М., Эльбуздукаева М.И. Проблема потребительского отношения к жизни современного человека	153
Ибрагимова А.И. Общественные процессы в контексте синергетического подхода.....	157
Ибрагимова Э.М., Акаев Т. Традиционная этническая культура в условиях глобализации (на примере студенческой молодежи Чеченской Республики)	161
Ибрагимова Э.М., Отаев Р.В. Особенности изменения образа жизни городской и сельской молодежи в условиях трансформации чеченского общества	167

Исабаева М.М. Русское невербальное поведение в обучении русскому языку как иностранному	175
Исангулова К.К., Бурганова И.Н. Феномен молодежной субкультуры в контексте западной социологии	179
Ищенко В.С. Актуализация этнических мотивов в романе Лао Шэ «Под пурпурными стягами».....	184
Казакова Е.А. Взаимодействие России и Кавказа в ракурсе культурологического подхода: роль поэтической традиции в познании Другого	187
Канзычакова Н.Г. Диагностика коррупции в рамках психологии .	191
Кильдяйкина В.В., Бурганова И.Н. Особенности истории повседневности как отрасли исторического знания	194
Клепикова Л.В., Климов С.Н. Культурный консьюмеризм как глобализационное явление.....	198
Ковенькин Б.Е., Немчинова А.Н. Человек и общество в цифровую эпоху: вызовы, реалии, перспективы и прогнозы	201
Кондратьева К.Е. Межкультурные коммуникации в спорте.....	204
Крупская Я.В. Туристско-рекреационный кластер Самарской области	206
Кудинов М.С. Проектирование работы для формирования у учащихся гуманного отношения к животным.....	210
Кудряшова В.А., Понизовкина И.Ф. Россия в информационной войне современности.....	213
Кузнецов А.А., Юмашева Т.А. Проблема вовлеченности подростков в группы смерти	216
Кулько Е.И. Курс на модернизацию образовательной системы.....	220
Купрещенкова И.И. «Деловой английский» как путь к успеху современного специалиста	223
Курбанова Ф.Ш. Психологические особенности индивидуального стиля педагогической деятельности учителя	227
Курицын А.И. Черносотенные партии и организации: причины возникновения	230
Курыло О.В. Современное мультикультурное образование.....	234
Лапина Н.В. Деловые игры в обучении.....	240
Лигостаева А.А., Бурганова И.Н. Гражданский брак в России: тенденции и перспективы	243
Лоза Е.С. Социально-коммуникативные технологии как инструмент современной политической практики	247

Лысцева И.В. Исследование повседневной жизни административно-ссылных горцев Северного Кавказа рубежа веков XIX-XX. Применение методологии гуманитарных и социальных наук на материалах региональных архивов Центрально-Европейской части России.....	251
Мазнова С.В. Развитие промышленности Астраханской губернии в 1921-1924 гг.....	260
Матвеев А.А. Миграциофобия и трансформация европейской модели секьюритизации.....	264
Махадов А.К. Воплощение в жизнь программы Магомеда Ярагского ..	268
Махадов А.К. Личное участие мюршида Магомеда Ярагского в борьбе горцев	271
Маякова А.В. Развитие науки и техники: философские основания.....	275
Мелкумян К.Э. Влияние культуры на функции менеджмента.....	278
Мельничихина А.В. Взгляды Фромма и современность	281
Меркулова К.Г. Метафорический образ любви в эстрадных песнях как средство формирования мировоззрения молодежи	284
Михайлова А.О., Григорова В.А. К вопросу о глобализации культуры: новые черты	287
Мордвина Д.А. Этикет современного мира на примере социальных сетей.....	291
Музаева А.Ш. Смыслообразующая модель учебного процесса	294
Мустафаева М.А. Участие экономических субъектов в международных финансовых отношениях	299
Мусхаджиева Т.А. Отражение вероятности оптимизации взаимодействия людей с помощью психологических методов.....	303
Норец М.М., Любеева С.В. Особенность перевода фразеологизмов на материале романа Чарльза Диккенса «Приключения Оливера Твиста».....	308
Норец Н.К. О тонкостях ипотечного кредитования в России	312
Оздоева З.М.-Б., Саутиева Ф.Б. Диагностика в системе управления формированием общих учебных умений и навыков обучающихся начальной школы	315
Османова М.К., Сайбулаева Д.Г. Особенности самооценки и удовлетворенности браком женщин ранней и средней зрелости	319
Павлова З.С. Влияние деловой репутации на конкурентоспособность вуза (на примере Южного федерального университета)	323
Пашаев К.Р., Турпулханова З.А.-В. Использование современных информационных технологий в работе педагога-психолога	326

Пикалова Е.И. Естественное движение населения в России.....	331
Рубец С.Г. Современная молодежь: проблемы социализации	335
Рудченко А.М. Финансовая грамотность населения: одна из современных экономических проблем России.....	339
Саадуллаева М.З. Проблема социальной адаптации современной студенческой молодежи	343
Савина Н.С., Тарануха Т.А. Лингвистическая экспертиза надписей на асфальте (на материале г. Тобольска)	348
Салимова А.Г. Традиционные ценности семьи как основа формирования личности в современном обществе	352
Самусенко В.В., Григорова В.А. К вопросу о сущности информационных войн.....	355
Светлова А.А. Анализ опыта языкового сопровождения работы СМИ на Универсиаде 2019 в г. Красноярске	358
Семибратов Д.Н. Документальное кино в социокультурном пространстве современного российского общества	361
Сергиенко Е.А. Отражение конфессиональной специфики в национальной культуре в сфере фразеологии	364
Сецеховская Э.А. Проблема интерпретации антисоветской пропаганды (по материалам The Washington Post и New York Times 1946-1949 гг.)	368
Сугаипова Э.И. Аксиология этнического сознания.....	372
Сулейманова Р.Р. Духовность и нравственность как предмет осмысления.....	377
Сулейманова Р.Р. Проблема духовности в культуре повседневности	381
Тагирова Х.Р. Роль мотивации в становлении личности	387
Таипова С.Н. Современное поколение Z	390
Тарамова М.С. Анализ категории «совесть» в истории в философской мысли	393
Тарасова А.С. Семантизация полей «богатство» и «бедность» в иноязычной аудитории в процессе преподавания русского языка как иностранного.....	397
Таскаев Г.А. Информационные технологии в изучении английского языка	401
Темиров М.Р. Основные этапы реабилитации репрессированных народов Северного Кавказа в годы Великой Отечественной войны ...	405
Тиникова Е.Е. Динамика национального состава городского населения Южной Сибири в 1945-2017 годах.....	409

Туркаева Л.Х. Значимость изучения Конституции Российской Федерации в воспитании и становлении личности	414
Хаджиева Б.М. Военно-политическая помощь России Сирии в борьбе с международным терроризмом.....	418
Халилова З.Г. Повышенная тревожность: причины и способы ее преодоления.....	424
Хасуева А.Р., Сугайпова Э.И. К вопросу о влиянии учителей на формирование личности ребенка.....	427
Хатуева З.А. Философские аспекты понятия национализм	432
Хачароева А.Х. Использование проектной деятельности в процессе формирования гражданско-правовой компетенции учащихся в школе.....	436
Хачукаева К.И., Довлакова З.В., Тарамова М.С. Имам Шамиль и Губаш Гухоевский.....	442
Хосе Алонсо Агилар-Валера Преимущества и недостатки обучения испанскому языку в школах России.....	446
Цыганенко К.М. Фразеологизмы с компонентом-именем собственным как лингвокультурологический источник.....	449
Чакалаев И.С. К вопросу формирования правосознания обучающихся в педагогическом вузе	454
Чеботарева А.В. Роль статистических материалов в изучении советской кадровой политики 1920-х гг. (на примере Донбасса)	459
Чемезова Е.Р., Майборода А.А. Христианские мотивы романа Дж. Фаулза «Червь»	463
Чемурзиева Е.М. К вопросу об определении предмета философии права	467
Чульская К.О., Немец Г.И. Межъязыковая фонетическая интерференция и способы ее преодоления в рамках преподавания русского языка в греческой аудитории	472
Чупрова К.А. Коммерческая деятельность телекоммуникационной компании Yota	476
Шорник Е.А., Петрякова Т.Ю. Голографический принцип в современной модели реальности	480
Шулаева Ю.А. Новые технологии библиотечно-информационного обслуживания в привлечении к чтению современных школьников	484
Шустов В.А., Немчинова А.Л. Миграционные процессы и проблемы идентичности в современном обществе	488
Щербаков И.Б. Компетентностный подход в физическом воспитании студентов вуза.....	490

Юшаева Р.С.-Э. Основные проблемы и пути совершенствования кредитования субъектов малого предпринимательства в Чеченской Республике	493
Яхьяева А.Х. Интеллектуальные стратегии личности.....	496

ЕСТЕСТВЕННЫЕ НАУКИ

Батырова М.Д. Формирование экологической культуры учащихся младших классов сельских школ	501
Кертанова А.А. Ноосфера: ее прошлое и будущее в России	505

МАТЕМАТИЧЕСКИЕ И ТЕХНИЧЕСКИЕ НАУКИ

Авсюк К.А. Изучение облачных технологий в старшей школе	510
Алешин А.П. Среда программирования Scratch как современное средство для повышения мотивации школьников при изучении содержательной линии «Алгоритмизация и программирование» на пропедевтическом уровне.....	513
Алешин А.П. Язык программирования С# в среде Visual Studio как современное средство обучения программированию в школе на профильном уровне	516
Баринов Н.В., Немчинова А.Л. Развитие научно-образовательных комплексов – выход из социокультурного и экономического кризиса. Технопарки – это инвестиция в будущее	518
Вячина А.Н. Применение дифференциальных уравнений при решении экономических задач	523
Кареев М.И., Сахаутдинов Р.Р. Анализ существующих проблем, препятствующих внедрению ротационной сварки трением для производства теплообменных аппаратов.....	526
Никитин А.Е. Разработка практикума по изучению объектно-ориентированного языка программирования С# для старших классов	530
Приходько А.А. Решение уравнений, содержащих знак модуля, графическим способом.....	534
Рукомойников А.А. Регрессивная зависимость электрогидравлических воздействий по методу Юткина	536
Сажнева А.М. Построение графиков функций в среде «GeoGebra»	539

Степанова Д.О. Применение метода проектов на уроках информатики: старшие школьники – младшим	542
Черновольский А.Ю. Управление освещением на микроконтроллере	545

МАТЕРИАЛЫ КРУГЛОГО СТОЛА:

«Стратегии духовной безопасности в условиях глобальных вызовов и рисков: экофилософский подход»

Баркова Э.В. Стратегии духовной безопасности в условиях глобальных вызовов: экофилософский подход.....	548
Безвесельная З.В. Проблемы сохранения и развития национального менталитета россиян: актуальные задачи управления трудовыми процессами	553
Берсанова З.Х.-А. Воспитание экофильного отношения к природе в традиционном чеченском обществе	558
Бетильмерзаева М.М. Проблема духовной безопасности: экофилософский подход	562
Бузская О.М. Традиции и идеи ренессансного гуманизма в обеспечении духовной безопасности современного мира: экофилософский аспект	567
Гадаев В.Ю., Халадов Х.-А.С. Особенности духовно-политической эволюции А.А. Кадырова	571
Гараева Л.Р. Ценностные ориентиры этики Эпикура в сохранении духовной защищенности личности	584
Григорян А.Э. Философия лингвоэкологии в целях национальной безопасности	588
Исмаилова Л.М. Искусственный интеллект и духовная безопасность..	592
Козьмин В.С. Национальный менталитет как духовный ресурс модернизации российского общества.....	597
Костин П.А. К исследованию проблемы формирования и развития личностного измерения социальной ответственности	602
Куканов С.С., Баркова Э.В. Роль медиаобразования в обеспечении духовной безопасности России	606
Майорова И.О. Эко-антропологические ориентиры гармонизации человека и природы в традициях Японии	610
Махадов А.К. Глобализация и этноконфессиональные противоречия на Северном Кавказе	615
Мусханова И.В. Этнокультурные ценности как фактор духовной безопасности личности.....	618

Понизовкина И.Ф. Общество потребления: прошлое или будущее человечества?	621
Ромашенко А.В., Бузская О.М. Социал-утопизм как мечта и феномен философской культуры.....	624
Тагирова Р.А. Основные подходы к определению психологической устойчивости	628
Эрдэнэбулган Лхагвасурэн, Батгэрэл Мэнд-Оюу, Баркова Э.В. Экокультурный смысл творчества Дашдоржийн Нацагдоржа в укреплении духовной безопасности и связей России и Монголии	630

СОЦИАЛЬНО-ГУМАНИТАРНЫЕ НАУКИ

УЧАСТНИКИ ВЕЛИКОЙ ОТЕЧЕСТВЕННОЙ ВОЙНЫ – УРОЖЕНЦЫ АЧХОЙ-МАРТАНОВСКОГО РАЙОНА

А.М. Абубакарова
Россия, Грозный

Чеченский государственный университет
rimova.91@mail.ru

Аннотация. В данной статье автор задается целью показать героические образцы участников Великой Отечественной войны – уроженцев Ачхой-Мартановского района, героически сражавшихся на полях Великой Отечественной войны.

Ключевые слова: Ачхой-Мартановский район, Великая Отечественная война, герои, боевые подвиги, память.

Великая Отечественная война - героическая история, запечатленная в книгах, фильмах, картинах художников, воспоминаниях фронтовиков. Каких великих, неисчислимых потерь стоила она нашему народу, какой неистребимой силой духа был наделен солдат-победитель! Немало ярких страниц в историю войны с фашистскими захватчиками вписали тысячи чеченцев, выполняя свой патриотический долг перед Отчизной. Высокие образцы мужества были проявлены ими в ходе этой страшной и жестокой войны [1, с. 459].

Их много, навечно вписавших свои имена в летопись тех страшных дней, внесших свой вклад в завоевание Победы и оставивших добрую славу о чеченцах в истории российского государства.

По воспоминаниям фронтовиков, Великую Отечественную войну характеризуют проявления героизма и стойкости советскими воинами. В числе таких героев были и уроженцы Ачхой-Мартановского района. Вот их имена:

Абдукермов Мовла Абдулкеримович, 1919г.р., уроженец сел. Янди Ачхой-Мартановского района ЧИАССР. Призван в Красную Армию в 1941г. Рядовой. Погиб в 1944г.

Абдулаев Ахмед Баадилаевич, 1926г.р., уроженец сел. Катыр-Юрт Ачхой-Мартановского района ЧИАССР. Призван в Красную Армию в 1941г. Рядовой. Воевал на Западном фронте. Погиб в 1943г.

Абдурахманов Хадис Абдурахманович, 1922г.р., уроженец сел. Старый Ачхой Ачхой-Мартановского района ЧИАССР. Призван в Красную Армию. Умер в 1979г.

Абубакаров Абуязид Абубакарович, 1922г.р., уроженец сел. Ачхой Мартан Ачхой-Мартановского района ЧИАССР. Призван в Красную Армию в 1942г. Рядовой. Демобилизовался в 1946г.

Агаев Абубакар Агаевич, 1903г.р., уроженец сел. Шами-Юрт Ачхой-Мартановского района ЧИАССР. Призван в Красную Армию в 1942г. Старший сержант. Пулеметчик. Умер в 1978г.

Арсамерзоев Лази Арсамакович, 1915г.р., уроженец сел. Шами-Юрт Ачхой-Мартановского района ЧИАССР. Призван в Красную Армию в 1939г. Воевал в составе 255-го Чечено-Ингушского кавалерийского полка. Заместитель командира эскадрона. Умер в 1970г.

Базгиев Абумуслим Шовхалович, 1920г.р., уроженец сел. Бамут Ачхой-Мартановского района ЧИАССР. Призван в Красную Армию в 1940г. Сержант. Командир отделения. Воевал в составе 54-й Чапаевской дивизии.

Байдулаев Сайд-Селим, 1918г.р., уроженец сел. Янди Ачхой-Мартановского района ЧИАССР. Призван в Красную Армию в 1939г. Служил в составе 208-го стрелкового полка, 18-й стрелковой дивизии. Наводчик. Умер в 2007г.

Байсаев Юсуп Байсаевич, 1923г.р., уроженец сел. Самашки Ачхой-Мартановского района ЧИАССР. Призван в Красную Армию в 1942г. Рядовой. Служил в составе 133-го артиллерийского полка 28-й армии 1-го Украинского фронта. Умер в 2009г.

Белгороев Хусейн Артахоевич, 1919г.р., уроженец сел. Ачхой-Мартан Ачхой-Мартановского района ЧИАССР. Призван в Красную Армию в 1941г. Рядовой. Служил в составе 531-го стрелкового полка. Умер 20.12.2004г.

Бугаев Саид Борисович, 1914г.р., уроженец сел. Ачхой-Мартан Ачхой-Мартановского района ЧИАССР. Призван в Красную Армию в 1943г. Гвардии старший лейтенант, командир пулеметной роты 204-го гвардейского стрелкового полка 69-й гвардейской стрелковой дивизии. Погиб 09.04.1945г.

Буражев Ахмет Ансалович, уроженец сел. Насыр-Корт Назрановского района ЧИАССР. Призван в Красную Армию 03.1943г. из Ачхой-Мартановского района ЧИАССР.

Висантов Али Висантович, 1911г.р., уроженец сел. Закан-Юрт Ачхой-Мартановского района ЧИАССР. Призван в Красную Армию 23.02.1943г.

Виситаев Тагир Бараевич, 1925г.р., уроженец Надтеречного района ЧИАССР. Призван в Красную Армию в 1943г. из Ачхой-Мартановского района ЧИАССР.

Виторгов Сулим Носонович, 1900г.р., уроженец сел. Самашки Ачхой-Мартановского района ЧИАССР. Призван в Красную Армию 01.07.1942г.

Волков Петр Филиппович, 1923г.р., Призван в Красную Армию 18.07.1942г. из Ачхой-Мартановского района ЧИАССР.

Гадамуров Владимир Бисаевич, 1920г.р., Призван в Красную Армию 13.10.1942г. из Ачхой-Мартановского района ЧИАССР.

Газалиев Аббаз, 1921г.р., уроженец сел. Лермонтов-Юрт Ачхой-Мартановского района ЧИАССР. Призван в Красную Армию 01.12.1942г.

Газмагомадов Израил Абуевич, 1926г.р., уроженец сел. Самашки Ачхой-Мартановского района ЧИАССР. Призван в Красную Армию в 1942г. Рядовой. Воевал в составе Белорусского фронта. Умер в 2007г.

Галаев Зелимхан Абдул-Каримович, 1918г.р., уроженец сел. Янди Ачхой-Мартановского района ЧИАССР. Призван в Красную Армию. Сержант. Умер в 2000г.

Дадаев Абдул-Халим Муциевич, 1901г.р., уроженец сел. Самашки Ачхой-Мартановского района ЧИАССР. Призван в Красную Армию в 1941г. Рядовой. Воевал в составе Украинского фронта. Умер в 1987г.

Дацаев Ута Дацаевич, 1920г.р., уроженец сел. Самашки Ачхой-Мартановского района ЧИАССР. Призван в Красную Армию в 1941г. Рядовой. Воевал в составе Смоленского фронта.

Дягтярев Семен Демьянович, 1897г.р., уроженец Воронежской области. Призван в Красную Армию 01.09.1942г. из Ачхой-Мартановского района ЧИАССР.

Езиев А.Я. Призван в Красную Армию из Ачхой-Мартановского района ЧИАССР. В дни Сталинградской битвы командовал ротой, а затем 44-м понтонно-мостовым батальоном. Капитан Погиб 10.1942г.

Ельбукаев Зелимхан, 1918г.р., Призван в Красную Армию 01.07.1942г. из Ачхой-Мартановского района ЧИАССР.

Ермурзаев Баяли Ермурзаевич, 1909г.р., уроженец сел. Самашки Ачхой-Мартановского района ЧИАССР. Призван в Красную Армию 06.11.1942г.

Жуков Иван Иванович, 1915г.р., Призван в Красную Армию 01.01.1942г. из Ачхой-Мартановского района ЧИАССР.

Зайнутдинов Абдул-Разак Зайнутдинович, 1918г.р., уроженец сел. Валерик Ачхой-Мартановского района ЧИАССР. Призван в Красную Армию в 1942г. Рядовой. Умер 08.1995г.

Зайпулаев Косум, 1913г.р., уроженец сел. Давыденко Сунженского района ЧИАССР. Призван в Красную Армию в 1941г. из Ачхой-Мартановского района ЧИАССР. Младший сержант. Умер в 1998г.

Ибрагимов Абдуязит Ибрагимович, 1921г.р., уроженец сел. Шалажи Ачхой-Мартановского района ЧИАССР. Призван в Красную Армию 15.09.1942г.

Идрисов Шайхан Идрисович, 1923г.р., уроженец сел. Ачхой-Мартановского района ЧИАССР. Призван в Красную Армию 20.08.1942г.

Каврнукаев Муса, 1923г.р., уроженец сел. Ачхой-Мартан Ачхой-Мартановского района ЧИАССР. Призван в Красную Армию 01.05.1942г.

Кадаев Ахмед Кадаевич, 1921г.р., уроженец сел. Ачхой-Мартан Ачхой-Мартановского района ЧИАССР. Призван в Красную Армию 01.12.1941г.

Лурмагомадов Халит, 1918г.р., уроженец сел. Ачхой-Мартан Ачхой-Мартановского района ЧИАССР. Призван в Красную Армию в 1939г. Рядовой. Умер 18.02.2007г.

Лухашев Мухамед, уроженец Краснодарского края. Призван в Красную Армию 25.06.1942г. из Ачхой-Мартановского района ЧИАССР.

Магамадов Селих, 1914г.р., уроженец сел. Самашки Ачхой-Мартановского района ЧИАССР. Призван в Красную Армию 01.08.1942г.

Магамедов Махмуд, 1914г.р., уроженец сел. Ачхой-Мартан Ачхой-Мартановского района ЧИАССР. Призван в Красную Армию 01.04.1943г.

Натаев Махмут Натаевич, 1904г.р., Призван в Красную Армию в 1943г. из Ачхой-Мартановского района ЧИАССР.

Новиков Саватий Павлович, 1917г.р., Призван в Красную Армию 10.10.1941г. из Ачхой-Мартановского района ЧИАССР.

Оздамиров Алауди, 1922г.р., уроженец сел. Ачхой-Мартан Ачхой-Мартановского района ЧИАССР. Призван в Красную Армию в 1942г. Рядовой. Умер в 2002г.

Оздоев Хизир Аюпович, 1917г.р., уроженец сел. Бамут Ачхой-Мартановского района ЧИАССР. Призван в Красную Армию 01.07.1941г.

Пагаев Израиль Асхабович, 1918г.р., уроженец сел. Валерик Ачхой-Мартановского района ЧИАССР. Призван в Красную Армию 08.02.1943г.

Петрашов Иван Иванович, 1907г.р., Призван в Красную Армию 01.02.1943г. из Ачхой-Мартановского района ЧИАССР.

Раисов Идрис Раисович, 1916г.р., Призван в Красную Армию 01.12.1942г. из Ачхой-Мартановского района ЧИАССР.

Рыжков Иван Николаевич, 25.11.1914г.р., Призван в Красную Армию 01.09.1941г. из Ачхой-Мартановского района ЧИАССР.

Сагаев Хамит Кантаевич, 1919г.р., уроженец сел. Валерик Ачхой-Мартановского района ЧИАССР. Призван в Красную Армию в 1942г. Старший сержант. Умер в 1960г.

Сайдулаев Хадид, 1920г.р., уроженец сел. Ачхой-Мартан Ачхой-Мартановского района ЧИАССР. Призван в Красную Армию в 1941г. Рядовой. Умер в 1962г.

Тааев Тада Таевич, 1908г.р., уроженец сел. Шами-Юрт Ачхой-Мартановского района ЧИАССР. Призван в Красную Армию в 1942г. Пулеметчик. Рядовой. Умер в 1991г.

Тавсултанов Абдул Бисаевич, 1920г.р., Призван в Красную Армию в 1941г. из Ачхой-Мартановского района ЧИАССР.

Умаров Абдулла Ахмедович, 1917г.р., уроженец сел. Шарой Шаройского района ЧИАССР. Призван в Красную Армию в 1941г. из Ачхой-Мартановского района ЧИАССР.

Умаров Али, 1917г.р., Призван в Красную Армию 01.08. 1942г. из Ачхой-Мартановского района ЧИАССР.

Филатов Алексей Петрович, 1912г.р., уроженец ст-цы Орджоникидзевская Сунженского района ЧИАССР. Призван в Красную Армию 07. 1942г. из Ачхой-Мартановского района ЧИАССР.

Фурманов (Исламханов) Ширвани, 1924г.р., уроженец сел. Катыр-Юрт Ачхой-Мартановского района ЧИАССР. Призван в Красную Армию в 1942г. Старший лейтенант. Умер 20.05.2008г.

Хамзатов Хамид Исаевич, 1914г.р., уроженец сел. Самашки Ачхой-Мартановского района ЧИАССР. Призван в Красную Армию в 1941г. Рядовой. Умер в 2001г.

Хатаев Хасан, 1920г.р., уроженец сел. Ачхой-Мартан Ачхой-Мартановского района ЧИАССР. Призван в Красную Армию в 1941г. Сержант. Морской десантник. Умер 15.05.1993г.

Цоев Мазай Исраилович, 1917г.р., уроженец сел. Закан-Юрт Ачхой-Мартановского района ЧИАССР. Призван в Красную Армию 01.10.1941г.

Цугаев Шагин Гугаевич, 1920г.р., Призван в Красную Армию в 1942г. из Ачхой-Мартановского района ЧИАССР.

Черногоров Иван Герасимович, 1912г.р., Призван в Красную Армию 01.09. 1941г. из Ачхой-Мартановского района ЧИАССР.

Чучулов Даут Ицулович, 1918г.р., Призван в Красную Армию из Ачхой-Мартановского района ЧИАССР. Погиб в 1943г.

Шаипов Хамати, 1908г.р., Призван в Красную Армию 01.04. 1942г. из Ачхой-Мартановского района ЧИАССР.

Шемсатов Иса, 1897г.р., Призван в Красную Армию 11.07. 1942г. из Ачхой-Мартановского района ЧИАССР.

Эльбазуров Ваха Эльбазурович, 1919г.р., Призван в Красную Армию в 1941г. из Ачхой-Мартановского района ЧИАССР.

Эсилаев Абдул Рахмонович. Призван в Красную Армию в 1941г. из Ачхой-Мартановского района ЧИАССР. Погиб 24.06.1942г.

Юнусов Акбар, 1907г.р., Призван в Красную Армию 16.09. 1942г. из Ачхой-Мартановского района ЧИАССР.

Юсупов Агдан Мехидович, 1922г.р., уроженец сел. Закан-Юрт Ачхой-Мартановского района ЧИАССР. Призван в Красную Армию в 1941г. Старший сержант.

Якуев Зубайра Якуевич, 1919г.р., уроженец сел. Самашки Ачхой-Мартановского района ЧИАССР. Призван в Красную Армию 01.12.1941г. [2, с. 22-44].

Таковы краткие биографии уроженцев Ачхой-Мартановского района, участников Великой Отечественной войны, которые честно выполнили свой долг перед Родиной.

Они в битве с врагом проявили высокий боевой дух, мужество, героизм, стойкость и отвагу, многие сражались в Брестской крепости, на Украине, в Беларуси, Крыму, под Москвой и на Черном море, защищали Ленинград и Кавказ, участвовали в боях за Сталинград, в Чехословакии, в Польше, при взятии Берлина.

Невозможно забыть, каждый большой или маленький подвиг, совершенными бесстрашными воинами, во имя чести и независимости своей родины. Светлая память героям!

Список литературы:

1. Нунаева Б.Н. Один из победителей // Народы Чеченской Республики в Великой Отечественной войне 1941-1945 годов. Грозный, 2010. С. 458-465.

2. Память 1941-1945 гг. Книга 1. Нальчик, 2010. 752 с.

НЕБЛАГОПОЛУЧИЕ СЕМЕЙ КАК ПРИЧИНА КРИЗИСА ИНСТИТУТА СЕМЬИ И СОЦИАЛЬНАЯ РАБОТА ПО ЕГО ПРЕОДОЛЕНИЮ

Л.С. Адазиева

Россия, Уфа

Башкирский государственный педагогический университет

им. М. Акмуллы

lindalinke8@yandex.ru

Аннотация. В статье рассматривается понятие, приводятся классификации неблагополучных семей по различным основаниям. Выявляются возможные причины неблагополучия семей. Анализируется влияние неблагополучной семьи на процесс социализации личности. Рассматривается государственная политика в рамках разрешения кризиса института семьи.

Ключевые слова: институт семьи, неблагополучная семья, социализация личности, социальное неблагополучие, социальная работа, государственная семейная политика.

В современном мире, а в частности – в России, актуальной остается такая социальная проблема как кризис института семьи. Причины и предпосылки этого явления связаны с множеством факторов: как с последовательными историческими процессами, так и с существующим в стране социальным кризисом, который возник в связи с реформированием всех сфер общественной жизни.

Развитие и распространение негативных процессов в институте семьи обусловлено и другими отрицательными явлениями пореформенной России, такими как: массовая алкогольная зависимость, наркомания, низкий уровень жизни и нерешенность жилищных проблем, ухудшение экологии регионов и ослабление здоровья их жителей, демографическое состояние и рождение детей с отклонениями, прогрессирующая агрессивность и жестокость в обществе, и многое другое [5, С. 196].

Исследователями в разное время предлагались различные типологии неблагополучных семей. Социолог Мацковский М. С. в основу своей классификации положил уровень материального благосостояния семьи, разделив все семьи на процветающие, благополучные, кризисные и маргинальные [8, С. 76]. Также известна классификация, основу которой составляют нарушения взаимоотношений и поведения членов семьи. Данная типология подразумевает разделение семей на следующие виды:

1) проблемные (осложнения в семье возникают ввиду педагогической несостоятельности родителей);

2) кризисные (семьи, которые по тем или иным причинам переживают внешний или внутренний кризис, например, утрата работы или развод);

3) асоциальные (семьи с неблагоприятной для воспитания детей обстановкой: например, алкоголизм родителей);

4) аморальные (семьи, утратившие семейные функции и ценности, характеризующиеся наркоманией, алкоголизмом, жестоким обращением с детьми);

5) антисоциальные (семьи, ведущие противоправный образ жизни, характеризующиеся игнорированием общественных норм, несоблюдением нравственных и моральных принципов) [7, С. 201].

Семья является одной из значимых ячеек общества, которая оказывает особое влияние на развитие личности, на процесс ее социализации, на формирование ценностных и нравственных ориентиров. В этом смысле институт семьи играет фундаментальную роль, так как индивид с раннего возраста и продолжительное время находится под его влиянием.

Воздействие происходит напрямую и опосредованно, тем самым формируя личность и ее жизненную позицию. Человек считает нормальной средой ту, которая окружала его в процессе развития. В социологии существует понятие хабиитуализации, которым обозначается процесс «опривычивания», то есть принятия индивидом образца поведения, установок и стереотипов, характерных данной социальной группе [4, С. 116]. Воспитание и развитие в неблагополучных семьях приводит к усвоению деформированных ценностей и подражанию тому поведению, наблюдателем которого человек был.

Семья является институтом общества, на который возложена функция социокультурного воспроизводства человеческих ценностей в рамках индивидуальной социализации. Наряду с нормальными семьями эту функцию выполняют и неблагополучные семьи, передавая

характерные им – деформированные – традиции. Вследствие этого нарушается нормальное воспроизводство общества, так как асоциальные семьи создают искаженное понимание человеческих ценностей, в результате чего воспроизводят искаженные межличностные отношения. Подобный тип поведения реализуется в собственной семье, в окружении и обществе в целом, создавая нестабильное кризисное положение.

Канкин В. Г. в своем исследовании назвал неблагополучную семью зеркалом общего социального неблагополучия [6, С. 4]. Анализ причин неблагополучия семей показывает недовольство людей своим социальным положением, невозможностью удовлетворить минимальные потребности, неблагоприятными условиями проживания, проблемами с трудоустройством. Нередкой причиной является стресс на работе, который создает эмоциональную неуравновешенность, переходящую в агрессию внутри семьи.

Наряду с этим встречаются неблагополучные семьи, кризисное положение которых не зависит от внешнего социального неблагополучия. В таком случае мы рассматриваем неблагополучие в аспекте глобального изменения взглядов на семью, которое переживает современное общество. Понятие традиционных семейных ценностей теряет свою значимость, появляются так называемые нетрадиционные семьи, заключаются фиктивные браки, увеличивается число незарегистрированных браков, заключаются вынужденные браки ввиду незапланированных беременностей. Среди женщин наблюдается тенденция изменения отношения к материнской функции, первостепенную важность приобретает желание построить карьеру.

Со своей стороны государство разрабатывает и осуществляет семейную политику, учитывая сложившееся положение в обществе. В 2014 году Правительством Российской Федерации была утверждена Концепция государственной семейной политики на период до 2025 года (далее – Концепция) [1]. Одними из мер, намеченных Концепцией, являются профилактика и преодоление семейного неблагополучия, а также улучшение условий и повышение качества жизни семей. Законодатель обозначает, что эта деятельность является многосубъектной, то есть для ее эффективной реализации требуется участие не только органов государственной власти на федеральном и региональном уровне, но и местного самоуправления, работодателей, некоммерческих организаций, в том числе политических партий, общественных объединений, СМИ, а также самих граждан.

Государственная семейная политика предполагает ряд процедур, направленных на улучшение условий жизни и всестороннюю поддержку российских семей. В 2015 году распоряжением Правительства был утвержден план мероприятий на 2015-2018 годы по реализации первого этапа Концепции [2]. Мероприятия рассчитаны на развитие экономической самостоятельности семьи и системы государственной поддержки семей, на содействие в реализации воспитательного и культурно-образовательного потенциала семьи, на профилактику детской безнадзорности и поддержку при улучшении жилищных условий и т. д. Помимо активных мероприятий по содействию повышения качества жизни семей, особое внимание уделяется профилактическим мерам, нацеленным на выявление семей, находящихся в неблагоприятном положении, но еще не относящихся к группе риска. Обнаружение таких ячеек общества позволит провести с ними профилактическую работу по предотвращению перехода их в критическое положение.

Каждый год Минтруд РФ предоставлял информацию о ходе выполнения плана Мероприятий по всем запланированным пунктам. Второй этап реализации Концепции рассчитан на 2019-2025 годы.

В регионах активно начали развиваться такие формы социальной поддержки как патронаж, участковые социальные службы и службы сопровождения семей с детьми, находящихся в трудной жизненной ситуации. В 2017 году Минтруд России в годовом отчете о результатах осуществления государственной программы РФ «Социальная поддержка граждан» указал, что доля детей-сирот и детей, оставшихся без попечения родителей, переданных на воспитание в семьи, в общей численности детей этой категории, составила 88,6 % [3]. В этом же отчете были прописаны основные достигнутые результаты, среди которых: реализация комплекса мер оказания поддержки семьям (предоставление материнского капитала, выплата пособий и компенсаций гражданам, имеющим детей) и детям в трудной жизненной ситуации.

Предпринятые государством меры имеют определенный положительный результат, но требуют дальнейшего развития и улучшения в связи с постоянно меняющимся социально-экономическим и демографическим положением страны. Вопрос этот будет значительным до тех пор, пока существует институт семьи, так как все семьи так или иначе являются объектом социальной работы: кто-то нуждается в ней потенциально, а кто-то актуально.

Список литературы:

1. Распоряжение Правительства РФ от 25.08.2014 № 1618-р «Об утверждении Концепции государственной семейной политики в Российской Федерации на период до 2025 года» // СЗ РФ. – 01.09.2014. – № 35. – ст. 4811.
2. Распоряжение Правительства РФ от 09.04.2015 № 607-р «Об утверждении плана мероприятий на 2015-2018 годы по реализации первого этапа Концепции государственной семейной политики в Российской Федерации на период до 2025 года» // СЗ РФ. – 20.04.2015. – № 16. – ст. 2411.
3. Отчет Минтруда России от 06.06.2018 года «Годовой отчет за 2017 год о ходе реализации и оценке эффективности государственной программы Российской Федерации «Социальная поддержка граждан»» [Электронный ресурс] – Режим доступа: <https://rosmintrud.ru/docs/mintrud/protection/1303> (дата обращения: 09.04.2019).
4. Иванова Н. А. Понятия «габитус» и «хабитуализация» в контексте социологических теорий // Вестник томского государственного университета. Философия. Социология. Политология. – 2011. – № 1. – С. 115-129.
5. Исаева Е. Ю. Актуальность и значимость социальной работы с семьями (идеальная и неблагополучная семья) // Научный альманах. – 2015. – № 2 (4). – С. 196-200.
6. Канкин В. Г. Неблагополучная семья в социальном контексте современной России: дис. ... канд. соц. наук. Краснодар. – 2005. – 137 с. [Электронный ресурс] – Режим доступа: <https://search.rsl.ru/ru/record/01002744554> (дата обращения: 15.03.2019).
7. Касаркина Е. Н., Карасева А. С. К вопросу о неоднозначности понятия «неблагополучная семья» // Научный поиск в современном мире. – 2015. – С. 201-202.
8. Маметьева О. С. Современная семья: типология социального риска // Новая наука: современное состояние и пути развития. – 2016. – № 3-2 (68). – С. 76-78.

МНОГОФУНКЦИОНАЛЬНОСТЬ СОВРЕМЕННОГО ТЕАТРА КАК СОЦИАЛЬНОГО ИНСТИТУТА

А.А. Акопян

Россия, Краснодар

Краснодарского государственного института культуры

ValentinaLaich@mail.ru

Аннотация. Цель исследования обусловлена недостаточностью изучения театра как многофункционального социального института. В статье на основе научной литературы проанализирована его роль как особой формы коммуникации. Доказана необходимость дальнейшего изучения этой проблемы в культурологии.

Ключевые слова: многофункциональность, современный театр, социальный институт, культура, искусство.

Театр называют многофункциональным социальным институтом, влияющим на человека, объясняющим мир, создающим эмоциональное отношение к различной деятельности.

Театральные спектакли воспитывают человека, способствуя формированию его как личность. Это вполне обоснованно подтверждает мысль, что театр - особая форма коммуникации.

Это искусство способно удовлетворять различные потребности людей, формирует их взгляды и вкусы.

Как способ социальной ориентации, театр способствует познанию человеком общественного жизненного опыта. Изучение многофункциональности театрального искусства в формировании социокультурной составляющей государства актуализует, выбранную для исследования, проблему.

Театр - сложная многоуровневая структурированная система, метод социальной ориентации людей, способствующий познанию ими жизненного опыта. В социологии театр исследуют как целостный социальный организм, что подтверждает мысль о том, что это – многофункциональный социальный институт [1, с.91-94].

Его называют социально-эстетической коммуникацией, имеющей четко выраженную многоканальную обратную связь [3, с.18].

Из этого следует, что многофункциональность театра определяется его спецификой, представляющую собой «разброс» функций, составляющих «плавающую» структуру, насчитывающую от небольшого числа до нескольких десятков функций [7, с. 93].

Отечественные учёные Е. Александрова, И. Быховская, М. Каган, Э. Маркарян, Э. Орлова, А. Флиер и др. предлагают различные способы классификации многофункциональности культуры, что, в свою очередь, относится и к театру как неотъемлемой составляющей культуры общества.

Как многофункциональный феномен, театр, акцентируя внимание на одной из функций, обязательно обращается к другим.

В культурологии выделяют коммуникативную, преобразовательную, ценностно-ориентационную, познавательную, а также просветительскую, воспитательную и эвристическую функции [4, с.12].

Характеристика театрального искусства в структуре современного российского региона включает смыслоориентирующую, культурно-идентификационную, ценностно-ориентационную, нормоориентирующую, социально-консолидирующую, индивидуализирующую и другие функции.

Это искусство направлено на интеллектуально-чувственное отображение действительности.

Следовательно, его социокультурные функции способствуют познанию социального опыта, на основе которого формируется ценностно-нормативное поведение в культуре любого общества. Они социализируют и инкультурируют человека в пространстве системы нравственных и эстетических ценностей, формируют его рефлексивную позицию и модель поведения.

Наконец, многофункциональность театра способствует созданию эстетически организованной среды жизни человека, насыщая ее лучшими примерами искусства [6].

К примеру, акцентируя внимание на функциях организации социальной практики (организационно-практической), познавательно-творческой и просветительно-воспитательной функциях, профессор И.И. Горлова пишет, что ни одна из этих функций не выступает изолированно от других, а взаимодействует с ними. Названные функции формируют культурное пространство, в котором складывается театральная жизнь [2, с.37].

Характеризуя многофункциональность театра, Т. О. Адрианова [1] выделила и проанализировала идеологическую, гносеологическую или познавательную, регулятивную функции, а также функции развлечения, формирования общественного сознания, игровую, знаковую или семиотическую, коммуникативную, стратифицирующую, аксиологическую или ценностную функции. Она считает, что разнообразие и многофункциональность театра, его нормы и стандарты спо-

собствуют диффузности его социальных функций, стилей и типов существования [5].

На основе вышеизложенного можно заключить, что многофункциональность театра как социального института обеспечивает развитие и обновление этого вида искусства и требует своего дальнейшего исследования, что позволит сформировать подлинное представление о качественной характеристике этого феномена.

Список литературы:

1. Адрианова Т. О. Социальные функции театра / Вестник Челябинского государственного университета. 2012. № 35 (289). Философия. Социология. Культурология. Вып. 28. С. 91-94.

2. Горлова И.И. Культурная политика в современной России: региональный аспект. Краснодар, 1998.

3. Дмитриевский В.Н. Театр и зрители. Отечественный театр в системе отношений сцены и публики: от истоков до начала XX в. СПб. 2007.

4. Каган М. Социальные функции искусства. М., 1978.

5. Корниенко Н.Н. Театр сегодня – театр завтра: Социоэстетические заметки о драме, сцене и зрителе 70-80-х годов. Киев, 1986.

6. Лях В.И., Сигида Д.А. К вопросу о социальных функциях современной художественной жизни российского общества // Вестник Краснодарского государственного института культуры. – 2015. – № 1; URL: vestnikguki.esrae.ru/2-7 (дата обращения: 31.01.2019).

7. Столович Л.Н. Опыт построения модели художественной деятельности / Ученые записки Тартуского университета. Труды по философии. 1974. - Т.17. – С.93.

ПРОФИЛАКТИКА ДЕВИАНТНОГО ПОВЕДЕНИЯ НЕСОВЕРШЕННОЛЕТНИХ: ПУТИ РЕШЕНИЯ ПРОБЛЕМЫ

Е.А. Аксенова, Л.Р. Логачева

Россия, Бирск

Башкирский государственный университет Бирский филиал
akskut@mail.ru

Аннотация. В статье рассматривается опыт деятельности комиссии по делам несовершеннолетних и защите их прав г. Бирск Республики Башкортостан, приводятся пути решения проблемы профилактики девиантного поведения несовершеннолетних.

Ключевые слова: девиантное поведение несовершеннолетних, профилактика, отклоняющееся поведение, комиссия по делам несовершеннолетних и защите их прав.

Проблема отклоняющего поведения детей и подростков всегда была актуальной. Девианты – это дети и подростки с неадекватной социализацией, то есть те, кто недостаточно усвоил ценности и нормы общества.

Профилактика девиантного поведения несовершеннолетних является одной из задач комиссии по делам несовершеннолетних и защите их прав (КДН и ЗП).

Анализируя опыт работы комиссии по делам несовершеннолетних и защите их прав по профилактике девиантного поведения несовершеннолетних, следует отметить, что в целом по регионам РФ проходит целенаправленная, эффективная, основанная на молодежной политике, деятельность в области профилактики девиантного поведения несовершеннолетних [1, с. 32].

В Бирском районе Республики Башкортостан в целях предупреждения девиантного поведения несовершеннолетних проводятся плановые проверки в образовательных учреждениях, организовываются рейды по общественным местам, по общежитиям учебных заведений, по семьям, находящимся в социально опасном положении. Постоянно обновляется банк данных о детях, составляющих группу риска, состоящих на профилактическом учете в КДН и ЗП, в отделении по делам несовершеннолетних отдела участковых уполномоченных полиции и подразделения по делам несовершеннолетних отдела МВД РФ по Бирскому району, на внутришкольном учете в образовательных учреждениях, о детях, находящихся под опекой и попечительством, о детях-сиротах, о безнадзорных детях, о детях-инвалидах, о детях, воспитывающихся в социально опасных семьях.

Помимо этого, с целью профилактики девиантного поведения комиссия по делам несовершеннолетних и защите их прав Бирского района РБ совместно с ГУ «Центр занятости населения Бирского района» принимает меры по трудоустройству несовершеннолетних в свободное от учебы время. За 2017 год заключено 10 договоров. Согласно данным договорам, трудоустроено 128 несовершеннолетних граждан.

Нами были проанализированы статистические данные о количестве девиантных подростков по г. Бирск и Бирскому району РБ.

Так, КДН и ЗП в 2014 году было рассмотрено 172 дела о несовершеннолетних правонарушителях. За 2015 года рассмотрено 137 дел о девиантных подростках. За 2016 год рассмотрено 152 дела о несовершеннолетних. За 1 и 2 квартал 2017 года несовершеннолетними было совершено 47 административных правонарушений. За 1 полугодие 2018 года несовершеннолетними было совершено 32 административных правонарушения.

Также нами было проведено исследование по методике Р.В. Овчаровой «Диагностика склонности к девиантному поведению» на базе МОБУ СОШ №1 г. Бирск. В анкетировании приняло участие 30 подростков 8-10 классов.

С помощью данной методики было выявлено, что у 48% опрошенных подростков есть склонность к самоповреждающему и саморазрушающему поведению, 47 % имеют склонность к деликвентному поведению, 36 % респондентов имеют склонность к агрессии и насилию, у 32 % имеется склонность к аддиктивному поведению.

Таким образом, проведенные нами анализ статистики и диагностика склонности к девиантному поведению помогают увидеть, что профилактика девиантного поведения несовершеннолетних ведется не достаточно эффективно. Большое количество подростков склонны к разным проявлениям девиации и нужно разработать программу по профилактике.

Для более эффективной работы профилактика и коррекция отклоняющегося поведения подростков должна осуществляться через совместную деятельность специалистов образовательных и других учреждений (комплексное сопровождение), направленную на формирование у детей и подростков личностных ресурсов, обеспечивающих доминирование ценностей здорового образа жизни, социально-приемлемого поведения, а также развитие психологических навыков, необходимых в решении конфликтных ситуаций, в противостоянии влиянию асоциальных и криминальных групп [2, с.1225].

Комплексное сопровождение должно включать в себя ряд взаимосвязанных и дополняющих друг друга видов деятельности специалистов. Это:

- правовая защита и правовой всеобуч;
- педагогическая поддержка;
- социальная помощь;
- психологическое сопровождение индивидуального развития;
- обучение навыкам социальной компетентности.

В данной комплексной работе по профилактике девиантного поведения несовершеннолетних стоит акцентировать внимание именно на индивидуальном сопровождении каждого подростка и его семьи и, исходя из специфики его проблем и отклонений, вести дальнейшую работу [3, с. 114].

Каждый «трудный» подросток нуждается во внимании к себе и своим проблемам, нужно постараться помочь ему на самом раннем этапе и скорректировать его поведение в правильном направлении. Тогда число несовершеннолетних правонарушителей будет близиться к нулю и работа по профилактике девиантного поведения будет более эффективной и результативной.

Список литературы:

1. Брылева, Е.А. Комиссии по делам несовершеннолетних как субъект ювенального правопорядка // Вестник Перм. ун-та. 2011. № 1. С.32-36.

2. Свинцицкая, Т. А. Профилактика девиантного поведения подростков в социальной работе // Молодой ученый. 2015. №11. С.1224-1226.

3. Шульга, Т. И., Спаниярд Х., Слот В. Технологии оказания помощи подросткам с девиантным поведением // Социальная педагогика. 2010. № 3.С. 109-121.

ВЛИЯНИЕ ПАРЕМИЙ НА МЕЖКУЛЬТУРНУЮ КОММУНИКАЦИЮ

*Арсалиева Э.Х.
Россия, Грозный*

Чеченский государственный педагогический университет
Venus-75@mail.ru

Аннотация. Паремии в большинстве случаев появились благодаря народному фольклору. Паремии репрезентируют нравственные идеалы народа носителя языка, отражают его хозяйственный уклад. Владение определенными знаниями истории, культуры и быта народа – носителя языка, которые известны как фоновые знания, существенно облегчает процесс межкультурной коммуникации.

Ключевые слова: межкультурная коммуникация, паремии, поговорки, народ, культура.

Человек, как известно, по своей природе является существом социальным. С самого рождения жизнь человека протекает в обществе, в котором между людьми устанавливаются определенные официальные или неофициальные отношения, которые называются также коммуникативными отношениями. Речевое общение или коммуникация выполняет важную функцию в жизни человека на всех этапах его развития.

Коммуникация выполняет в жизни человека ряд важнейших задач. Основной из них, как известно, является задача передачи информации собеседнику, обмен информацией. Процесс обмена информацией в результате коммуникации происходит между людьми во всех сферах общества.

Межкультурная коммуникация невозможна без владения языками коммуникантов и затруднительна без необходимых для такого общения знаний истории и культуры носителей языков.

Без владения этно-специфическими элементами культуры процесс межкультурной коммуникации между представителями разных национальных культур будет носить ущербный характер [2].

Для полноценного общения важно быть осведомленным об особенностях природно-географических и климатических условий страны, ее истории, культуры, быта и т.д. Важную роль в общении играет также знание общающимися пословиц и поговорок, в которых обнаруживается тесная связь с различными сферами человеческой деятельности.

На паремиологическом материале находит отражение специфика истории, культуры, быта, обычаев народа – носителя языка. В паремиях отображается уникальность культуры и психологии народа, способ его образного мышления.

В современном обществе паремии представляют особый интерес для специалистов в области межкультурной коммуникации. Паремии, это не что иное, как отражение народной мудрости. Они напрямую взаимосвязаны с традициями и бытом. Пословицы служат источником знаний, которые необходимы при изучении национального менталитета, нравов и обычаев. Пословицы и поговорки складывались представителями простого народа, которые опирались лишь на собственный опыт и оценивали окружающую их действительность со своей точки зрения. Так представители различных культур выражали свою самобытность и неповторимость, высказывали суждения о бытовой и общественной жизни, оставляя после себя наследие для потомков. Также в них отражаются особенности национальных языков,

поэтому изучением пословиц занимаются, помимо фольклористов, лингвисты, историки и этнографы.

Коммуникативный потенциал паремий проявляется в том, что они совершенствуют коммуникативную функцию языка, благодаря своей эмоциональной и стилистической окраске. Паремии придают нашей речи особый колорит, делая ее яркой, своеобразной и выразительной. Пословицы и поговорки украшают нашу речь. Для того чтобы подчеркнуть суть сказанного, придать образность, выразительность речи, употребляют ту или иную пословицу в конкретной ситуации. Поэтому по своей природе пословицы и поговорки ситуативны. Они обозначают определенные жизненные ситуации, что всегда вторично и выборочно. Они переходят от поколения к поколению, сохранив в целом смысловую и структурную целостность. В основном, устойчивость пословиц обусловлена их смысловым содержанием, жизненностью, частотой употребления.

Паремии как устойчивые выражения входят в систему языка, придавая ему своеобразный национальный колорит и специфику.

Изучение пословиц в нашей стране имеет давние традиции.

Вопросом паремий занимались такие ученые как, М.В. Ломоносов, Н.Г. Курганов, А.А. Барсов, В.И. Даль и др.

Владимир Даль дал определение пословице как «краткое изречение, поученье, более в виде притчи, иносказанья, или в виде житейского приговора; пословица есть соль языка, народной речи, не сочиняется, а рождается сама; это ходячий ум народа; она сама о себе говорит: Пословица недаром молвится» [1, 361].

Рассмотрев это толкование понятия «пословица» можно проследить некоторые ее характеристики. Во-первых, в пословице заключена многовековая мудрость народов, передающаяся из поколения в поколение. Во-вторых, она представляет собой высказывание или изречение, имеющее чаще всего форму совета или наказа.

Несмотря на то, что специалисты различных областей проводили ряд исследований и сделали важнейшие наблюдения и выводы для дальнейшего изучения пословиц, существует еще и ряд нерешенных вопросов. Пословицы должны подвергаться еще большему анализу в будущем, более того дальнейшее исследование должно быть направлено на сопоставление пословиц различных культур между собой. Изучение, построенное на сравнительном анализе, предоставит возможность выявить национальную ментальность каждого народа.

Пословицы и поговорки несут в себе многовековой опыт истинно народной мудрости. Они отразили конкретно-исторические ситуа-

ции, этноязыковые особенности народа, его национальное видение картины мира.

Национальный менталитет находит отражение в особенностях истории и культуры, обычаев и быта. Основная задача пословиц заключается в народной оценке объективных явлений действительности, выражая тем самым мировоззрение. Каждая культура представляет типичный для своего народа склад ума и особенность воззрения.

Вот что сказал И.М. Снегирев: «Кажется, нигде столь резко и ярко не высказывается внешняя и внутренняя жизнь народов со всеми ее проявлениями, как в пословицах, в кои облекается его дух, ум и характер» [4, 133].

Паремии как устойчивые выражения входят в систему языка, придавая ему своеобразный национальный колорит и специфику. Использование паремий в процессе общения не воспринимается как цитирование чьих-то высказываний или слов, поскольку у паремий нет автора, они являются достоянием всего народа [3, 229].

Пословицы и поговорки и их употребление в разговорной речи выполняют важное значение и имеют ценную роль для речевого этикета, так как они несут в себе большие коммуникативные потенции.

В заключении можно сказать, что сопоставление разных языков позволяет наиболее четко и ясно выявить национальную специфику пословиц и поговорок. Каждая национальность со своей аутентичной культурой проживает в разных природных и социальных условиях, имеет свою историю, вероисповедание, психологию, принципы морали и т.д., что отражается на их фольклоре. Пословицы – неотъемлемая часть этого наследия, а также языка, который является важнейшим компонентом отражения способов мышления каждой национальности.

Список литературы:

1. Даль В.И. Толковый словарь живого великорусского языка: В 4-х т. М.: Терра.
2. Райхштейн А.Д. Национально-культурный аспект коммуникации // Иностранные языки в школе. 1968. № 5.
3. Смирницкий А. И. Лексикология английского языка. М., 1956.
4. Снегирев И.М. Обозрение пословиц / Русское устное народное творчество. Хрестоматия по фольклористике; под ред. Ю.Г. Круглова. М.: Высшая школа, 2003. 368 с.

РАЗВИТИЕ ИНОЯЗЫЧНОЙ КОММУНИКАТИВНОЙ КОМПЕТЕНЦИИ В ОБУЧЕНИИ ПОСРЕДСТВОМ РОЛЕВЫХ ИГР

Э.Х. Арсалиева
Россия, Грозный

Чеченский государственный педагогический университет
Venus-75@mail.ru

Аннотация. В современном обществе стремительно развиваются коммуникационные технологии, что оказывает решающую роль на процесс обучения иностранным языкам. В частности, все большее развитие получает такой коммуникативный подход как ролевая игра, способствующий процессу общения, коммуникации, который нацелен на практическое использование языка. Имитация ситуаций в ролевой игре помогает снизить разницу между речевой деятельностью при обучении и реальным общением. Все это привело к разработке новых коммуникативных компетенций, которые нацелены не только на усвоение обучающимся грамматического и лексического материала, но и способность к межкультурной коммуникации.

Ключевые слова: современное общество, ролевые игры, компетенция, межкультурная коммуникация, процесс обучения.

Современная педагогическая деятельность по обучению иностранным языкам (как и в принципе, иная педагогическая деятельность) основана на формировании компетенций, особенно коммуникативной компетенции.

Коммуникация при обучении иностранным языкам рассматривается как основной фактор владения иностранным языком. Грамотно выстроенная коммуникация требует порой знания не столько грамматики, сколько лексики, способности к межкультурной коммуникации диалогу культур.

В настоящее время педагоги формируют такое определение коммуникативной компетенции, которое затрагивает несколько уровней развития обучающегося. Следует согласиться с мнением В.В. Сафоновой, которая определяет коммуникативную компетенцию как «совокупность языковой, речевой и социокультурной составляющих» [1, с. 12].

В процессе овладения коммуникативной компетенцией обучающиеся формируют иную ментальность, соотносят усваиваемый ма-

териал с культурной действительностью, языковой ситуацией как при использовании устной, так и письменной речи.

Особой разновидностью педагогической деятельности считается дидактическая игра. Она формируется взрослым сознательно в обучающих целях, когда воспитание проходит на базе игровой и дидактической задачи. В дидактической игре учащийся не только приобретает новые познания, но также обобщает и укрепляет их. У учащихся формируются познавательные процессы и возможности, они усваивают социально выработанные средства и методы умственной деятельности.

Рассмотрим функции ролевой игры. К ним относятся «компенсаторная, мотивационно-побудительная, обучающая, воспитательная, ориентирующая» [2, с. 39].

Ролевая игра при обучении иностранному языку вовлекает обучающегося в процесс деятельности, дает ему представление о языке как о социальном явлении. Кроме того, ролевая игра развивает навыки владения монологической и диалогической речью, развивает активную деятельность, тренирует память и внимание.

На уроках иностранного языка можно говорить о сценарной и свободной игре. При сценарной игре учащиеся действуют по определенному сценарию. К играм такого вида можно отнести квесты, типовые игры по карточкам, подготовленные педагогом диалоги, которые учащиеся разыгрывают по ролям [3, с. 98].

При игре свободного типа учащимся дается языковая ситуация, в которой они действуют. При этом желательно, чтобы представленная ситуация коррелировала с культурным уровнем и бытовой деятельностью учащихся. Например, может быть предложена игра «Магазин», «Транспорт», «Покупки», «Как пройти к...» Обучающийся должен понимать, с какими трудностями он сталкивается в диалоге оперативно их решать при помощи игровой ситуации. Так, в игре «Как пройти к...» при ситуации, когда обучающийся затрудняется в выборе лексического средства, он может использовать навыки невербальной коммуникации (указать направление рукой). Таким образом, игровая ситуация выходит за рамки педагогического процесса и становится направленной на коммуникацию в целом.

Чтобы использовать ролевую игру в обучении, необходимо знать основные требования:

1. Игра должна стимулировать мотивацию учения, вызывать у учеников интерес, и брать для игры реальные ситуации общения.

2. Ролевую игру нужно хорошо подготовить (как содержание, так и форму), четко организовать.
3. Ролевая игра должна быть принята всей группой.
4. Проводить игру в доброжелательной атмосфере, чтобы у школьников было чувство удовлетворения, радости, чем свободней чувствует себя ученик, тем инициативней он будет в общении.
5. В игре с максимальной эффективностью использовать языковой материал по теме [4, с. 182].

Список литературы:

1. Сафонова В.В. Коммуникативная компетенция: современные подходы к многоуровневому описанию в методических целях. М.: Еврошкола, 2004. 205 с.
2. Гальскова Н.Д. Современная методика обучения иностранным языкам: пособие для учителя. 2-е изд., перераб. и доп. М.: АРКТИ, 2003. 192 с.
3. Матвеева Н.В. Ролевые игры на уроках английского языка: учеб. пособие М., 2005. 199 с.
4. Пассов Е.И. Урок иностранного языка в средней школе. Игра - дело серьезное. М.: Просвещение, 2008. 367 с.

СОВЕТСКИЙ СОЮЗ ГЛАЗАМИ СОВРЕМЕННОЙ ЧЕЧЕНСКОЙ МОЛОДЕЖИ

А.Р. Акуев
Россия, Грозный

Чеченский государственный педагогический университет

Аннотация. В статье на основе проведенного собственного социологического исследования предпринята попытка выяснения отношения современной чеченской молодежи к социалистическому опыту развития нашей страны. Проведенное исследование показало, что молодежь высоко оценивает социальную политику Советского государства, его вклад в Победу в Великой Отечественной войне, достижения в освоении космоса, человеческие отношения между людьми. Но в то же время, по мнению большинства опрошенных, отрицательными сторонами советского образа жизни были тотальный контроль со стороны властей за поведением людей, отсутствие основных свобод, низкий уровень благосостояния людей.

Ключевые слова: чеченская молодежь, советское государство, Сталин, политическая система, Горбачев, развал СССР

Мы живем в эпоху, когда происходят коренные качественные изменения во всех сферах общественной жизни. Наша страна постепенно переходит из коммунистического прошлого в капиталистическое настоящее. Этот переход сопровождается не только созданием новых органов государственного управления, новых социальных институтов, новых правил игры, но и серьезным процессом обучения этим правилам население страны, в особенности молодежи. Общество не только переходит к рыночной экономике, к свободным выборам вместо безальтернативных, от жестокой цензуры к плюрализму мнений, но и заново учится жить в конкурентной цивилизованной стране, проявлять инициативу и отвечать за свои поступки. Важным аспектом глубокого осознания данного процесса является анализ политических представлений граждан живущих в переходное время, и особенно важно понимать, как население страны оценивает прошлое, как относятся к настоящему и какие возможности видят в будущем, как относятся к политическому режиму и значимым историческим личностям и событиям прошлого. Именно это определяет готовность граждан к осознанию, принятию и следованию новым правилам игры. А так как жить по этим новым правилам предстоит в основном молодому поколению, то именно эта группа становится объектом пристального внимания исследователей, занимающихся общественными представлениями. [1]

Для начала нужно рассмотреть, что из себя представляла политическая система Советского общества, и какие важные политические институты она предлагала советскому обществу. Все время существования Советского союза центральным ядром ее политической системы была Коммунистическая партия Советского союза, под её руководством и контролем функционировали остальные звенья данной системы: государство, комсомол, профсоюзы: кооперативные и другие организации общества. Вот как характеризует развитие Советского Союза в геополитическом плане и её достижения историк Ю.С Кукушин: «В СССР в конце 1960-х годов было окончательно и в полной мере построено социалистическое общество, государство престало быть орудием диктатуры пролетариата и стало органом всего советского народа» [2]. С 1940-х годов в стране значительно окрепла индустрия промышленности и сельского хозяйства что позволяло взять курс на дальнейшее повышение благосостояния народа. С 1961 года коммунистической партией СССР была принята программа строительства коммунистического общества с единой общенародной ответственностью на средства производства и принципом распределения

«От каждого по способностям-каждому по потребностям», а так же равенством всех членов Советского общества. [3] Мое мнение как историка во многом сходится с мнением академика Ю.С. Кукушкина и других ученых, которые понимая, что СССР не был идеальным во всех смыслах государством, но все же обладал хорошим уровнем социального обеспечения, имел сильную и независимую экономику.

Проблемы современной молодежи России, по сути, представляют собой проблемы всего общества в целом, от решения которых напрямую зависит судьба нашего государства [4]. Современная российская молодежь от 18 до 24 лет – первое сформировавшееся поколение, которое принадлежит только современной России, возрастные границы которого полностью совпадают с периодом новой истории. В этом заключается уникальность и особенность современного молодого поколения, но в этом заключаются и проблемы современной российской молодежи. Но отсутствие опыта личного советского прошлого не исключает возможность формирования политических ориентаций в духе советского прошлого [5].

С учетом подобной реальности в марте 2019 года мной, под руководством ст. преподавателя кафедры политологии и социологии ЧГПУ Ибрагимовой Э.М. было проведено социологическое исследование, с целью выяснения отношения современной чеченской молодежи к советскому прошлому нашей страны. Исследование было проведено методом анкетного опроса. Объектом исследования были студенты 3-4 курсов ГНТУ, ЧГПУ и молодые сотрудники этих вузов. Выборочная совокупность составила 100 студентов.

Прежде всего, нас интересовало мнение молодежи Чеченской республики о современном положении дел в нашем государстве, а также какое место занимает в нем молодежь, о том довольны ли они политикой России в отношении молодежи, какие на их взгляд проблемы имеют место быть в нашем государстве и принимают ли они участие в политической жизни России. Так на вопрос, какие проблемы на ваш взгляд, наиболее остро стоят в Российской Федерации? (Таблица 1.) большинство респондентов, а именно 42, 3 % считают главной и основной проблемой - низкую оплату труда, 19, 2 % опрошенных видят главной проблемой России безработицу, так же молодые люди выделяют параллельный рост цен на товары и услуги. К сожалению, действительно, в нашей стране эти проблемы стоят довольно остро, и именно от правильной политики государства зависит их дальнейшее решение.

Таблица 1.**Какие проблемы на ваш взгляд, наиболее остро
стоят в Российской Федерации?**

Безработица	Низкий уровень доходов населения	Высокие цены на товары и услуги	Криминальная обстановка	Недоступность и качество образования	Недоступность и качество медицинских услуг
19,2 %	42,3 %	15,4%	3,8 %	1,9 %	3,9 %

На вопрос конкретно касающийся молодежи: «Довольны ли вы молодежной политикой проводимой в Российской Федерации?» 46, 2 % молодых людей дало отрицательный ответ, 21, 2 % оказались довольны молодежной политикой, проводимой в РФ и 32, 7 % не смогли определиться с ответом. Из этого следует что работы по совершенствованию государственной политики во всех сферах общества очень много и только взаимное сотрудничество государства и общества может решить важные вопросы сегодняшней повестки. На вопрос: «Участвуете ли вы в текущей политической жизни России?» 34, 6 % опрошенных ответили, что не участвуют, но интересуются, 32, 7 % принимают лишь пассивное участие в политике и 26, 7 % не участвуют вообще и лишь 5, 8 % молодых людей принимают активное участие в политической жизни государства (Таблица 2). В период трансформации и переломных моментов в государстве, молодежь всегда занимала одно их важнейших позиций в политике и обществе и являлась активным участником происходящих в стране преобразований [6], поэтому в тяжелые для государства времена активное участие молодежи крайне важно.

Таблица 2.**Участвуете ли вы в текущей политической жизни России?**

Нет, мне это не интересно	Не участвую, но интересуюсь	Да, участвую, но пассивно	Да активно участвую
26, 9 %	34, 6 %	32,7 %	5,8 %

Современная молодежь достаточно осведомлена о достижениях в развитии социальной сферы Советского государства. На вопрос: «В СССР людям жилось лучше или хуже, чем сейчас?», значительная часть наших респондентов -34,65 ответило, что в советском государстве жилось скорее лучше, чем в данное время; с утверждением что жилось значительно лучше согласилось 17.3 % молодых людей, 11, 5 % респондентов считают что нынешний уровень жизни гражданина России ничем не отличается от уровня жизни среднестатистического советского человека и лишь 1,9 % считают что в Советском союзе было однозначно хуже чем сейчас. При этом молодежь, аргументируя свое мнение, утверждает, что в СССР была высокая социальная справедливость. Такое мнение высказали 46, 2 % опрошенных, 44, 2 % главным достижением и преимуществом СССР считают бесплатное социальное обеспечение, прежде всего, бесплатное образование, медицинское обслуживание и т.п. Так же молодые люди отметили и то, что в СССР люди были гораздо добрее и открыты -26, 9 % и 19, 2 % соответственно.

На вопрос чем в СССР было хуже, чем сейчас 59, 6 % опрошенных выделяют советскую цензуру и невозможность свободного выезда за границу для рядового гражданина, 42, 3 % отмечают невозможность самореализации, а так же дефицит товаров -21, 2 % и бедность 9, 6 %. Безусловно, СССР не был идеальным государством, но при всех своих минусах он имел так же плюсы которые могли держать общество в колее развития и прогресса (Таблица 3).

Таблица 3.

Чем в СССР было хуже, чем сейчас?

Большинство людей жило бедно	Дефицит качественных товаров	Мало возможности самореализации	Не было свободы слова и перемещения	Свой вариант
9,6 %	21,2 %	42,3 %	59,6 %	23,1 %

Нужно согласиться с тем, что на становление и развитие Советского союза как государства в геополитическом плане сыграли определенную роль и руководители Центрального комитета коммунистической партии Советского Союза, а так же событие мирового масшта-

ба после которых СССР получил статус сверхдержавы, а именно Великая Отечественная Война 1941-1945 года

Великая Отечественная война как важнейшая часть Второй мировой войны является одним из самых значительных событий всемирной истории. Ее влияние на последующее развитие СССР мира в целом огромно и многопланово. Любое принижение ее роли, значения и смысла антиисторично, так как противоречит истине, и безнравственно, поскольку подобные подходы оскорбляют память миллионов павших, больно задевают чувства живых. Война была, безусловно, справедлива со стороны СССР, а вместе с ним и его союзников, что принципиально важно. Кроме того, не лишним будет подчеркнуть, что, спасая себя, Советский Союз спас все человечество от фашизма [7].

Великая Отечественная война по праву является важнейшей исторической и смысловой идеологемой, а Победа в ней - предметом законной гордости нашего народа. Несмотря на все жертвы, это вершина духа, звездный час нации, государства, социальной системы, война и Победа - не просто общее воспоминание для народов бывшего СССР, это еще и объединяющее начало, точка опоры, основа для будущего роста и развития [8]. Так в рамках опроса нами был задан вопрос: «Кто по вашему мнению сыграл главную роль в победе в ВОВ?» 84, 6 % респондентов ответили, что Победа в ВОВ была достигнута благодаря народному единству Советских людей и лишь 3, 8 % опрошенных считают, что победа была достигнута благодаря личности Сталина. Для чеченского народа имя Сталина связано с одним из самых трагических моментов в его истории. Именно И. Сталин отдал приказ об исполнении операции «Чечевица», в результате которого 23 февраля 1944 года весь чеченский народ, вместе с ингушами был выслан с территории Чечено-Ингушской АССР в Среднюю Азию. Эта операция была проведена силами НКВД, НКГБ и "СМЕРШ" под общим руководством наркома внутренних дел Л.П. Берия. Были вынуждены покинуть свои дома около 500 тысяч человек [9, с. 132-133] и лишь через 13 лет указами Президиумов Верховных Советов СССР и РСФСР 9 января 1957 года упраздненная Чечено-Ингушетия была восстановлена, и народы вернулись на родную землю. И на вопрос какую роль сыграл Сталин в жизни нашей страны? 38, 5 % опрошенных ответило: «Совершенно отрицательную» и 36, 5 % не смогли ответить на этот вопрос и только 7, 7 % опрошенных посчитали что И. Сталин сыграл положительную роль в жизни нашей страны. Иосиф Висарионович Сталин безусловно неоднозначная лич-

ность и у общества есть все основания любить его или ненавидеть. и на его счет существует множество мнений, например, с утверждением "Сталин - мудрый руководитель, который привёл СССР к могуществу и процветанию"? 36, 5 % опрошенных категорически не согласились и только 9, 6 % респондентов полностью согласились, так же 15, 4 % опрошенных отметили что утверждение скорее верное, чем неверное, а 17, 3 % опрошенных молодых людей отметили обратное. Конечно на И. Сталине видные политические деятели в СССР не заканчиваются и на вопрос: «Кого из партийных деятелей советского времени, Вы хотели бы видеть сейчас на политической арене?» (Таблица 4) 38, 5 % опрошенных молодых людей не смогли дать однозначного ответа, 26, 9 % опрошенных отметили Никиту Сергеевича Хрущева, 21, 2 % высказались в пользу Леонида Ильича Брежнева и лишь 9, 6 % отдали свой голос за Иосифа Виссарионовича Сталина. 3, 8 % отдали свой голос за Алексея Николаевича Косыгина, который является инициатором экономической политики 1965 года в рамках «Золотой Пятилетки» 1966-1970 годов.

Таблица 4.

**Кого из партийных деятелей советского времени,
Вы хотели бы видеть сейчас на политической арене?**

И. Сталин	Н. Хрущев	А. Косыгин	Л. Брежнев	Свой Вариант
9,6 %	26, 9 %	3,8 %	21,2 %	38,5 %

«Всякая империя обречена на крушение – рано или поздно, но неизбежно». Это непреложное правило жизни испокон веков преследующее великие державы мира не обошло и Союз Советских Социалистических Республик, государство Советский Союз перестало существовать 26 декабря 1991 года. Называют различные причины его развала, а также виновных в этом. На вопрос: «Кто виноват в развале СССР?» И главной причиной развала СССР Чеченская молодежь называет Михаила Сергеевича Горбачева 36, 8 % далее следует мнение что развал СССР был закономерен и рано или поздно это произошло бы так посчитало 26, 9 % опрошенных и 15, 4 % респондентов считают причиной Развала СССР явилась прозападная деятельность политика Бориса Николаевича Ельцина.

Проведенное исследование показывает, что современная чеченская молодежь неоднозначно оценивает советское прошлое нашей

страны. С одной стороны, молодежь высоко оценивает социальную политику Советского государства, его вклад в Победу в Великой Отечественной войне, достижения в освоении космоса, человеческие отношения между людьми. С другой стороны, по мнению большинства опрошенных, отрицательными сторонами советского образа жизни были тотальный контроль со стороны властей за поведением людей, отсутствие основных свобод, низкий уровень благосостояния людей.

Список литературы:

1. Касамара В.А., Сорокина А.А. Образ СССР и современной России в представлениях студенческой молодежи. 2004 № 1 стр. 107
2. Байбаков С. А. Ю. С. Кукушкин – учёный и педагог // Российское государство и общество. XX в. М., 1999
3. <http://book.uraic.ru/elib/Authors/Lichman1/215.htm>
4. Комоцкий Б. Идеино-политические ориентации московского студенчества // Обозреватель-Observer. 2013.№12. 2013. С. 60.
5. Даффлон Д. Молодежь России. Портрет поколения на переломе. Вестник общественного мнения: Данные. Анализ. Дискуссии. 2010. № 5(97). С. 19.
6. Алмонд Г., Верба С. Гражданская культура и стабильность демократии// `Полис` (`Политические исследования`) 1992. №4
7. Государство и общество в годы Великой Отечественной войны 1941-1945 гг. М., 2002;
8. Гареев М.Л. Полководцы Победы и их военное наследие: очерки о военном искусстве полководцев, завершивших Великую Отечественную войну. М., 2003;
9. Ибрагимов Муса М., Ибрагимов Мовсур М. Чечня: через круги ада. Войны, переселения и депортации чеченского народа. 2-е исправленное и дополненное издание. Грозный: издательство ФГБОУ ВО «Чеченский государственный университет», 2017.-308 с.

МАЛОИЗУЧЕННЫЕ АСПЕКТЫ ПОЛИТИЧЕСКОГО ЭКСТРЕМИЗМА, ИСПОЛЬЗУЮЩЕГО ИСЛАМ

К.Б. Ахмедова

Россия, Грозный

Чеченский государственный педагогический университет

akhmedovakb@yandex.ru

Аннотация. Гипотетически любое религиозное направление, в том числе и суфизм, может быть использовано как орудие манипули-

рования массовым сознанием и поведением для достижения политических целей.

Ключевые слова: политический экстремизм, терроризм, махдизм, суфизм.

Шиизм считается вторым наиболее крупным направлением в исламе, последователи которого называются шиитами (от первоначального словосочетания Шиату Али, что означает «Последователи Али»). Разделение мусульман на суннитскую и шиитскую секты произошло после смерти Пророка Мухаммеда на основе диспута о том, кто должен быть его преемником. Шиитами стали называться те, кто считал, что преемником Пророка Мухаммеда должен быть его двоюродный брат Али Бин Абу Талиб, тогда как суннитами стали считаться те, кто избрал первым халифом ближайшего сподвижника Пророка Мухаммеда Абу Бакра. В дополнение к этому мученическая смерть Имама Хусейна (сына Имама Али и внука Пророка Мухаммеда) привела к усугублению данного разделения и конфликтам между суннитами и шиитами, которые продолжаются по настоящее время в странах Ближнего Востока и Центральной Азии [1].

Шииты подразделяются на три основные группы: имамиты, исмаилиты и зейдиты. Большинство шиитов в таких странах как Иран, Ирак, Бахрейн и Азербайджан поклоняются первым двенадцати имамам, начиная от Имама Али и заканчивая Имамом Махди, и называются имаматами (последователями имамов). Они следуют учению Джафара Аль-Сидика. В таких странах, как Афганистан, Пакистан, Индия часть шиитов поклоняются только первым шести, а иногда семи имамам и называются исмаилитами. Исма – это концепция безгрешности или божественной свободы от ошибок и грехов. Мусульмане в целом считают, что Пророк Мухаммед и другие пророки обладают исмой. Но имамиты и исмаилиты также относят исму к имамам и к дочери Пророка Мухаммеда Фатиме аль-Захре. Есть также шииты, которые называются зейдиты. Они отличаются убеждением в том, что только прямые кровные наследники от брака Имама Али и его жены Фатимы (дочери Пророка Мухаммеда) обладают исмой и имеют право быть правителями мусульманского общества [2].

Несмотря на вышеназванные различия, все перечисленные группы шиитов поклоняются наследникам Ахль аль-Байт (в пер. с араб. «Люди Дома», то есть выходцы из семьи Пророка Мухаммеда). Религиозные верования и ритуалы шиитов отличаются от суннитских

тем, как шииты интерпретируют Коран и хадисы и совершают религиозные ритуалы.

Одной из наиболее важных концепций в шиизме является концепция оккультации, которая наиболее распространена среди имамитов, но не принимается зейдитами и большинством исмаилитов. Данная концепция основана на вере о том, что двенадцатый и последний Имам Махди не умер, а исчез в 878 г. и появится, чтобы установить мир и справедливость во всем мире [3].

Основные принципы концепции оккультации по-разному интерпретируются умеренными и радикальными шиитами:

1. Признаки появления Имама Махди, такие как время, место и другие, которые по-разному интерпретируются различными террористическими группами, каждая из которых заявляет, что только она обладает этой информацией.

2. Период ожидания возвращения Имама Махди: умеренные шииты верят, что они должны приложить усилия к самосовершенствованию, заниматься просветительской и благотворительной деятельностью, чтобы ускорить появление Имама Махди. В отличие от них экстремисты считают, что для появления Имама Махди необходима специальная разрушительная среда насилия, так как он вернется только тогда, когда все будет очень плохо и не останется никакой другой надежды.

3. Местонахождение Имама Махди: многие шииты считают, что поскольку Имам Махди не умер, то он находится на этой земле, но только избранные или одаренные люди могут видеть его и иметь контакт с ним. Лидеры экстремистских групп считают себя такими избранными людьми и призывают остальных присоединиться к группе, если они хотят быть в контакте с Имамом Махди.

4. Общение с Имамом Махди: лидеры экстремистских групп заявляют, что только они имеют привилегию двустороннего общения с Имамом Махди, а их последователи могут только обращаться к нему односторонне через лидеров.

5. Глобальное влияние Имама Махди: некоторые имамиты считают, что Имам Махди появится в Саудовской Аравии и совершит паломничество в Мекку и Медину. Оттуда он отправится в иракский город Куфа, где во время своего правления проживал Имам Али, и будет совершать там молитвы вместе со своими последователями. Из Ирака Имам Махди направится в сирийский город Дамаск, где он встретится с Иисусом Христом, который появится там после своего воскрешения. Согласно данному верованию, из Дамаска Имам Махди

и Иисус Христос направляются в Израиль, и там совершают молитвы в Иерусалиме. Здесь к религиозному контексту добавляется политический о том, что после совместных молитв в Иерусалиме Имам Махди и Иисус Христос вступят в переговоры с правительствами США, Великобритании и Израиля с целью установления мира и справедливости во всем мире. Если переговоры будут успешными, то на земле царит мир, если нет – то начнется мировая война, которая закончится только с концом света [4].

Другой важной концепцией шиизма является концепция мученичества (шахада). Данная концепция взаимосвязана с концепцией имамата или религиозного лидерства, которая является ключевой в шиизме. Под имаментом понимается лидерство над теми, кто нуждается в управлении, поэтому лидеры или имамы должны быть образцовыми моделями для тех, кем они управляют [5]. Вся история шиизма и примеры жизни шиитских имамов воспринимаются современными шиитами как руководство к духовному спасению на пути к осуществлению спасения всего человечества. Имамы из ранней исламской истории являются для шиитов высшим образцом единства слов и поступков в постоянной борьбе во имя божественной правды и поэтому воспринимаются как мученики. Мученичество в понимании шиитов – это пример жизни и смерти Имама Хусейна, который через тысячелетия продолжает вдохновлять их на исполнение ежегодного ритуала мученичества, содержащего элементы самоистязания в день годовщины гибели Имама Хусейна. Шиитская интерпретация мученичества крайне отличается от суннитской, которая описана выше.

Иранская революция 1979 г. привела к созданию тоталитарного теократического государства. Идеолог этой революции Аятолла Хомейни и другие религиозные деятели консолидировали власть в свои руки. Примером того, как идеология махдизма использовалась в политических целях, является приход к власти в Иране Махмуда Ахмадинежада, который был избран президентом в 2005 г. Его идеологическим и духовным наставником явился Аятолла Мухаммед Таки Месба-Язди, известный своими экстремистскими убеждениями.

Используя идеологию махдизма в своей предвыборной стратегии, М.Ахмадинежад, тогда еще мэром г. Тегеран, даже реконструировал центральный бульвар города, заявив, что Имам Махди вернется в течение следующих двух лет и пройдет по этому бульвару. Сразу же после выборов М. Ахмадинежад отреставрировал мечеть и место поклонения Иمامу Махди. Став президентом Ирана он переориентиро-

вал все государственные социальные, экономические, культурные и политические стратегии в соответствии с идеологией махдизма [6].

После возвращения в Иран с заседания Генеральной Ассамблеи ООН в 2005 г., М. Ахмадинежад заявил в разговоре с одним из иранских ведущих религиозных деятелей, что во время его выступления на заседании ООН вокруг него появился такой свет, что все присутствующие мировые лидеры не могли моргнуть и замерли в изумлении. Конечно же, М.Ахмадинежад интерпретировал это как присутствие Имама Махди в виде света, чтобы мировые лидеры услышали послание лидера Ирана [7].

Такая идеологическая позиция М. Ахмадинежада привела к формированию его международной политики, направленной против Запада и против Израиля, что, в свою очередь, вызвало международное возмущение. Вдобавок к этому, идеологическая подготовка и финансовая поддержка правительством Ирана известных террористических групп «Хамас» в Палестине и «Хезбаллах» в Ливане, а также многочисленных шиитских террористических групп в Ираке и Афганистане, таких как «Армия Махди», «Последователи Махди» и «Солдаты небес», обострили международные отношения с Ираном, но с другой стороны, привлекли много сторонников, поверивших в скорое возвращение Имама Махди и воцарения мира на земле.

Суфизм принято считать наиболее умеренным направлением в исламе и поэтому используется многими государствами как панацея от радикальных течений, таких как ваххабизм и салафизм. Данная точка зрения обосновывается тем, что ваххабизм и салафизм находятся в конфликте с суфизмом, также как и с шиизмом. Подобное убеждение противоречит известным историческим фактам, что накшбандийский тарикат (направление) суфизма лежал в основе вооруженной борьбы в XIX веке на Северном Кавказе и в Африке [8].

Еще одним аргументом, подвергающим сомнению данное убеждение, является то, что на Ближнем Востоке, в частности в Ираке, на протяжении последних десяти лет были созданы и действовали суфийские террористические группы не только накшбандийского, но и кадырийского тариката. Наиболее активными из них являлись «Суфийский эскадрон Шейха Абд аль-Кадира аль-Гилани», «Батальон джихада Шейха Абд аль-Кадира аль-Гилани», «Воины армии Накшбанди» [9]. Данные группы возникли на почве вооруженной религиозно-политической борьбы за власть, которая началась в Ираке после свержения Саддама Хусейна. Всплеск насилия со стороны салафитов по отношению к суфистам, а также между салафитами и шиитами,

также способствовал росту суфийских незаконных вооруженных формирований. Хотя некоторые суфийские вооруженные формирования не использовали террористические методы борьбы, такие как суицидальные атаки, другие поддерживали и применяли их [10].

Такая же тенденция отмечалась и в Афганистане, где суфийские вооруженные формирования принимали активное участие в боевых действиях, применяя террористические методы борьбы [11].

В Чечне в период военных действий 1994-1996 годов суфизм использовался боевиками для поднятия боевого духа, к примеру, перед боем они совершали религиозный обряд «зикр». Также суфийская риторика, в частности, призывы к газавату, активно использовалась в тот период лидерами незаконных вооруженных формирований для привлечения сторонников. В местных средствах массовой информации часто звучали призывы старейшин принять участие в газавате, который был объявлен священным долгом всех мусульманских мужчин. Подобное широкомасштабное социальное давление на молодых людей привело к их массовой мобилизации на боевые действия. В результате, такое интенсивное использование идеологии газавата привело как к гибели многих из тех молодых людей, так и к массовым жертвам среди мирного населения, которое часто оказывалось меж двух огней.

Следует учитывать, что гипотетически любое религиозное направление, в том числе и суфизм, может быть использовано как орудие манипулирования массовым сознанием и поведением для достижения политических целей. Теологические дебаты, эффективные для убеждения в кругу профессиональных религиоведов, мало помогают для предупреждения радикализации среди людей, не имеющих подобного религиозного образования. Также необходимо понимать, что радикализация – это комплексное явление, которое возникает при сочетании множества факторов: политических, религиозных, социальных, экономических, психологических. Только анализ и учет всех этих факторов позволит разработать эффективные меры по противодействию экстремизму и терроризму.

Список литературы:

1. Halm, H. (2007). *The Shi'ites: A Short History*. Markus Wiener Pub.
2. Momen, M. (1985). *An Introduction to Shi'i Islam: The History and Doctrines of Twelver Shi'ism*. Yale University Press.
3. Lalani, A. (2000). *Early Shi'i Thought: The Teachings of Imam Muhammad Al-Baqir*. I.B.Tauris.

4. Halm, H. (2007). The Shi'ites: A Short History. Markus Wiener Pub.
5. Ezzati A. (1986). The concept of martyrdom in Islam // Al-Serat, Vol. 12.
6. Solomon H. (2006). Global Security in an Age of Religious Extremism. // Global Research in International Affairs Center, The Project for the Research of Islamist Movements. www.e-prism.org. Date accessed: 25 September 2006.
7. Esfandiari G. (2005). Iran: President says light surrendered him during UN speech. Radio Free Europe/Radio Liberty, 29 November 2005. www.rferl.org/featuresarticlepri.htm.
8. Kabbani, M. H. (2004). Classical Islam and the Naqshbandi Sufi Tradition. Islamic Supreme Council of America. P. 557. Kugle, S. A. (2007). Sufis and saints' bodies: Mysticism, Corporeality and Sacred Power in Islam. University of North Carolina Press. P. 143.
9. Khalil, L. (2007). New Sufi Group Joins the Iraqi Insurgency // Terrorism Focus, Volume 4, Issue 2.
10. Ali, R.F. (2008). Sufi Insurgent Groups in Iraq. // Terrorism Monitor, 6: 2. URL: [http:// www. jamestown. org](http://www.jamestown.org) (дата обращения: 12.05.2011)
11. Haqqani H. (2007). Afghanistan's Islamist Groups. // Current Trends in Islamist Ideology. Ed. by Fradkin H., Haqqani H., & Brown E. Hudson Institute Inc. Vol. 5. P. 70-82.

СРАВНИТЕЛЬНЫЙ АНАЛИЗ СПОСОБНОСТИ ДРЕВЕСНЫХ РАСТЕНИЙ К АККУМУЛЯЦИИ ТЯЖЕЛЫХ МЕТАЛЛОВ (НА ПРИМЕРЕ Г. МАХАЧКАЛЫ)

К.И. Ахмедова

Россия, Махачкала

Дагестанский государственный университет

Kamila7583q@gmail.com

Аннотация. В основу работы положены данные об аккумулирующей способности некоторых древесных растений в отношении тяжелых металлов. При проведении исследований использовались современные физико-химические методы количественного химического анализа, регламентируемые нормативной документацией, утвержденной в установленном порядке для мониторинга и экологического контроля. Определено валовое содержание тяжелых металлов в годичных

кольцах древесных растений. Выявлено, что из изученных тяжелых металлов наименьшей аккумуляцией в древесине древесных пород обладает Cd, наивысшей – Zn.

Ключевые слова: фитоиндикация, экологический мониторинг, годовичные кольца, тяжелые металлы.

При решении экологических проблем городов важно понимание опасности антропогенной миграции тяжелых металлов. Барьерную функцию на пути миграции тяжелых металлов выполняют почва и растения. Поэтому необходимо найти виды, объективно отражающие степень загрязнения среды тяжелыми металлами. Для этих целей нами определено содержание тяжелых металлов в древесине следующих видов: платан восточный, тополь белый, гледичия обыкновенная, ясень обыкновенный и туя западная.

Для изученных растений по отдельным элементам и по их суммарному содержанию была выявлена существенная динамика. Концентрация Zn по всем пробам варьировала от 3,2 мг/кг до 166,3 мг/кг; Cu – от 0,33 мг/кг до 65,3 мг/кг; Pb – от 0,1 мг/кг до 1,28 мг/кг; Cd – от 0,002 мг/кг до 0,62 мг/кг; Hg – от 0 мг/кг до 0,14 мг/кг.

Содержание Cu в древесине изученных пород снижалось в ряду: гледичия обыкновенная, платан восточный, тополь белый, ясень обыкновенный (опят), туя западная и ясень обыкновенный (контроль). Максимальное содержание Cu отмечено у гледичии обыкновенной, минимальное у ясеня обыкновенного (контроль), тогда как в древесине той же породы, произрастающей вблизи улицы выше в 15,8 раз.



Рис. 1. Содержание Cu (мг/кг) в годовичных кольцах древесных пород г. Махачкалы

Содержание Zn в древесине изученных пород снижалось в ряду: ясень обыкновенный (опят), туя западная, гледичия обыкновенная, тополь белый, платан восточный и ясень обыкновенный (контроль). Минимальное и максимальное значения содержания Zn обнаружены в кернах, взятых у ясеня обыкновенного с разных мест обитания (загородом и вблизи улицы). В древесине дерева, произрастающего вблизи улицы в 52 раза содержания этого элемента выше.

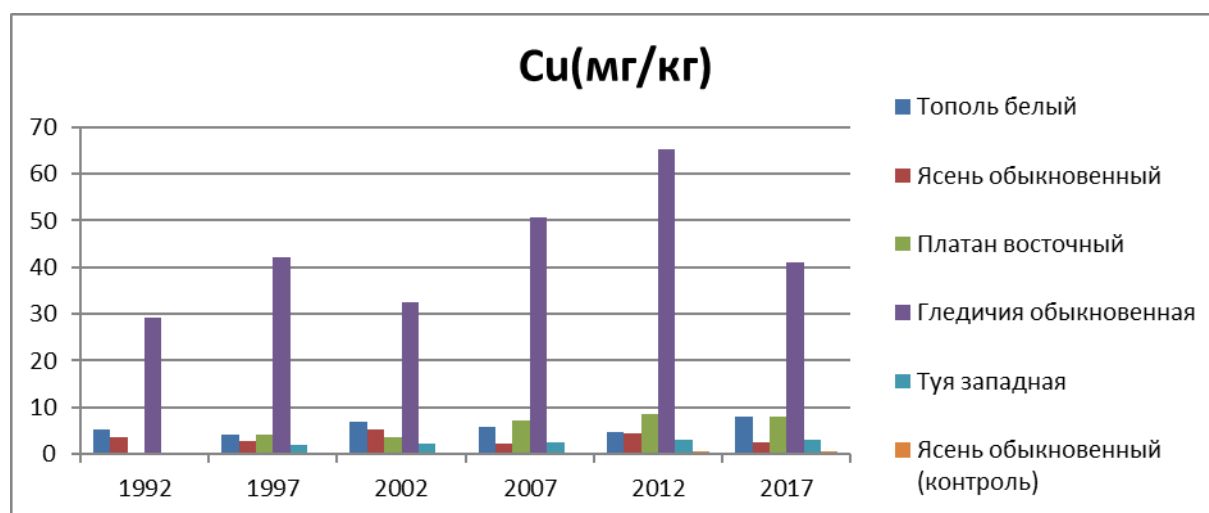

Рис. 2. Содержание Zn (мг/кг) в годичных кольцах древесных пород г. Махачкалы

Содержание Pb в древесине изученных пород снижалось в ряду: платан восточный, тополь белый, ясень обыкновенный (контроль), ясень обыкновенный (опят), туя западная, гледичия обыкновенная. Меньше всего Pb в пробах, взятых у гледичии обыкновенной, больше всего у платана восточного.

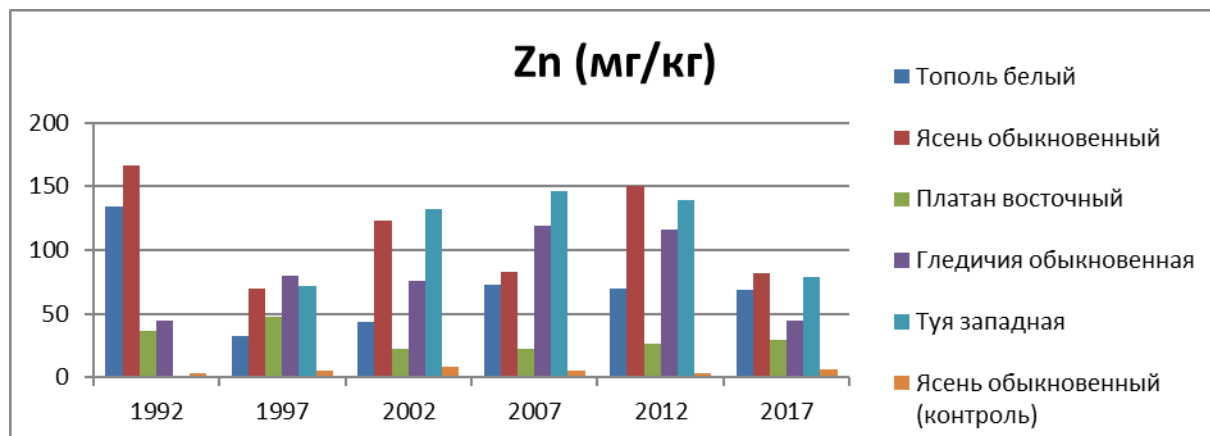

Рис. 3. Содержание Pb (мг/кг) в годичных кольцах древесных пород г. Махачкалы

Содержание Cd в древесине изученных пород снижалось в ряду: платан восточный, тополь белый, туя западная, ясень обыкновенный (контроль), ясень обыкновенный (опят), гледичия обыкновенная. Cd меньше в древесине ясеня обыкновенного (контроль) и гледичии обыкновенной, наибольшее значение в пробах, взятых у платана восточного.

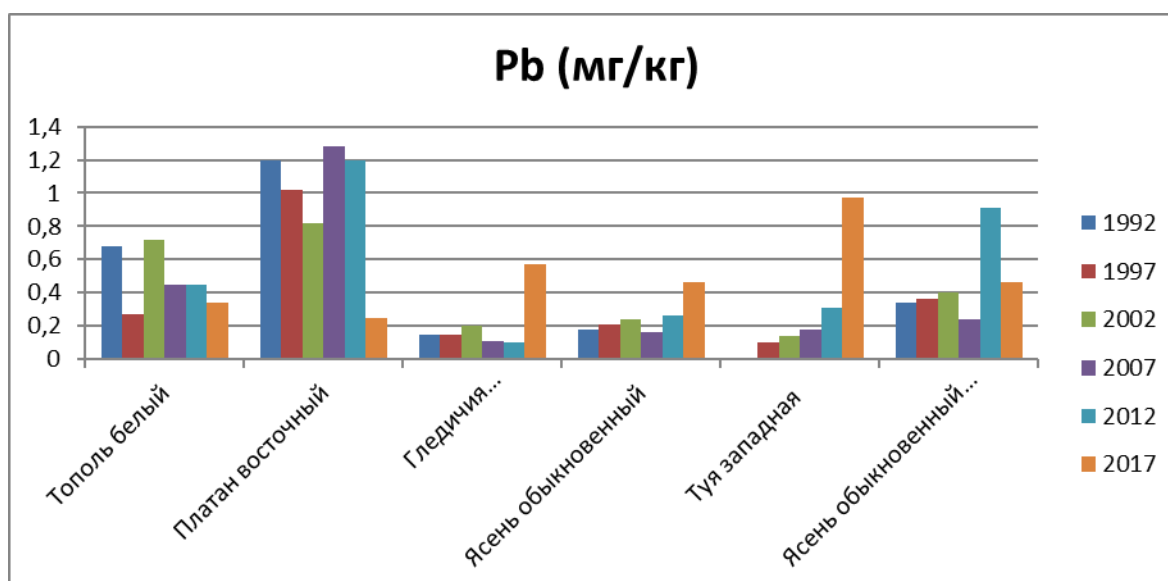

Рис. 4. Содержание Cd (мг/кг) в годичных кольцах древесных пород г. Махачкалы

Содержание Hg в древесине изученных пород снижалось в ряду: туя западная, тополь белый, платан восточный, ясень обыкновенный (опят), гледичия обыкновенная, ясень обыкновенный (контроль). По содержанию Hg минимальные значения обнаружены у ясеня обыкновенного (контроль) и максимальные у туи западной.

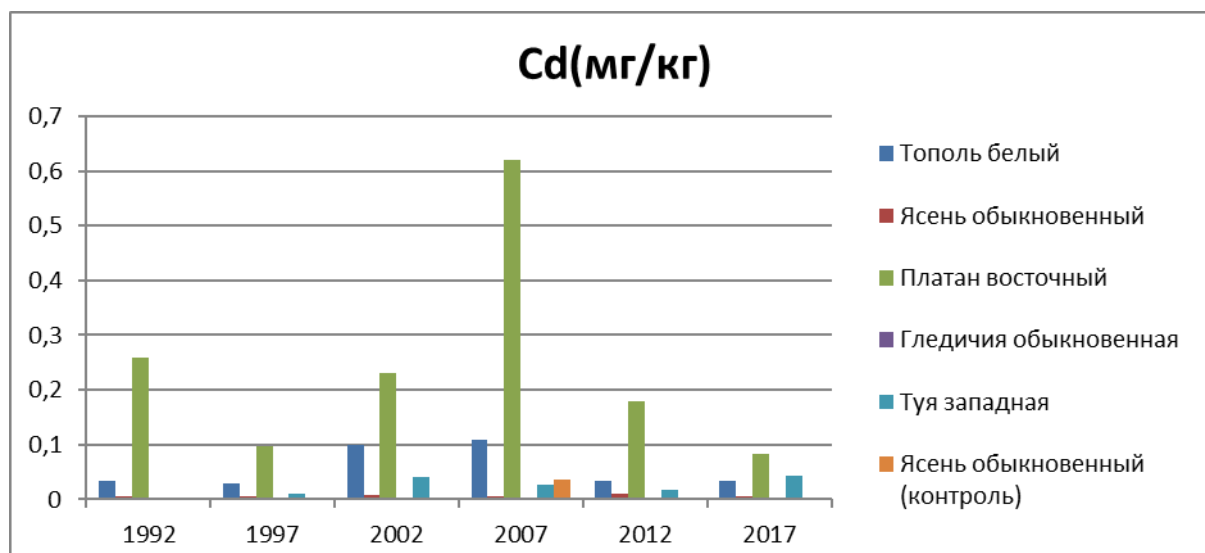

Рис.5. Содержание Hg (мг/кг) в годичных кольцах древесных пород г. Махачкалы

Таким образом, среди древесных видов выявлена видовая специфика. Видом-аккумулятором цинка является туя западная, Cu – гледичия обыкновенная, Pb и Cd – платан восточный, Hg – туя западная и тополь обыкновенный. Среди исследуемых выявлены виды – гипераккумуляторы тяжелых металлов: по Hg – туя западная, Pb и Cd – платан восточный.

Древесные виды растений аккумулируют тяжелые металлы, являясь естественными фильтрами, что способствует созданию благоприятных условий и снижению токсического действия различных загрязнителей.

Список литературы:

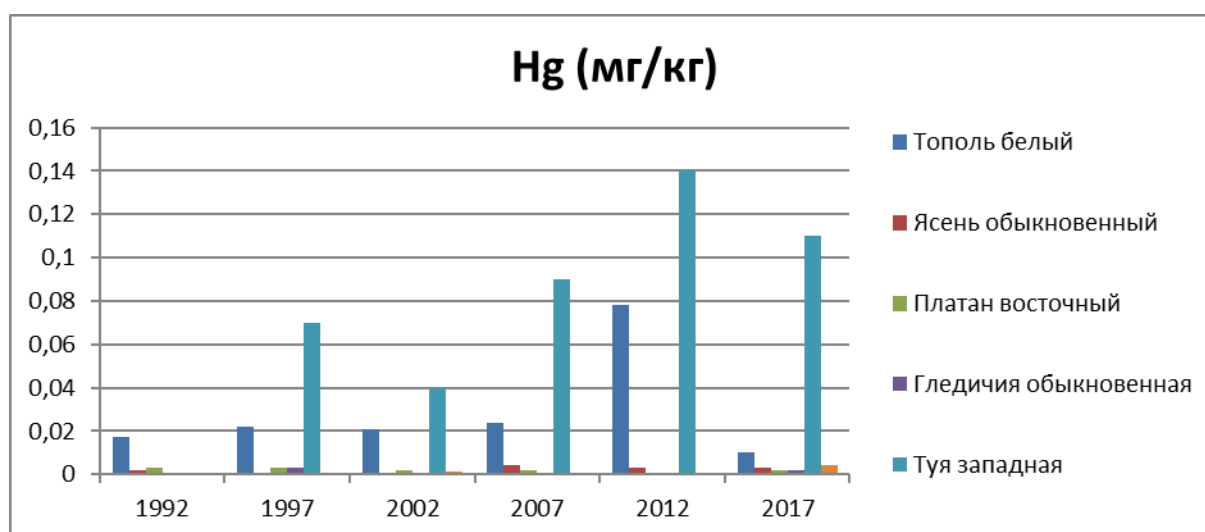
1. Абдурахманов, Г.М. Оценка природно-техногенных систем по данным биологического и физико-химического мониторинга (на примере г. Махачкалы) / Г.М. Абдурахманов, Л.Ш. Ахмедова, Н.О. Гусейнова, Р.Т. Раджабова. – Махачкала: ИПЭ, 2010. – 93 с.

2. Асадулаев, З.М. Тис ягодный (*Taxus Vaccata* L.) в широколиственных лесах предгорного Дагестана / З.М. Асадулаев, П.К. Омарова // Известия Самарского научного центра РАН. – 2012. – №1. – С.1998–2001.

ОСНОВНЫЕ МЕТОДЫ И СРЕДСТВА РАЗВИТИЯ МЕЛКОЙ МОТОРИКИ У ДОШКОЛЬНИКОВ С ОБЩИМ НЕДОРАЗВИТИЕМ РЕЧИ

Т.В. Бабий

Россия, Саранск

Мордовский государственный педагогический
институт имени М. Е. Евсевьева
tatyana.baby2018@yandex.ru

Аннотация. В статье рассмотрены особенности применения методов и средств, используемых в качестве развития мелкой моторики у детей с общим недоразвитием речи. Автор анализирует их значение для развития ребенка с речевой патологией в целом. А также возможности их использования в процессе решения конкретных коррекционно-развивающих задач по преодолению отклонений в речевой и двигательной сфере у детей, имеющих особенности в развитии.

Ключевые слова: методы, средства, мелкая моторика, дошкольники, общее недоразвитие речи.

В настоящее время проблема увеличения численности детей с речевой патологией стоит особенно остро, прежде всего, это касается детей с общим недоразвитием речи. Речевая система находится в тесной взаимосвязи со многими психофизическими процессами человека. Наиболее выраженная взаимозависимость наблюдается между двигательными и речевыми зонами коры головного мозга. Это обусловлено тем, что они расположены близко друг к другу, поэтому даже незначительные отклонения в речевой сфере могут повлечь за собой аномальное развитие двигательной сферы. Вследствие этого у детей с общим недоразвитием речи наблюдаются выраженные отклонения в формировании артикуляционной и общей моторики, которые проявляются в неловкости, замедленности движений, недостаточной их скоординированности. Но особенно у детей данной категории нарушается развитие мелкой моторики. Различные отклонения приводят к трудностям захвата, удержания мелких предметов, манипулирования ими, что задерживает формирование игровой деятельности и бытовых умений и навыков. Наряду с этим, отсутствие ловкости, точности и быстроты движений служит важным фактором неподготовленности детей к обучению в школе, овладению навыками учебной деятельности. Анализ состояния теории и педагогической практики позволили выявить противоречия между современными высокими требованиями общества в формировании у дошкольников моторных навыков и наличием трудностей их формирования у детей с нарушениями речи в дошкольных учреждениях. Данные противоречия доказывают актуальность необходимости поиска наиболее эффективных путей развития ручного праксиса.

В настоящее время учеными, занимающимися в области исследования и формирования мелкой моторики, было разработано множество игр, упражнений, заданий, направленных на развитие и совершенствование ручного праксиса, среди которых выделяют следующие разновидности.

Пальчиковый игротренинг, основу которого составляют различные пальчиковые игры, выступающие в роли мощного стимула к развитию грамотной речи и ручного праксиса. Выполняя пальчиками различные упражнения, ребенок совершенствует мелкую моторику, повышается пластичность, гибкость и подвижность кистей рук, что в дальнейшем поможет с легкостью приобрести навыки письма. В процессе выполнения пальчиковых движений ребенок учится запоминать их последовательность, что благоприятно воздействует на развитие мнемических процессов.

Самым распространенным и увлекательным в настоящее время средством совершенствование мелкой моторики являются дидактические игры, большинство из которых созданы по методике Марии Монтессори. К таким играм относится работа со шнурками. В набор игр-шнуровок входят комплект разноцветных шнурков и предмет с отверстиями для них. Существуют множество разновидностей игр-шнуровок, каждая из которых способствует развитию и совершенствованию ловкости пальчиков ребенка, точности выполнения двигательных манипуляций.

Следующим дидактическим пособием, которое заслуживает также внимания, являются счетные палочки. Из них ребенку предлагается по образцу или самостоятельно выложить какую-либо фигуру, при этом надо брать из кучки палочку двумя пальчиками, не рассыпая остальные. Игры с палочками развивают целенаправленные и точные скоординированные движения рук.

Самым увлекательным занятием для ребенка является конструирование. Создавая какую-либо постройку, ребенок развивает ручную ловкость и мелкую моторику, у него формируется представление о форме, размере и цвете предметов. Поначалу ребенок действует методом проб и ошибок, примеряет, сравнивает фигурки. Чем больше он таких операций совершает, тем быстрее овладевает навыками действовать без предварительных примеряющих операций.

В настоящее время широко используются доски Сегана, представляющие собой рамки-вкладыши. Занятия с использованием данного пособия позволяет сформировать у ребенка точность и целенаправленность движений руки, зрительно-моторную координацию. Также у детей активно развиваются сенсомоторные представления о цвете, форме, размере предмета, повышается устойчивость внимания, и приобретаются первые понятия о категориях «часть-целое».

Помимо перечисленных методов существуют еще множество приемов, которые также оказывают эффективное воздействие на развитие мелкой моторики. К ним относятся: игры с крупами, различные виды массажа; мозаика; декоративные и морские камешки; ракушки; пазлы; кубики в картинках; пальчиковый театр и многое другое.

Помимо различных игр и упражнений важным стимулирующим воздействием на развитие мелкой моторики оказывает изобразительная деятельность. Наряду с традиционными методами изобразительной деятельности в настоящее время получили большую популярность нетрадиционные техники рисования, в частности изотерапия. Существует много различных видов нетрадиционных техник изобра-

зительной деятельности – кляксография, ниткография, граттаж, эбру, рисование мыльными пузырями и т. д. Их использование является более привлекательным и интересным в работе с детьми всех возрастов и позволяет им полностью раскрывать свой творческий потенциал во время процесса рисования. В процессе творческой деятельности ребенок учится следить за своей осанкой, положением рук и ног, регулировать скорость осуществления различных двигательных операций, выполнять действия согласно инструкции педагога, до конца выслушивать и запоминать задания, следить за порядком на своем рабочем месте [1, с. 50].

Лепка способствует развитию моторики, внимания и творческих навыков. Особого внимания заслуживает тестопластика, использование которой позволяет снять агрессивность в поведении детей, неврозность и тревожность. Также она является прекрасным тренажером для развития ручного праксиса, точных и скоординированных движений, способствует развитию восприятия цвета, формы и свойств предметов. В процессе лепки ребенок создает своих любимых героев из сказок и мультфильмов, различных животных, с которыми он потом может поиграть, а это, в свою очередь, оказывает большое влияние на формирование игровой деятельности [2, с. 2].

Удивительным видом искусства является квиллинг, основанный на скручивании полосок бумаги различной длины и ширины, изменении их формы и составлении из полученных деталей интересные объемные композиции. В процессе творческой деятельности у ребенка активизируются рецепторы, находящиеся на кончиках пальцев, а это благоприятно воздействует на развитие речевого центра. Проведение занятий с использованием данной технологии способствует развитию усидчивости, сконцентрированности и целенаправленности внимания, совершенствованию моторных навыков. Также применение квиллинга в коррекционной работе с детьми, имеющими речевые нарушения различной степени выраженности, стимулирует мыслительные процессы, расширяет представления о свойствах материалов, применяемых в работе, обогащает сенсорную и коммуникативную сферы.

Развитию глазомера, точных и четких движений способствует техника оригами. В процессе складывания фигурок из бумаги у детей повышается концентрация внимания и усидчивость, так как ребенку, чтобы получить желаемый результат, необходимо сосредоточиться на процессе изготовления поделки. С помощью оригами у детей активизируются и мнемические процессы, связанные с запоминанием после-

довательности изготовления фигурки, способов и приемов ее складывания [3, с. 27].

Таким образом, речь и моторика находятся между собой в тесной взаимосвязи, поэтому различные нарушения в речевой деятельности приводят к своеобразному развитию двигательной сферы. Для ослабления или устранения отклонений в развитии праксиса необходимо применять различные методики, дидактические игры, упражнения, которые способствуют расширению моторных навыков, повышению двигательной активности, точности, четкости и целенаправленности движений. Разные манипуляции с предметами создают положительный эмоциональный фон, формируют навыки выполнения учебных действий и бытовых заданий, способствуют обогащению речевой деятельности.

Список литературы:

1. Нурмухамедова, З. Г. Роль изобразительной деятельности в развитии мелкой моторики у детей раннего возраста / З. Г. Нурмухамедова. – Тенденции развития науки и образования. – 2018. – № 1. – С. 49–61.

2. Овчарова, И. В. Развитие мелкой моторики рук у детей дошкольного возраста / И. В. Овчарова, Т. Н. Мячина, Е. В. Борисюк // Педагогика и психология: актуальные вопросы теории и практики. – 2016. – № 3 (8). – С. 122–123.

3. Халина, И. В. Развитие мелкой моторики дошкольников / И. В. Халина // Альманах мировой науки. – 2017. – № 4–2 (19). – С. 26–28.

ДЕСКРИПТИВНАЯ МЕТАФИЗИКА П. СТРОСОНА

Б.А. Багамедова

Россия, Махачкала

Дагестанский государственный университет

baryat.bagamedova@bk.ru

Аннотация. В статье рассматривается учение П.Ф. Стросона, радикально пересмотревшего все исходные предпосылки анализа. Программа «дескриптивной метафизики» предложенная данным мыслителем, рассматривается нами первой в череде попыток уподобления ранее трансцендентных для аналитической модели подходов. Особый акцент в статье даётся на необходимости переосмысления наследия Стросона, в частности его основного труда -«Индивиды».

Ключевые слова: метафизика, метод, анализ, язык, идентификация, объект, предикат, структура мышления.

П.Ф. Стросон в своих интеллектуальных поисках придерживался позиций аналитической философии. Продуктом его философствования стала «дескриптивная метафизика», описанная в работе «Индивиды: очерк дескриптивной метафизики». Представители аналитической философии, как известно, относились к метафизике пренебрежительно, полагая, что ее проблемы не заслуживают внимания ввиду их мнимости. А целью же своих исследований они находили очищение языка от фиктивных проблем, навязанных метафизикой.

Стросон поставил метафизику в прежние права, при этом видоизменив взгляд на нее, через ее демаркацию на первую и вторую. Его идея новой метафизики была основана на исследовании обыденного языка. Первая метафизика или дескриптивная, по Стросону, находила свой предмет в выявлении реальных структур мышления (средством изучения языка), а вторая их исправлять. Опираясь на это положение, он сконструировал новый взгляд на историю философии, в которой мыслители имплицитно делились на два направления метафизики: Аристотеля и Канта он относил к философам-дескриптивистам, а ко второму направлению метафизики – рационалистов: Декарта, Лейбница и Беркли, которые в свою очередь занимались модернистским апгрейдом мыслительной практики.

Специфику своего метода Стросон видел в лингвистической методологии анализа. Изучение повседневного языка, «является единственным надежным путем к познанию реального мира» [1, с. 355]. Задачами дескриптивной метафизики Стросон видел следующее:

1) в выявлении глубинной структуры, которая образует формы повседневного языка и 2) разъяснении онтологического содержания, заключенного в языковых структурах.

Разрыв же Стросона с философией повседневного языка не была безусловной «опора на тщательный анализ реального употребления слов является оптимальным и единственно надежным путем в философии» [1, с. 356]. Однако, не смотря на это, философ должен идти дальше в поисках дабы «раскрыть наиболее общие черты нашей концептуальной структуры» [1, с. 356]. Объясняя, что же в свою очередь представляет собой концептуальная структура, Стросон пишет, что «существует массивное центральное ядро человеческого мышления, не имеющее истории» [1, с. 353]. Это ядро он и надеется «разомкнуть». Отсюда следует, что для веры заурядного индивидуума остается место в философии Стросона. Дескриптивная метафизика полагает, что для понимания картины мира мыслителю не следует

обременять себя поисками в физике. Это аргументируется с той позиции, что всякая мысль, существующая в головах ученых, уже существует в сознании «человека с улицы». Этим объясняется позиция дескриптивной метафизики в негативном ответе на вопрос о корректировке форм организации мышления. Позиция же Витгенштейна «оставляет все так, как оно есть» [2, с. 42], как мы полагаем, адекватно соответствует дескриптивной метафизике.

В то время как «дескриптивная метафизика» «довольствуется описанием реальной структуры нашего мышления о мире, исправляющая метафизика стремится создать лучшую структуру» [3, с. 104]. Признавая ценность исправляющей метафизики, Стросон показывает так же ее слабость, ведь акцентуация внимания на модернизации мышления не дает возможность увидеть ее существующую структуру. В свою очередь, аналитическая философия уже после ставит вопрос о том, какой смысл несут структуры мышления, направленные на корректировку обыденных понятий.

История мысли знает немало примеров, когда мыслители ставили вопрос о проблеме «состояний сознания» через ссылки на материальные объекты. На вопрос, каким образом возможно решение этой проблемы Стросон разделяет возможный ответ на две возможные концептуальные вариации:

1. *Теория «необладания»*. Эта концепция утверждает, что состояния сознания являются предметом самого человека, и взаимосвязаны с человеческим телом только причинно. Стросон нашел это теорию противоречивой, так как по логике этой позиции, сторонник *теории «необладания»* будет вынужден констатировать существование вероятностных каузальных связей типа: «Все мои переживания зависят от состояния тела В» [1, с. 352].

Однако после перед нами объективно встает вопрос о том, что значит слово «мои» в данном контексте? В попытке же ответа понятие «мои» становится невозможным определить без осознания и манифестации *обладания*, которую в свою очередь сторонник *теории «необладания»* стремится свести на нет. Стросон далее пишет о том, что это противоречие строится на том, что всякое переживание можно определить лишь как *чье-либо переживание*. Его определенность вызвана неслучайной вероятностью *состоять чьим-либо волнением*. Это условие не дает нам возможности использовать в дискурсе определенные переживания и впоследствии ссылаться на них, не будучи противоречивым.

2. Альтернативным вариантом, по Стросону, выступает вторая вариация ответа, которую он называет *теорией картезианского типа*. Данная теория стоит на положении, что телесное переживание относится к собственному «я», а не человеку в целом. Однако и эта теория встречается с затруднением близкой первой. Это затруднение объясняется отсутствием метода, дающего возможность осмыслять *переживания того-то и того-то* и, впоследствии, причислить их кому-либо кроме себя. Отсюда следует, что и здесь состояния сознания носят индивидуальный характер. И помыслить эти ощущения вокруг другого субъекта было бы невыносимо. Например, если сказать: «Я испытываю боль» – это означает, что это я, а не вы, испытываю боль» [3, с. 204].

Способом преодоления данного затруднения, который так же Стросон находит единственным, он видит в осмыслении понятия личность в качестве органически единого объекта. То есть личность нужно определять не как комбинацию тела и сознания, а как единый конкретный объект. Предикация такого объекта возможно не только через предикцию к нему материальных объектов, но и такие предикаты процессуального характера, как «ест по утрам», «чувствует негодование», «соблюдает пост». Такая предикация фундирована нашим наблюдением за людьми. В свою очередь, предикация, построенная на наблюдении, дает нам логически адекватный анализ объяснения поведения людей, а также их содержанию.

Вышесказанное дает нам возможность понимать, каким образом метафизика Стросона становится дескриптивной. Такое положение является эвристическим в том плане, что оно дает нам концептуальные основания полагать, что люди и вещи существуют в пространственно-временной бинарности. В свою же очередь, отличие людей от не людей становится для нас понятным через возможность предикации личности процессуальными качествами характерными для отдельно взятого индивидуума.

Стросон в статье «Грамматика и философия» свою дескриптивную метафизику демонстрирует как программу разработки *общей теории человеческого языка*. В ней он старается разработать *идеальную, облегченную модель языка*. Однако и такая идеальная анализированная модель формальной структуры повседневного языка не представляется исходной целью теории Стросона. Он остался, предан устремлению, определенную им в «Индивидах», а именно, «пробиться "через" язык к реальной внеязыковой действительности. И потому Стросон снова и снова говорит об онтологии, которая входит в осно-

вания грамматики, и о необходимости создания особого "онтологического словаря" [4, с. 229]».

И таким образом, Стросон, на наш взгляд, является одним из ведущих мыслителей, который открыл последующую волну аналитического движения. Представленная данным мыслителем программа «дескриптивной метафизики» повседневного языка является первой в череде попыток уподобления ранее трансцендентных для аналитической модели, подходов. Исходя из позиции Стросона, можно сказать, что дескриптивная метафизика – это попытка по-другому определить «границы рационального», а новшеством, введенным этим философом, выступает переориентирование исследования на поиск нижних границ сущности.

Список литературы:

1. Лебедева М.В., Черняка А.З. Аналитическая философия. Учебное пособие для вузов. 2004. – 350-360 с.

2. Ромашкин К.М., Ефремова Д.В., Платонов В.В. Дескриптивная метафизика П. Стросона / В сборнике: Инновационные механизмы решения проблем научного развития сборник статей международной научно-практической конференции: в 3 частях. 2017. С 41-44 с.

3. Стросон П.Ф. Индивиды. / Пер. с англ. В.Н. Брюшинкина и В.А. Чалого. Калининград: изд-во РГУ им. И. Канта, 2009. – 328 с.

4. Стросон П. «Грамматика и философия» Новое в зарубежной лингвистике. Вып. 18. Логический анализ естественного языка. – М.: Прогресс. – 1986. – 392 с.

АДАПТИВНЫЕ МЕХАНИЗМЫ УПРАВЛЕНИЯ: АКСИОЛОГИЧЕСКАЯ СУЩНОСТЬ И СРЕДСТВО ОБЕСПЕЧЕНИЯ УСТОЙЧИВОСТИ СОЦИАЛЬНОЙ ОРГАНИЗАЦИИ

*А.Б. Бакурадзе
Россия, Москва*

ФГБОУ ВО "Российский университет транспорта (МИИТ)"
bondovich@mail.ru

*В.Л. Перминов
Россия, Москва*

ГБОУ №354 им. Д.М. Карбышева
vlperminov@yandex.ru

Аннотация. Цель публикации - определение аксиологической сущности возникающих в социальной организации адаптивных меха-

низмов, детерминирующих управление ее развитием. Авторами дана характеристика устойчивости социальной организации как детерминанты ее безопасности, с позиций философско-аксиологического подхода описаны основные черты адаптивного управления.

Ключевые слова: социальная организация, ценность, устойчивость, адаптация, развитие социальной организации, адаптивный механизм.

Ценности социальной организации являются основаниями, определяющими ее развитие. Связь ценностей и целей социальной организации заключается в том, что цели всегда определяются ее ценностями [1, с. 66]. Согласно общей теории систем цели задают структуру и функции системы. Однако для сложных открытых и динамичных систем актуальным становится вопрос об устойчивости системы, поскольку устойчивость детерминирует ее эффективность и результативность [2, с. 24].

Устойчивость влияет на стабильность функционирования социальной организации во времени, но поскольку фаза стабильного развития, которая в ряде исследований получила название фазы роста [3, с. 46; 4, с. 94], периодически сменяется фазами транзитивного (неустойчивого) развития, стагнации и регресса, становятся актуальными процессы кристаллизации системы ценностей. Отсюда возникает необходимость социально-философского анализа понятия устойчивости системы.

Согласно позиции Б.Б.Славина, система устойчива, если выполняется условие точного копирования системы при некотором изменении ее элементов: «точность копии стала залогом устойчивости форм жизни, а малые отклонения – условием развития» [5, с. 55]. При этом важно помнить о принципе рационализации, гласящем, что каждая система стремится к минимизации расхода энергии: рациональное распределение ресурсов свойственно многим живым и неживым системам. Таким образом, достаточно очевидным становится факт прямой зависимости между кристаллизованной системой ценностей и самим качеством развития организации. А поскольку социальная организация функционирует в сложной современной турбулентной среде, всестороннюю характеристику которой дал К.Шваб [6], то на ее поведение и развитие влияют не только внутренние факторы аксиосферы, но и внешние, - и вместе они начинают влиять на логику развития организации, которая, в свою очередь, предопределяет логику принятия управленческих решений внутри организации. Подытожи-

вая сказанное, следует сделать вывод, что ценности являются образованиями, детерминирующими устойчивость системы, в то время как цели – безусловно изменяемый компонент социальной организации.

Когда этот процесс развития социальной организации протекает эволюционно, без каких-либо антагонистических противоречий, то естественным образом повышается ее результативность за счет нововведений и обучения персонала [7, с. 12], обеспечивающих экономическую, политическую и духовную безопасность организации. Это приносит значимые успехи организации и способствует появлению у нее определенных конкурентных преимуществ. Когда же в этот процесс начинают входить антагонистические противоречия и различные деструктивные факторы, то естественным образом начинают формироваться механизмы разрушения системы или, в лучшем случае, процессы торможения ее развития, что в итоге приводит к потере эффективности и результативности и снижает уровень ее защищенности.

Аксиологическим базисом процесса устойчивости социальной организации является ценность адаптации, которая проявляется в способности организации подстраиваться к тем или иным ситуациям. Основное назначение этой способности состоит в том, что она выполняет страховочную функцию, обеспечивая преемственность в достижении миссии и целей социальной организации. Кроме того, она выполняет регулирующую функцию между всеми процессами функционирования и развития, протекающими в социальной организации, обеспечивая их согласованность в обеспечении устойчивости.

Признание ценности адаптации позволяет придать адаптивный характер управлению социальной организацией для защиты от возникающих социальных и экономических кризисов. Под «адаптивным управлением» понимается такое управление, при котором обеспечивается эффективное устранение краткосрочных и долгосрочных колебаний управляющих и управляемых систем, а мотивация ее сотрудников максимально совпадает с целями развития социальной организации. Отсюда следует, что адаптивное управление для социальной организации будет более эффективным, при прочих равных условиях, чем другие типы управления. Так, при реактивном управлении акцент делается на устранение угроз (стратегия на выживание), при преактивном – на использование благоприятных событий (оптимизация нацеленная на рост в будущем). При адаптивном же управлении происходит сочетание идей реактивного и преактивного управления, при этом большое значение имеет способность удовлетворять потребности социальных групп, заинтересованных в развитии организации.

Необходимо специально отметить связь адаптивных возможностей социальной организации с инновационным процессом. Они тесно связаны с созданием новых товаров и услуг, освоением новых видов деятельности или новых условий деятельности, с инновационными процессами в социальной организации как основным условием ее выживания и развития в условиях конкуренции или кризиса. Рассматривая развитие социальной организации как ценностно – детерминированный комплекс управления можно увидеть, что аксиология управления связана сложным образом с адаптивностью организации и механизмом обеспечения ее устойчивости и развития. Нужно отметить инновационную функцию адаптации – преемственность как ценность, обеспечивающую переход социальной организации к нелинейному развитию, повышающему ее устойчивость. Следовательно, можно говорить о преемственности как ценности управления развитием социальной организации.

Список литературы:

1. Бакурадзе А.Б. Философско-аксиологический подход к управлению социальной организацией. – М.: ИУУ МГОУ, 2015. - 224 с.
2. Месарович М.Д., Такахара Я. Общая теория систем: математические основы. – М.: Мир, 1978. – 312 с.
3. Ансофф И. Стратегический менеджмент. – СПб.: Питер, 2009. - 344 с.
4. Друкер П. Задачи менеджмента в 21 веке. - М.: Вильямс, 2000. - 198 с.
5. Славин Б.Б. Эпоха коллективного разума: или о роли информации в обществе и коммуникативной природе человека. – М.: МГУ, 2016. – 216 с.
6. Шваб К. Четвертая промышленная революция. - М.: Экономика, 2018. – 208 с.
7. Сенге П. и др. Танец перемен: Новые проблемы самообучающихся организаций. – М.: ЗАО «Олимп – Бизнес», 2017. – 304 с.

СОЗДАНИЕ ПРОБЛЕМНЫХ СИТУАЦИЙ НА УРОКАХ КАК УСЛОВИЕ ОРГАНИЗАЦИИ МЫСЛИТЕЛЬНОЙ ДЕЯТЕЛЬНОСТИ УЧАЩИХСЯ

Э.Ш. Баталова
Россия, Грозный

Чеченский государственный педагогический университет
ruo.ovdo@mail.ru

Аннотация. В статье рассматриваются вопросы создания проблемных ситуаций на уроках для формирования универсальных учебных действий учащихся. Подробно раскрывается специфика проблемного обучения учащихся. Показано влияние применяемых разнообразных педагогических методов, приемов и технологий активизации мыслительной деятельности учащихся на уроках для успешного освоения ими программы.

Ключевые слова: мыслительная деятельность, проблемная ситуация, универсальные учебные действия, приемы, методы, технологии активизации мыслительной деятельности.

Одним из основных направлений работы на уроках, в наше время, является мотивация учебной деятельности учащихся. Школьников мотивирует оценка, похвала, поощрение на начальном этапе обучения. Никакие, даже тщательно продуманные учителем поурочные планы, никакие оригинальные задумки не смогут мотивировать ученика, если он сам этого не захочет, в этом заключается суть деятельности концепции. Учитель должен активно использовать методы развития познавательного интереса и постоянно поддерживать этот интерес у детей. Есть методы, опирающиеся на неожиданность, парадоксальность, занимательность, создание ситуаций новизны, успеха, проблемных ситуаций. На дальнейших этапах обучения нужно раскрыть личностный смысл изучаемого предмета, путем активизации познавательной деятельности учащихся, иначе интересу придет конец. Умение ставить и решать проблему – это один из факторов, формирующих познавательные универсальные учебные действия. На уроках должна происходить смена деятельности учащихся, заниматься одним и тем же в течение занятия неинтересно детям. Задания должны быть посильные, тогда и интерес не пропадет. С этой целью нужно создавать проблемные ситуации на уроках. Часто ученику непонятно, для чего необходима самостоятельная работа на уроках, когда она может оцениваться не всегда положительно. И в таких ситуа-

циях проблемные задания могут помочь организовать мыслительную деятельность учащихся на уроке. Работа с такими заданиями активизирует самостоятельную работу детей, а учитель может наблюдать и направлять в нужном направлении учащихся. Очень важно в этот момент не давать готовые ответы на вопросы детей, а организовывая работу в зоне ближайшего развития, подвести ученика к самостоятельному поиску верного решения. Если ученик самостоятельно выполняет задания, которые дал учитель за определенное время, это значит - он обучается в зоне актуального развития. При этом никаких интеллектуальных напряжений он не испытывает и, следовательно, его развития, по сути не происходит. [4, с. 108] Поэтому для развития мыслительной деятельности создаются проблемные ситуации, решения которых будут искать учащиеся.

В рамках системно-деятельностного подхода в проблемном обучении педагог должен знать индивидуальные особенности детей для использования дифференцированного подхода. То есть, сколько в классе аудиалов, визуалов и кинестетиков, какие типы темперамента у детей. [4, с. 29] Проблемные ситуации создаются на разных этапах обучения: актуализации знаний, объяснении нового материала и закреплении. Современный урок отличается от традиционного тем, что знания дети приобретают самостоятельно во время решения проблемных задач, а учитель становится не транслятором информации, а наставником в работе.

При использовании проблемного обучения учитель создает на уроках проблемные ситуации. Ни одна из существующих технологий развития в процессе обучения не универсальна и дает оптимальный эффект только для конкретной категории детей. Одна из технологий развития предполагает обучение детей обязательно в быстром темпе с целью интеллектуального напряжения мозга, т.к. только в результате интеллектуального преодоления осуществляется развитие. Для многих детей – это так, но в любом классе есть дети, для которых быстрый темп обучения неприемлем. Этим детей можно обучить и развить, если им объяснять материал не в быстром, а в оптимальном для них темпе. Вопросы, вызывающие затруднения у школьников являются проблемными, т.к. ответа на них нет в знаниях, которые уже имеются у ученика. Проблемный вопрос содержит новые знания для добывания, которых необходима мыслительная деятельность учащихся. Проблемный вопрос должен вызывать затруднения у учащихся, но ответ на него они должны находить сами. В случае необходимости учитель может давать объяснение и определение сложных понятий.

Учащиеся в ходе решения проблемных ситуаций анализируют, сравнивают, синтезируют и обобщают материал, который затем превращают в новую информацию. Такой углубление знаний и новое применение прежних знаний - продукт мыслительной деятельности учеников.

Когда ученик затрудняется и не знает, как объяснить процесс и достигнуть цели, известными ему способами действий, то возникает проблемная ситуация. В результате приходится искать новые способы действия, активизирующие мыслительную деятельность, которая способствует решению проблемы. Это создает познавательную потребность ученика и организует возможность управления процессом педагога. Проблемная ситуация – это ядро проблемного обучения, она является звеном, соединяющим познавательную активность и мыслительную деятельность учащихся. Для создания проблемных ситуаций в первую очередь нужно поставить ученика перед необходимостью выполнения такого задания, когда произойдет столкновение с трудным заданием, то возникнет потребность в добывании новой информации. Такое столкновение настраивает учащихся на работу. В условиях активизации познавательной деятельности посредством проблемного обучения развивается творческая мыслительная деятельность. Постепенно, когда учащиеся овладевают данной деятельностью, то у них развиваются критическое мышление. Во время решения проблемных заданий применяются знания, которые уже имеются у детей и в ходе самостоятельной работы появляются умения ставить и решать проблемы.

Проблемные ситуации могут возникать на уроке непроизвольно, когда в учебном материале есть что-то новое. Возникает затруднение при восприятии, что создает почву для проблемной ситуации и учитель может использовать это для организации мыслительной деятельности. Например, на уроке литературного чтения в начальных классах во время словарной работы могут возникнуть затруднения при разборе слова «вечор» (А. С. Пушкин «Зимнее утро»). Здесь мнения детей могут разделиться, т.к. слова выделено запятой справа, то возможно предположение, что это обращение к кому-то. Но для определения понятия нужно будет заглянуть в словари. При репродуктивном подходе учитель мог преподнести готовый ответ, но на данном этапе проблемная ситуация и она должна вызывать удивление детей. При чтении стихотворения учащиеся сами ставили проблему и решили ее без всякой помощи учителя – это один из лучших разрешений проблемной ситуации. Вся деятельность учителя заключалась в наблю-

дении за процессом и руководством, при надобности, но она не возникла. Не возникла вследствие того, что велась систематически словарная работа на уроках, и у детей выработался алгоритм работы с новыми понятиями.

Возникнуть проблемная ситуация может на любом этапе обучения и ее понять может подготовленный ученик. Главную роль в этой подготовке играет личность педагога. Учителю следует находить проблему, уметь сформулировать и находить ее решения наиболее эффективными методами. Чаще всего новый материал доводится до детей в форме вопросов, вызывающих проблемные ситуации. Для создания такой ситуации педагог должен владеть различными методами и приемами, например: творческое домашнее задание, задания исследовательского характера, решение практических задач, межпредметное координирование материала и т.д. Задания не должны быть легкими, проблемная ситуация – это задания повышенной трудности. В первую очередь учащиеся должны понимать проблему и то, что ее необходимо решить. И уже затем проблема должна быть соизмерима с возможностями учащихся.

Проблемное обучение можно и нужно начинать с младших классов, но учитывая возрастные особенности детей. В этом возрасте творческие способности имеют большой потенциал для развития. Дети в этом возрасте более раскрепощенные и обучаемые. Поэтому можно вводить элементы проблемного обучения уже в начальных классах. Проблемное обучение активизирует процесс обучения, формируя познавательный интерес, а учитель прилагает к этому все усилия.

Проблемные ситуации можно использовать на всех уроках. Готовность ученика увидеть и найти решение проблемы всецело зависит от формирования у него познавательных универсальных учебных действий, таких как постановка и решение проблемы. Здесь очень важно не допускать чрезмерной интеллектуальной нагрузки при освоении учебного материала. Для организации мыслительной деятельности учащихся можно использовать различные методы, но именно создание проблемных ситуаций – один из самых эффективных способов. Хотя формы и методы проблемного обучения разнообразны, все они должны быть проблемными, в первую очередь по своему содержанию. Также есть и свои ограничения у этой системы. Если у учащихся нет определенного уровня знаний и умений, то не будет попадания в зону ближайшего развития, как и возможных сдвигов в развитии. Также на уроках есть ограничение во времени и временные за-

траты, выходящие за рамки лимита, могут помешать учебному процессу. [3, с. 60] Огромную помощь в организации сознательной деятельности школьников могут оказать компьютерные технологии. Хотя сам факт использования компьютеров не говорит о результативности и не может служить основанием для положительной оценки, но этим можно улучшить качество и эффективность обучения. Учителю необходимо продумывать свои действия по мотивации самостоятельности детей на уровне целей и задач урока. Это возможность предоставлять детям на уроке самостоятельность в учебе. Это будет означать признание учителем ценности и ошибки в поиске, выборе, творчестве, допущенной в этом поиске. И в ситуациях, когда за ошибки, допущенные учениками в процессе самостоятельного поиска, не снижается оценка, не ставятся плохие отметки. Учитывая, что подавить самостоятельность ребенка легко, надо бережно относиться к малейшим стремлениям ученика что-либо сделать самому, поддерживать его любое разумное предложение, всемерно поощрять его инициативу на уроке, при необходимости включать самих учащихся в управление уроком. [4, с. 126]

Список литературы:

1. В. И. Загвязинский Теория обучения: Современная интерпретация: Учеб. пособие для студ. высш. пед. учеб. заведений. – М.: Издательский центр «Академия», 2001. – 192 с.
2. Селевко Г.К. Современные образовательные технологии ДОС Учебное пособие. М.: Народное образование, 1998. 256 с.
3. М. М. Поташник Требования к современному уроку. Методическое пособие –2013.

ПРОЕКТИРОВАНИЕ МУЛЬТИМЕДИЙНОГО ЛИТЕРАТУРНОГО ПРОЕКТА «ЧЕЛОВЕК И ПРИРОДА В ПОВЕСТЯХ ЧИНГИЗА АЙТМАТОВА»

А.В. Березкина, С.Ф. Желобцова
Россия, Якутск

Северо-Восточный федеральный университет
им. М.К. Аммосова
Beranji@mail.ru

Аннотация. В статье раскрывается технология проектирования мультимедийного литературного проекта «Человек и природа в пове-

стях Чингиза Айтматова». По новому анализируется поэтика произведений и их подача в медиаплатформе.

Ключевые слова: повесть, писатель, природа, герои, проект.

Актуальность темы определяется не только девяностолетней юбилейной датой классика русской литературы 20 века, но востребованностью мифологического контента. Литературная ситуация рубежного периода 20-21 века ставит перед образовательной системой новые задачи, решение которых дает возможность современному читателю глубже понять художественные и эстетические ценности литературного наследия Ч. Айтматова, литературоведчески многоаспектно исследовать поэтику его повестей. А также возрастает интерес к подаче литературной информации в мультимедийном формате.

Предметом анализа становится текст повестей писателя от ранних «Тополек мой в красной косынке», «Материнское поле», «Первый учитель», «Джамиля» до более поздних «Прощай, Гульсары», «Белый пароход», «Пегий пес, бегущий краем моря». В исследовательский материал включаются интервью из статьи Ч. Айтматова, в которых он размышляет о гуманистических идеях 20 века, ответственности каждого за будущее человечества, взаимоотношениях человека и природы.

Новизна проблемного аспекта связано с разработкой новых технологических ресурсов, позволяющих «приблизить» студентам и учащимся ключевые моменты работы прозаика с текстом, мультимедийно «крупным планом» раскрыть образную систему его произведений, в которых рядом с героями равнозначно присутствует природный мир.

Использование метода историко-тематического и сопоставительного анализа с опорой на литературную критику [2, 356] помогает репрезентировать произведения разных лет и разноуровневых в художественном плане. Проектирование мультимедийного проекта становится результатом литературоведческой работы по анализу текста и ее подачи в востребованной временем форме.

Художническая идея Ч. Айтматова последовательна в утверждении, что человек должен жить в мире с природой, нарушение которого ведет к моральной и нравственной деградации социума. Хрестоматийными, известному каждому человеку на планете стали лодка – метафора в черном пространстве космоса и рассуждения о Манкурте как о человеке, потерявшем память, а значит и связь с людьми.

Следует отметить, что присутствие мира природы отмечается критиками и читателями в каждом произведении. Со степным полем ведет свой материнский диалог о сыне солдате и родной земле Толгонай в повести «Материнское поле». Огромная степь сочувствует, страдает и разделяет протестную любовь юной Джамили к солдату Данияру. Выразителен авторский монолог, переданный через образ мальчика – свидетеля любви молодых людей, в котором доминирует восхищение красотой и личностной высотой сильных чувств. Сюжет повести «Первый учитель» воспроизводит события гражданской войны в Средней Азии, активным участником которых становится молодой парень Дюйшен. Драматические действия его непростых отношений с молодежью аула органично перекликаются с прекрасными картинами природы, зимой – это снежные горы, летом – горные реки. И, конечно, высокое бесконечное небо.

Исследование художественного материала проводится с учетом нового процесса в сети Интернет – конвергенции медиа. Интеграция мультимедийного и литературного контекста создает новый контент, который востребован сегодняшней студенческой и читательской аудитории. В данной статье в качестве медиаплатформы [3, 69] выбирается проектирование фильмотеки как собрания фильмов по мотивам повестей Чингиза Айтматова. С помощью компьютерных технологий, позволяющих системно объединить киноматериал, оптимизируются мультимедиа данные и гиперсвязи, с помощью которых каждый интересующийся получает доступ к интернет-информации. Отдельным блоком представлен «Первый учитель» (1965 г.) – фильм молодого выпускника ВГИКа Андрея Михалкова-Кончаловского, который взялся за сценарий Бориса Добродеева по одноименной повести Чингиза Айтматова. Это история происходит в первые годы советской власти. Красноармеец Дюйшен приезжает в отдаленный аул в горном районе Киргизии. Фоновым иллюстративным материалом становятся горные пейзажи, красота вечерних закатов, утра над степью, запечатленные в фильме «крупным планом». Любовная линия, соединяющая в сюжете Дюйшен и Алтынай, вызвала эмоциональный отклик зрителей и фильм был удостоен престижной европейской премии.

Следующим компонентом блока становится материал о повести «Белый пароход», экранизация которой состоялась на международных фестивалях в Берлине, в Венеции. Кинематографически ярко показано столкновение двух миров: прекрасного, яркого, таинственного, но вымышленного – и жестокого, тусклого и настоящего неизбежно.

Следует отметить, что природный зодиак прозы Ч. Айтматова со временем становится более художественным, философски насыщенным и лирически сокровенным [4]. В повести «Прощай, Гульсары» старый большевик Танабай ведет равноправный диалог с таким же старым конем Гульсары. Читатель даже не замечает, что разговор ведут человек и иноходец, которым есть что вспомнить. Выразителен финал, когда Танабай освобождает коня от сбруи, седла и несет все сам. Повесть «Белый пароход» был оценен критикой как притча о связи поколений. Одиноким мальчик в поисках матерей и отца находит успокоение в своем представлении о Рогатой-Матери Оленихе и вступает в неравный бой со злом, безответственностью, неправдой.

Неповторимая красота родной природы побуждала его браться за перо. Природа для писателя - не просто среда обитания, она - источник доброты и красоты. В их представлениях природа связывается с истинной человечностью, которая неотделима от сознания своей связи с природой. Мир природы становится для писателя источником вдохновения и художественных замыслов. Некогда увиденные, прочувствованные, а затем преобразованные авторским воображением картины природы органично вписывались в ткань его произведений, служат основой многих сюжетов, участвуют в раскрытии характеров персонажей, вносят в его прозу жизненную достоверность и придают произведениям особый, неповторимо художественный и эмоциональный колорит. Примечательна в данном контексте творческая история повести «Пегий пес, бегущий краем моря», идея которой была подарена ему нивским писателем В.Санги, а позднее, поставлена на сцене Саха театра, а название спектакля «Желанный голубой берег мой» стало брендом театрального фестиваля тюркских народов. Фильм Карена Геворкяна по одноимённой повести Чингиза Айтматова рассказывает о нивхах – малочисленном народе, живущем на Севере и промышляющего охотой и собирательством. Природа для нивхов – та тонкая, но вполне осязаемая материя, с которой они живут бок о бок, которая их кормит, дает пищу и отбирает жизнь. Жить в гармонии с природой, по нивхам, значит, относится к ней, как к божеству.

Десятилетний мальчик вместе с дедом, отцом и дядей впервые выходит на промысел, охоту на тюленей. И эта первая поездка оказывается конфликтом между человеком и природой: на их беду на море опускается туман, и охотники теряют берег. Когда запасы пищи подходят к концу, мужчины, отчаявшись, решаются на непростой поступок: жизнь мальчика они пытаются спасти ценой своей жизни. Фильм

получил несколько международных премий и два гран-при: на кинофестивалях в Сан-Ремо и Валансьене.

Заключительные выводы: 1. Художественные стратегии современного литературоведения, связанные с репрезентацией классических произведений русской литературы 20 века, в целом, прозой Ч. Айтматова, в частности. 2. Разработка мультимедийных проектов, например, фильмотеки по экранизированным в кино повестям, а также проектирование презентации, воспроизводящих философско-эстетические идеи писателя в живописи, театре, эссе, музыке. Благодаря развитию технологий, проектирование проекта расширило возможности предоставления литературной информации филологической аудитории.

Список литературы:

1. Айтматов Ч. Повести гор и степей. М.: Художественная литература, 1980. – 238
2. Гачев Г. Путешествие в мир героев Чингиза Айтматова. М. 2001
3. Крапивенко, А. В. Технологии мультимедиа и восприятие ощущений: учебное пособие /А. В. Крапивенко. – Москва: БИНОМ. Лаборатория знаний, 2009.
4. <http://ajtmatov.ru/>

РОЛЬ СОВРЕМЕННОЙ ЖЕНЩИНЫ НА ПОЛИТИЧЕСКОЙ АРЕНЕ

*З.А. Берсанукаева, Л.М. Исмаилова
Россия, Грозный*

Чеченский государственный педагогический университет

Аннотация. Данная статья посвящена роли женщины в политической жизни. Должное место выделено основным понятиям, таким как «власть» и «народ». В данной работе преследуется цель изучение реальной картины положения женщин в современной политической жизни. Определены основные пути, которые приводят женщин к политической должности, а также причины препятствующие этому.

Ключевые слова: роль женщины, политика, власть, суверенитет, взаимодействие с народом.

На исходе XX столетия женщины лидируют не только в численности населения, но и в том, что утвердились в социальной сфере как

лучшие работники, профессионалы, ибо заняты в таких сферах, без развития которых общество трудно будет назвать современным (образование, здравоохранение, социальная работа, культура, реклама, сфера услуг и информации). По данным статистики женщины сегодня открывают новый бизнес в два раза чаще и быстрее, чем мужчины. Тем не менее, женщина традиционно представляет собой социальное меньшинство в политике. На основании этого, актуальность данной проблемы очень высока. Идет “тихая женская революция” во всех странах мира. Сегодня в мире женщины почти не влияют на принятие решений в вопросах экономического развития, распределения ресурсов, безопасности государства, дипломатии, то есть они не влияют на формирование политики, от которой зависит их собственная судьба.

Несомненно, среди самих женщин существуют убеждения в том, что занятие политикой или даже изучение политики – не женское дело. Такая самодискриминация вовсе не удивительна. Причина такого явления кроется в традиционных стереотипах о женщине и женственности, которые не предполагают в себе идею лидерства, уверенности в себе, решительности. И хотя положение женщин во многих странах меняется к лучшему, культурные стереотипы трудно преодолеваются и ограничивают возможности политического партнерства в гендерном аспекте [1].

Не случайно право на труд закреплено в Конституции Российской Федерации и Трудовом кодексе РФ. Французский социалист Шарль Фурье отметил приоритетность права на труд для человека, перед которым остальные права превращаются в нули. Право на труд имеется во всех странах, закрепляется во всех нормативных актах. Право на труд в условиях рынка состоит, во - первых, в обеспечении занятости трудоспособных граждан, желающих работать и посредством создания рабочих мест, привлечения инвесторов, которые создают рабочие места, путем льготного налогообложения работодателей; во - вторых в обеспечении средствами к существованию безработных; в - третьих, в создании системы переподготовки высвобождаемых работников и не занятого населения.

Тем не менее все чаще фигурируют женщины в правительстве или органах власти государств, все более занимая значимые посты в других сферах жизни общества.

В данной работе преследуется цель изучение реальной картины положения женщин в современной политической жизни. Для достижения поставленной цели, необходимо решить следующие задачи:

1. Проанализировать количественный состав женщин в политике

2. Расширить знания о гендерном равенстве

На протяжении последних десятилетий не утихают споры о том почему в высшей иерархии власти во всем мире так мало женщин. По оценкам аналитиков представительство женщин на руководящих постах исполнительной власти в

Несмотря на сложившийся стереотип, что политика это дело мужское, женщины в политике нужны и важны. К примеру, в Республике Татарстан в государственном совете 13 депутатов женщин и каждая из них вносит свой вклад в общее дело. Безусловно в политику прежде всего должны стремиться те, кто хочет и во-вторых, способен выполнять такую работу. Приведем другой пример, где нет ни одной женщины в органах власти, это Чеченская Республика. В то же время между странами существуют большие различия, например, в Шри-Ланке довольно низкий уровень участия женщин в парламенте по сравнению с Боливией и Кубой, где уровень представленности женщин является одним из самых высоких. На данный момент общий процент женщин в политике составляет всего 30%. Почему во власти так мало женщин несмотря на то, что они имеют право участвовать в активной политической жизни в качестве избирательницы или избираемой, все же женщин мало в политике.

Начиная с 60-х годов прошлого века, женщины стали активно рваться в большую политику, мотивируя это тем, что во все времена все войны развязывали мужчины. С самого начала протесты феминисток были направлены на обеспечение себе политических прав, а также на выравнивание своего социального статуса на уровне мужского соц. статуса. Стоит также отметить, что участие женщин в политической “жизни” России пассивно, т.е. менее распространено и популярно, чем участие мужчин. Такая асимметрия, по нашему мнению, обусловлена тем, что на протяжении всей истории политическая сфера общества “строилась” именно мужчинами. Есть и ряд других причин: Во-первых, мужчины интересуются политикой больше, чем женщины; Во-вторых, в обществе доминируют патриархальные гендерные установки; В-третьих, у женщин очень мало опыта в политической сфере.

В Российской Федерации законодательно закреплено равенство женщин и мужчин, но в реальности есть негласная дискриминация, которая препятствует участию женщин в политике.

В 1954 г. вступила в силу “Конвенция о политических правах женщин”, принятая ООН, в которой обозначены равные права женщин голосовать, занимать высокие должности и получать доступ к политической деятельности стран [2].

На исполнительных уровнях правительства женщины становятся премьер-министрами чаще, чем президентами. Отчасти данные пути к власти заключаются в том, что премьер-министры избираются членами политических партий, а президенты - населением. С 1960 по 2015 год 108 женщин стали национальными лидерами в 70 странах, причем больше премьер-министров, чем президентов. Руководители стран женского пола, как правило, выходцы из самых элитных слоев населения, о чем свидетельствуют их высокий уровень образования и тесные отношения с политически известными семьями.

Во всем мире было четыре основных пути, которые привели женщин к политической должности:

Политическая семья - женщины на этом пути происходят из семей, которые имеют давнюю историю участия в избирательной политике.

Регентство - женщины на этом пути вступили в должность, в большинстве случаев временно, в качестве регента отца, мужа или брата, который недавно умер.

Партийный или политический инсайдер - женщины на этом пути начинают с низов партийной или политической лестницы и со временем продвигаются вверх, заполняя необходимые роли, чтобы продемонстрировать лояльность к партии.

Политический аутсайдер - женщинам на этом пути обычно не хватает политического опыта, но они работают на партию, подчеркивая новые политические изменения.

Женщины сталкиваются с многочисленными препятствиями в достижении представительства в управленческой деятельности.

1. Социальные проблемы

Гендерное неравенство в семьях, несправедливое разделение труда в домохозяйстве и культурное отношение к гендерным ролям все более подчиняют женщин и служат для ограничения их представительства в общественной жизни. В обществах с высокой степенью патриархальности часто существуют местные структуры власти, которые затрудняют борьбу женщин. Таким образом, их интересы не представлены нигде.

2. Систематические проблемы

Даже после избрания женщины, гораздо реже женщины обладают исполнительными полномочиями по принятию решений в более влиятельных областях или тех, которые связаны с традиционными представлениями о мужественности (таких как финансы и вооруженные силы). Как правило, чем сильнее институт, тем меньше вероятность того, что интересы женщин будут представлены. Кроме того, в более авторитарных странах женщины реже представляют свои интересы. Многие женщины достигают политического положения благодаря родственным связям, поскольку у них есть члены семьи мужского пола, которые занимаются политикой. Эти женщины, как правило, принадлежат к семьям с более высоким доходом и более высоким статусом и, следовательно, могут не уделять столько внимания проблемам, с которыми сталкиваются семьи с низким доходом. В Соединенных Штатах нижний уровень профессиональной лестницы состоит из более высокой доли женщин, а верхний уровень - более высокой доли мужчин. Когда женщины получают какой-либо уровень представительства, это касается сферы здравоохранения, благосостояния и труда, считается, что они решают проблемы, обозначенные как женские.

3. Проблемы личной жизни, то есть семейные обязанности.

Женское избирательное право - это право женщин голосовать на выборах. В большинстве стран введено избирательное право для женщин в первой половине 20-го века. Новая Зеландия была первой страной, которая предоставила женщинам право голоса. 19 сентября 1893 года Новая Зеландия стала первой страной, которая предоставила женщинам право участвовать в выборах. Изменение в законе было результатом петиции, возглавляемой Кейт Шепард от имени Союза женщин. Петицию подписали 32000 женщин, почти каждая четвертая из новозеландских женщин в то время.

В Европе последними странами, принявшими его, были Швейцария и Лихтенштейн. В Швейцарии женщины получили право голосовать на федеральных выборах в 1971 году; В Лихтенштейне женщины получили право голоса на референдуме об избирательном праве женщин в 1984 г.

После того, как Саудовская Аравия предоставила женщинам те же права голоса, что и мужчинам, в декабре 2015 года, Ватикан стал единственной страной в мире, где женщины полностью и исключительно лишены права голоса. В Российской Федерации законодательно закреплено равенство женщин и мужчин, но в реальности есть негласная дискриминация, которая препятствует вовлечению женщин

во власть. Гражданское общество, по сути представляет собой открытое социальное образование. В нем обеспечиваются свобода слова, включая свободу критики, гласности, доступ к различного рода информации, право свободного въезда и выезда, широкий и постоянный обмен информационными, образовательными технологиями с другими странами, культурное и научное сотрудничество с зарубежными государственными и общественными организациями [3, с.63].

Участие женщин в политике ниже, чем у мужчин во всем мире. На самом деле вопрос участия женщин в политике, столько важен, что Организация Объединенных Наций определила гендерное равенство в политике (т.е. зеркальное представительство) в качестве цели в Конвенции о ликвидации всех форм дискриминации в отношении женщин. Другими словами, зеркальное представление говорит о том, что доля женщин на руководящих должностях должна соответствовать доле женщин, которой они управляют. Зеркальное представление основано на предположении, что выборные должностные лица определенного пола, скорее всего, поддержат политику, направленную на улучшение интересов представителей того же пола.

Зеркальное отображение сковано барьерами, с которыми часто сталкиваются женщины-политические кандидаты, к ним относятся:

- половые стереотипы
- отсутствие подготовки к политической деятельности.
- балансировка работы и семьи.

Список литературы:

1. Жаркова З. Дубровка «Женщины, феминизм и политика». Европейский журнал женских исследований. 2017.
2. Хакамада И. Лекция. Об участии женщин в политике. 2013.
3. Бодров А.А., Исмаилова Л.М., Чумак В.Г. Социально-философский анализ структуры и типологии властных отношений. – Самара, 2012.

МИКРОТОПОНИМИЯ ГОРОДОВИКОВСКОГО РАЙОНА РЕСПУБЛИКИ КАЛМЫКИЯ

Е.М. Боденова

Россия, Элиста

Калмыцкий государственный университет имени Б.Б. Городовикова
elenabodenova@mail.ru

Аннотация. В качестве объекта исследования была выбрана микротопонимия Городовиковского района Республики Калмыкия. Выявлены топонимические номинации по принципам, характерным для данного региона.

Ключевые слова: микротопоним, микротопонимия, антропоним.

В качестве объекта нашего исследования была выбрана микротопонимия Городовиковского района Республики Калмыкия, так как продолжает оставаться актуальным – сохранение и фиксация микротопонимов, функционирующих в устной речи местных жителей. В связи с этим интересен, на наш взгляд, этимологический и словообразовательный анализ соответствующих единиц тополандшафта Калмыкии, помогающий восстановить этапы исторического развития полиэтничного региона. Всесторонний анализ собранной микротопонимии позволит также выявить особенности жизненного уклада и мироощущения жителей. В силу особенностей своего существования этот языковой материал может бесследно исчезнуть, поэтому собрать и сохранить его чрезвычайно важно.

Согласно точке зрения Н.В. Подольской, «микротопоним – имя собственное (чаще) природного физико-географического микрообъекта, (реже) созданного человеком, имеющее узкую сферу употребления. Оно функционирует лишь в пределах микротерритории, известной узкому кругу людей, живущих вблизи данного микрообъекта» [Подольская, 1978: 86].

Исходя из этого, к микротопонимам могут относиться названия таких географических объектов, как рельеф местности, естественные и искусственные водные источники, уголья, части населённых пунктов. Однако единого мнения среди учёных в перечне объектов, относимых к микротопонимам, нет.

Микротопонимы часто бывают недолговечными и изменяются с перепланировкой, вырубками, посадками и т.п. Тем не менее, они представляют огромный интерес для истории языка и истории народа.

В них нередко отражаются такие особенности в наименовании и словообразовании, каких не встретишь в литературном языке. Следует отметить, что в топонимике такие названия почти не встречаются. В то же время отдельные наименования неофициальных географических объектов могут содержать в своем составе древние субстраты.

Образование микротопонимов, как отмечает А.В. Суперанская, – это вечно живой языковой процесс, свойственный эпохам. Микротопонимы обычно возникают стихийно, из живого общения собеседников, когда один рассказывает другому, где находится тот или иной объект. [Суперанская, 1964:39]

Первоначальное название Городовиковского района – Большедербетовский улус, которое просуществовало до 30 марта 1930 года, затем район был переименован в Западный улус с центром – поселок Башанта. В феврале 1971 года рабочий поселок был преобразован в город и переименован в честь Героя Советского Союза Оки Ивановича Городовикова [Манжикова, 2012:5]. Район расположен в западной части Калмыкии, граничит со Ставропольским краем и Ростовской областью. На территории района проживают представители разных наций и народностей – данный факт не мог не отразиться на топонимии района.

Топонимическое пространство района отличает то, что наряду с официальными наименованиями в устной речи местных жителей параллельно функционируют «народные» названия. К подобным наименованиям следует отнести названия отдельных участков поселков, улиц, небольших рощ, урочищ, балок, ручьев, лиманов и т.п. Основным источником для наименований микротопонимов послужили такие пласты лексики, как апеллятивы и онимы (топонимические антропонимы) [Кичикова 2006: 226].

Так, исследуемый материал позволил выявить несколько микротопонимических номинаций по следующим принципам [Кичикова 2011: 18]. Микротопонимы Городовиковского района отображают характерные признаки объекта: размер, форму, рельеф, растительность, внутренние свойства. Микротопонимы региона условно можно разделить на следующие классы:

Микротопонимы, образованные от антропонимов:

«**Соловейский пруд**» (с.Родыки) – микротопоним образован от антропонима (*Соловей* + суфф.«ск») по фамилии рыбака, который жил близ этого пруда;

«**Васильевский пруд**» (с.Виноградное) (*Васильев* + суфф.«ск») – получил такое название, благодаря одноименному поселку, близ которого он расположен.

«Егориновская точка» (с.Веселое) – микротопоним образован от антропонима (*Егоринов + суфф. «ск»*), по фамилии фермера Егоринова, который был владельцем точки.

«Бултуковская речка» (с.Веселое) – микротопоним образован от антропонима (*Бултуков + суфф. «ск»*), участок реки Хагин-Сала. В 30-е годы прошлого столетия, в связи с освоением новых земель, у протоки реки поселилась семья Бултуковых. С тех пор в речи местных жителей за рекой закрепилось название Бултуковская, хотя никаких поселений на том месте уже нет.

Микротопонимы-ориентиры, несомненно, важны в употреблении речи людей, ведь в сознании человека заложен тот факт, что ему всегда необходим ориентир на местности. Таковым ориентиром на местности для жителей Городовиковского района являются следующие микротопонимы:

Микротопоним **«БАМ»** образован путем сложения начальных звуков основ (*БАМ = Байкало-Амурская магистраль*) – накопитель пресной воды, название связано со строительством Байкало-Амурской магистрали – железной дороги в Восточной Сибири и на Дальнем Востоке, одной из крупнейших железнодорожных магистралей в мире [БЭС, 2014: 76]. Расположен на северо-востоке от г. Городовиковск. Следует отметить, что подобный микротопоним встречается на территории Калмыкии довольно часто (с. Троицкое, пос. Яшкуль) там, где проходила большая стройка.

«Водокачка» (с.Виноградное) – микротопоним образован путем сложения основ и соединительной гласной «о» (*водокачка = вода + качать + суфф. «к»*); место, где когда-то находилась колонка для набора воды.

«Дружененский лиман» (с. Веселое) – микротопоним образован суффиксальным способом (*Дружный = суфф. «н» + суфф. «ен» + суфф. «ск»*), название местности перед поселком Дружный, где расположен пруд.

«Кирзаводка» (с.Виноградное) микротопоним образован путем сложения основ (*кирзаводка = кирпичный завод + суфф. «к»*) – участок земли по улице Ленина, где когда-то находился кирпичный завод, которого нет в настоящее время, но наименование местности по-прежнему употребляется в речи местных жителей.

«Культстан» (с.Веселое) микротопоним образован путем сложения сокращенной основы и целого слова (*культстан = культурный + стан*) – в советское время на данной территории находился оздоровительный лагерь дневного пребывания для школьников.

«*Мост*» (с. Чапаевское) – место, расположенное около подвешенного пешеходного моста, соединяющего село Чапаевка с селом Ивановка.

«*Учхоз*» (г. Городовиковск) микротопоним образован путем сложения основ (*уч+хоз = учебное хозяйство*) – так называют ряд улиц, находящихся при въезде в город со стороны г. Элисты. В советское время рядом находилось учебное хозяйство Башантинского техникума.

Микротопонимы, связанные с растительным и животным миром:

«*Три тополя*» (с. Чапаевское) – место отдыха на реке Егорлык. Когда-то на этом месте проживала семья Скляровых, которые и посадили три тополя. На данный момент сохранилось только одно дерево, но тем не менее в речи местных жителей сохранилось первоначальное наименование.

«*Тырло*» (п. Южный) – место для дойки коров на краю села. Согласно Словарю русского языка «*тырло*» – участок на пастбище для стоянки овец, коров, лошадей, во время жары и для ночевки. Его устраивают на возвышенных местах с прочным грунтом, вблизи водопоя (река, пруд, колодец). Т. оборудуют кормушками для подкормки и раздачи соли, корытами для водопоя, расколами для отбивки, разбивки на группы и взвешивания животных, передвижными вагончиками для пастухов, чабанов, а для дойного скота, кроме того, навесами, привязями для доения коров. [СРЯ, 1999: 433].

Микротопонимы, образованные путем метафоризации:

«*Тихий шум*» (с. Чапаевское) – озеро за селом, расположенное в углублении, как в пиале, где вокруг шумит камыш.

«*Хитрый рынок*» (с. Виноградное) – в центре села, где сейчас расположена парикмахерская, находился маленький рынок, возможно наименование связано с нечестной торговлей, в связи с чем в названии присутствует ирония.

«*Немецкая улица*» (с. Чапаевское) (улица Мира) – известно, что в послевоенное время на этой улице проживали немцы-переселенцы.

Микротопонимы, отражающие размер объекта нередко несут в себе добавочное значение:

«*Большой магазин*» (с. Веселое), (официальное наименование «Бриз») – магазин представляет собой отдельное большое здание с разнообразными товарами. Согласно Большому академическому словарю, «*большой*» – значительный по величине, размерам (длине, ширине, объему и т.п.). [БАС, 2005:125].

«Маленький магазин» (с. Веселое), (официальное название «Аннушка») небольшой магазин, который находится во дворе частного сектора одного из жителей поселка. Согласно Большому академическому словарю, «маленький» – небольшой, незначительный по величине, по размерам. [БАС, 2007:438].

Результаты лексико-семантического анализа показывают, что в «народных» топонимах (микротопонимах) встречаются примеры, демонстрирующие прямую связь между наименованием и называемым объектом, но в большинстве случаев они являются немотивированными. Они создаются с помощью органичного синтеза экстралингвистических и собственно-лингвистических факторов, как правило, имея в своей основе вымысел, предания и личные ассоциации номинаторов.

Таким образом, изучив микротопонимы Городовиковского района, мы обнаружили целый ряд условий, которые послужили появлению данных наименований. Большую роль в их становлении сыграли такие факторы, как образ жизни местного населения, исторические события, обычаи, традиции, менталитет народов, проживающих на данной территории.

Микротопонимия в силу специфики самих обозначаемых реалий обладает своими особенностями, отличающими ее от собственно топонимии. Это своеобразие требует специального изучения, которое дает немаловажные данные для изучения микротопонимии исследуемого района.

Список литературы:

1. Кичикова Н.А. Топонимия Республики Калмыкия на современном этапе / Н.А. Кичикова // Восстановление национальной государственности репрессированных народов России и перспективы их развития на современном этапе: материалы Рос. науч.-практ. конф. (12-13 янв. 2007 г.). – Элиста: Изд-во Калм. ун-та, 2006. – С. 225-226.

2. Кичикова Н.А. Топонимия Республики Калмыкии как составная часть ономастического пространства Российской Федерации: дис. канд. филол. наук / Н.А. Кичикова. – Волгоград, 2011.

3. Манжикова Л.Д. Очерки истории Городовиковского района / Л.Д. Манжикова – Элиста: ЗАОр «НПП «Джангар», 2012 г.

4. Подольская Н.В. Словарь ономастических терминов 2-е изд., перераб. и доп. / Н.В. Подольская. – М.: Наука, 1978.

5. Суперанская А.В. Как вас зовут? Где вы живете? / А.В. Суперанская. – М.: Наука, 1964.

Словари

1. Большой энциклопедический словарь / под ред. А.М. Прохорова – М.: Большая Российская энциклопедия, 2014.
2. Большой академический словарь / под ред. К.С. Горбачевич – М., Спб.; Наука, 2005. Т.2.
3. Большой академический словарь / под ред. К.С. Горбачевич – М., Спб.; Наука, 2007. Т.8.
4. Большой академический словарь / под ред. К.С. Горбачевич – М., Спб.; Наука, 2007. Т.9.
5. Словарь русского языка / под ред. А.П. Евгеньевой – М.: Рус. яз., Полиграфресурсы, 1999. Т.4.
6. Словарь русских народных говоров / под ред. Ф.П. Филин – Ленинград; Наука, 1980.

УЧЕБНАЯ ИНТЕЛЛЕКТУАЛЬНАЯ ИГРА КАК СРЕДСТВО РАЗВИТИЯ ЭФФЕКТИВНОГО МЫШЛЕНИЯ

***В. В. Борисов,
Россия, Псков***

Псковский государственный университет
borisov_vova_man@mail.ru

Аннотация. Сегодня педагоги часто забывают, что истинное освоение учебного материала возможно лишь при творческом его восприятии, одним из способов такого восприятия и усвоения знаний является игровое эффективное мышление. Учебные интеллектуальные игры могут стать неотъемлемой частью учебного процесса и помогать учащимся эффективно усваивать учебный материал.

Ключевые слова: знания, гипотезы, эффективное мышление, учебная интеллектуальная игра, учебный процесс.

Актуальность.

Наука – это не только знания, но и прежде всего, процесс наблюдения, познания, опыта, обобщения, сомнения, отказа от одних гипотез и выдвижение других, разработка сменяющих друг друга теорий. Это и драма идей и людей, это перипетии творчества, живая жизнь растущих и развивающихся знаний [1, с. 5].

Любые научные знания – это всегда результат нелёгкого поиска ответов на возникшие вопросы. По выражению Д. Дидро, это бесконечные коридоры здания науки, где высказываются дерзкие гипотезы

и смелые теории, производятся точнейшие эксперименты и только на выходе выдвигаются крайне осторожные выводы [1, с. 6].

Но, несмотря на то, что эти положения знакомы и студентам, и преподавателям, в повседневности мы ими пренебрегаем, находим массу отговорок: большой объём материала, подлежащего усвоению, недостаток часов, отводимый на данный учебный предмет в рамках программы и т. д. Истинное освоение учебного материала возможно лишь при творческом его восприятии, а не при зубрёжке, вызывающей отвращение к учёбе [1, с. 7].

Цель данной статьи: доказать возможность проведения учебных интеллектуальных игр на постоянной основе как неотъемлемой части учебного процесса учащихся средней и старшей школы.

Задачи:

- рассмотреть возможность регулярного проведения учебных интеллектуальных игр как формы контроля знаний;
- обосновать возможность регулярного использования элементов учебной интеллектуальной игры в учебном процессе как формы восприятия, осознания и усвоения знаний;
- разработать учебный план, включающий в себя регулярное проведение игровых уроков на примере дисциплины «История. 7 класс».

Практическая значимость данной работы заключается в достижении целого ряда качественных образовательных результатов.

Предметные: освоение учащимися 5 – 11 классов навыков получения новых знаний по истории и обществознанию путём игрового коллективного мышления (с преподавателем).

Метапредметные: самостоятельное наблюдение и выявление учащимися исторических и современных закономерностей, доказательство или опровержение выдвинутых ими теории.

Познавательные УУД: самостоятельный поиск учащимися знаний на основе уже имеющихся у них знаний.

Регулятивные УУД: самостоятельное выдвижение гипотез, выбор наиболее правдоподобной из них, умение их обосновать в условиях ограниченного времени.

Коммуникативные УУД: умение работать в команде, коллективный поиск ответов на поставленные вопросы.

Личностные: развитие прагматичности учащихся (концентрация на текущих задачах), умение противостоять не только друг другу (отстаивание своей точки зрения), но и преподавателю.

Вопросы, которые ставит преподаватель, тесно переплетают историю и обществознание с другими науками (чаще всего, естественными, гуманитарными и искусством).

Эффективное мышление – это умение приходить к логически обоснованным, полезным и правильным умозаключениям; способность ставить цели и выстраивать алгоритмы их достижения.

Компоненты эффективного мышления: логическое, творческое и стратегическое мышление, память, внимательность, концентрация, интуиция, эмоции и способность отсеивать ненужную информацию [2].

Учебная игра является одной из эффективных форм организации урока и внеурочной деятельности, позволяющих успешно решать задачи подготовки к экзаменам [3].

Игра предполагает диалог между преподавателем и учащимися – участниками игры. Чтобы открыть новое знание, нужно сначала обозначить проблему. После этого необходимо дать детям убедиться, что имеющихся знаний у них недостаточно, чтобы её решить. И, наконец, «открыть» знание (это могут быть термины, события, явления, процессы и т. д.). Существуют знания, которые можно только выучить (например, даты, имена, базовые события), и знания, которые их сопровождают (процессы, явления, события, характеристики и т. п.). Эти «сопровождающие» знания, во-первых, помогают в процессе обсуждения усваивать базовые знания, во-вторых, усваиваются учащимися в процессе игрового обсуждения заданного вопроса, в-третьих, устанавливают взаимосвязь между одними и другими типами знаний. Тем же образом можно и проверять усвоенные знания, без которых невозможно открыть новое.

Чтобы решить вышеперечисленные задачи мы разработали план проведения игровых уроков по истории в 7 классе. Курс истории 7 класса поделён на следующие темы: «Зарубежная история. Новое время» (I учебная четверть), «Смутное время», «Россия в XVII веке» (II учебная четверть), «Россия при Петре I», «Эпоха дворцовых переворотов» (III учебная четверть), «Россия при Екатерине II и Павле I» (IV учебная четверть). По четвертям учебные часы по истории распределяются так: $18+14+20+16=68$ часов. По 5 часов в каждой четверти выделяем на эти игры.

Далее представим, как такая игра может использоваться в качестве контроля знаний и как элементы игры могут использоваться на теоретических занятиях для усвоения учебного материала.

1. Игра как форма восприятия, осознания и усвоения знаний. В течение теоретического занятия происходит постановка преподавателем нескольких вопросов, поочерёдное предложение учащимися своих версий и догадок, выбор ими одной из них, сравнение данного учащимися ответа с правильным, разбор ошибок в версиях, поощрение отличившихся учащихся.

2. Игра как форма контроля знаний. Учащиеся разбиваются на четыре группы и рассаживаются. Игра предполагает случайный выбор учащимися вопроса, ограниченное время на его обсуждение, поиск и выбор правильного ответа и подсчёт преподавателем количества правильных и неправильных ответов.

В течение таких занятий учащиеся зарабатывают бонусные баллы, которые влияют на их текущие и итоговые отметки.

В ходе этих игр учащиеся имитируют различные аспекты человеческой активности и социального взаимодействия, а также учатся находить решение сложных проблем путём применения метода «мозгового штурма» и стимулирования творческой активности [4].

Таким образом, учебная интеллектуальная игра, которая обычно существует во внеурочной учебной деятельности, также может быть включена в учебный процесс учащихся на постоянной основе, что позволит всем учащимся не только эффективно усваивать учебный материал, но и использовать имеющиеся у них навыки для решения сложных задач.

Список литературы:

1. Кузнецов В. И. Принципы активной педагогики. М., 2001
2. Эффективное мышление. URL: <https://constructorus.ru> (дата обращения: 23.02.2019)
3. Шумская Н. В. Игра как одна из действенных форм обучения. URL: <http://pedrazvitie.ru> (дата обращения: 8.03.2019)
4. Данюшенков В. С. Современный урок: тенденция развития // Педагогика. 2017. Вып. 10. С. 24 – 31.

ПРОБЛЕМЫ СОВРЕМЕННОГО АЛЬТЕРНАТИВНОГО ИСКУССТВА

Ф. М. Вангаева, Л. М. Исмаилова

Россия, Грозный

Чеченский государственный педагогический университет

fatymprizrak@gmail.com

Аннотация. Рассматриваемая в статье тема имеет живую актуальность в современной культуре и особенно в изобразительном искусстве, понятие «иногое» – предмет споров, однако до сих пор единой теории по альтернативе нет.

Ключевые слова: альтернативное искусство, альтернатива, контркультура, современное искусство.

Когда речь заходит об альтернативном искусстве, русский интернет неожиданно пустеет. И дело вовсе не в скудности произведений, материала для исследования, а как раз-таки в отсутствии всеобъемлющего широкого обзора на явление, предвзятость и вкусовщина как со стороны противников, так и со стороны защитников альтерискусства. Огромные архивы художников и на их фоне довольно малое количество картин других творческих направлений, а также обилие произведений самых различных поджанров, разного уровня и качества, страх перед социальным порицанием или наоборот жажда жизни – все это сообщество современного альтернативного искусства. И оно, к глубочайшему сожалению, мало освещено в русском сегменте.

Об альтернативном искусстве чаще говорят, как о поводе поудивляться, посмеяться, пообсуждать на что же похож мазок краски на белом холсте и что он призван олицетворять. Мало кто задумывается глубже, еще меньше людей пытается выдвинуть общую теорию альтернативного искусства, собрать и систематизировать знания о нем. Все проводимые искусствоведами исследования начинаются и заканчиваются на отдельных направлениях, а то и вовсе на конкретном художнике. Попытавшись найти научный труд на эту тему, который бы охватывал все понятие целиком, мы наткнемся на код ошибки, потому как тема эта еще недостаточно освещена и даже если и есть некто, озаботившийся данным вопросом, его выводы не доступны для общественности. Пожалуй, уже на этом этапе вырисовывается главная и самая животрепещущая проблема альтерискусства сегодня – малоизученность.

И все же, хотя формат статьи не дает высказать даже сотую часть наболевшего, обратимся к первому, что приходит на ум за словосочетанием «альтернативное искусство». Что оно из себя представляет? В самом широком смысле это альтернатива, имеется ввиду искусство нового времени, революционное искусство, контркультура, противостоящая старым канонам. В такой трактовке под альтернативным искусством мы понимаем все качественные изменения в художественной культуре. За пример можно взять пришедшие на смену строгим зажатым формам Средневековья классицизм, барокко, рационализм и др. Однако это понимание альтернативы временно, потому как новое постепенно устаревает, теряет свою актуальность и уже против него формируется контркультура.

Другая, более долговечная точка зрения: альтернативное искусство – это загадка, единичное явление, неповторимость и неподражаемость. Ценность такого искусства не в сложности исполнения и мастерстве художника, а его легенде, истории, что сложилась вокруг произведения. Так, всеми известная картина художника Эдварда Мунка «Крик» не отличается сложным фоном и проработкой деталей, однако это нисколько не мешает ей быть жуткой и к тому же по-настоящему культовой. Связано это, в первую очередь, с историей ее написания.

Сам Мунк пишет: «Я шел по дороге с друзьями. Садилось солнце. Небо стало кроваво-красным. Меня охватила тоска. Я стоял смертельно усталый на фоне темной синевы. Фьорд и город повисли в огненных языках пламени. Я отстал от друзей. Дрожа от страха, я услышал крик природы» [5]. Одни биографисты полагают, что кроваво-красным небо могло стать из-за извержения вулкана Кракатау в 1883 г. и Эдвард просто стал свидетелем этого природного явления, причем настолько проникся криком природы, что идея не отпускала его всю оставшуюся жизнь. Другие исследователи склоняются к версии о нездоровом происхождении картины. Мунк страдал маниакально-депрессивным психозом, всю жизнь его мучили страхи и кошмары, депрессия и одиночество. Свою боль он пытался заглушить алкоголем, наркотиками и, конечно же, переносил ее на холст – четырежды. «Болезнь, безумие и смерть – черные ангелы, которые стояли на страже моей колыбели и сопровождали меня всю жизнь», – писал Мунк о себе. Причем нашлись и те, которые увидели в «Крике» пророчество будущих разрушительных событий XX века – двух мировых войн, холокоста и создания ядерного оружия. Постоянный интерес публики к картине подогревается еще и сплетнями о ее мнимой про-

клятости. Согласно злему провидению, люди, трогавшие ее, умирали при трагических запутанных обстоятельствах или кончали жизнь самоубийством [6].

Вот что делает легенда. Картина, которая возможно не стала быть столь популярна, если бы не ее интересная предыстория и дурная слава. Таким образом альтернативное искусство не только удивляет, но и удерживает удивление, интерес к нему не пропадает никогда. К этой же категории возможно причислить и картины Босха, удивляющие людей по всему миру и по сей день.

Выделим основные характеристики альтернативного искусства:

1. контркультурность, обособленность от большинства работ общепринятых жанров;
2. «крайние» формы – поиск атомной единицы искусства, что проявляется в упрощении стиля;
3. упор на проблематику – не картина делает славу, а слава делает картину;
4. игра с элементами, двойное дно в деталях (в картинах это зачастую цвет, в музыке – ноты и инструменты, в литературе – язык, а в театре – костюмы и движения).

Как мы помним из первого определения альтернативного искусства, в каждой эпохе это новый жанр, новый стиль, но он устаревает, становится искусством обыденным. Обыденным искусством зритель восхищается, он видит то, что лежит на поверхности, его привлекает форма. Альтернативное искусство всегда занимает отдельный уголок в культуре, в нем тысячи разных смыслов, его форма прячет истину от зрителя, а не открывает ее им.

Художники альтернативы все-таки художник. То есть, он умеет в академический рисунок, однако намеренно отказался от этого пути и ушел в мир альтернативы. Но при всей своей доведенной до абсурдности простоте, картины альтернативы не так легко создаются, художник вкладывает усилие в то, чтобы как можно меньшим показать как можно большее. И картины эти ребенок никак не нарисует, просто проводя карандашами по бумаге. Кстати и сами дети могут отличить детские произведения от работ альтернативщиков [1].

Проверить свой порог чутья к альтернативному искусству можно на сайте <https://www.buzzfeed.com> [2].

Сегодня размножилось много бесталанных художников, прячущих свое неумение за нежеланием, альтернатива сегодня полна работ, не имеющих ровным счетом никакой ценности. Для того чтобы определить, стоит ли тратить свое время на выставку, без лености нужно

заранее ознакомиться с хотя бы частью картин и их создателями. Если нет произведений в других стилях (даже на очень раннем этапе творчества) или они не выделяются талантливостью и смысловой нагрузкой, стоит отложить автора с его «современным искусством» и лучше сходить на выставку иного жанра.

Важным является творческий метод художника и то, насколько новаторским он оказывается. Любой человек может намалевать картину, но это не продается, потому что сам человек не известен в арт-обществе. Например, Джексон Поллок – абстрактный экспрессионизм и техника разбрызгивания краски. Он стал первым, вошел в историю, стал одним из самых знаменитых художников XX века, и как раз его работы продаются за баснословные деньги. Как и картины Марка Ротко, которого очень любят пообсуждать и поосуждать в социальных сетях. У этих художников есть классическое образование, но они на этом не остановились, а пошли дальше, разрабатывая свой взгляд на искусство. Если кто-то захочет повторить творческий метод Ротко или Малевича, это не продается – нет нового, нет открытия [3].

Личность художника, его переживания – основа любой будущей картины. В альтернативном искусстве это особенно важно. Не стоит пытаться понять, что художник хотел сказать. Это и вовсе не выполнимо. Каждый ищет в искусстве нечто свое, в одном и том же разные зрители углядят разные образы, что кому ближе. Самую большую ценность картина представляет для ее создателя. Недавно увидевшая свет мультипликационная короткометражка «Zima Blue» от студии Netflix – это яркая иллюстрация на данную тему, повествующая, что счастье для одного – это порой самая незначительная вещь для других, что сложность форм не приводит к удовлетворению, и все мы в конечном итоге стремимся к творческому Абсолюту, атому искусства, и у каждого он свой [4].

Как бы то ни было, обычным зрителям отворачиваться от альтернативного искусства полностью не стоит. Поджанров много, много художников, найти что-то свое вполне возможно. Большинство произведений альтернативы достаточно интересны даже самому неискушенному зрителю, можно разглядывать галереи часами, рассуждая, о чем же думал и главное – что чувствовал человек, когда создавал это. И начать лучше с самых понятных образов, постепенно углубляясь в искусство, которое познакомит человека не только с красотой своих картин, но и с историей – события прошлого подчас таятся за самыми неприглядными холстами, пусть не изобилие оттенков и сложность подачи, но идея – вот что важно в альтернативном искусстве.

Как сказала Александра Экстер: «Красота не в видимом, а в ощущаемом, переживаемом. Нет предмета, нет вещи, а есть что-то другое, открытое, и это другое – мир взаимных отношений, влияний, странно-прекрасных сказаний линий и красок, мир, уловленный душой, принятый ею и ей только понятный. Когда смотрит душа, мир преобразается в ее глазах. Когда она захочет запечатлеть виденное – она рождает Искусство...»

Список литературы:

1. [https:// www.wonderzine.com/ wonderzine/ entertainment/ art/ 223965-abstract-art](https://www.wonderzine.com/wonderzine/entertainment/art/223965-abstract-art)
2. [https:// www. buzzfeed. com/ jenlewis/ quiz-can-you-tell-the-difference-between-modern-art-and-art#.kol5oPELXO](https://www.buzzfeed.com/jenlewis/quiz-can-you-tell-the-difference-between-modern-art-and-art#.kol5oPELXO)
3. <https://monocler.ru/sovremennoe-iskusstvo/>
4. Love, Death & Robots – Zima Blue
5. «Крик». Национальная галерея в Осло. Слова на раме картины.
6. «Русская Газета». <https://rg.ru/2014/01/23/munk-site.html>

РАВЕНСТВО И НЕРАВЕНСТВО В ОБЩЕСТВЕ КАК МЕЧТА И РЕАЛЬНОСТЬ

*Ф.Т. Борчашвили
Россия, Грозный*

Чеченский государственный педагогический университет
farizaborc@mail.ru

Аннотация. В данной статье автор размышляет над проблемой социального неравенства. В рамках рассматриваемой проблемы определено содержание понятий «социальное равенство» и «социальное неравенство», а также выделены основные различия между этими двумя видами социального устройства. В результате проведенного анализа автор ответил на вопросы: можно ли преодолеть социальное неравенство, правда ли, что равенство - это лучшая форма общественного устройства, и, главное, возможна ли его реализация в условиях общественной действительности? На протяжении столетий человечество борется с несовершенством общества, стремясь преодолеть социальное неравенство. Однако этот вопрос не разрешен до сих пор. Бесчисленные попытки искоренить существование социального расслоения заканчивались неудачами одна за другой. Значит, этот вопрос не разрешен в силу того, что в основе его лежит идея, которую

невозможно претворить в жизнь, или же просто общество не готово к таким переменам? На этот вопрос нет исчерпывающего ответа.

Ключевые слова: социальное неравенство, социальная дифференциация, социальное равенство, общество, государство.

«...Существуют две точки зрения на природу социального неравенства: 1) Социальное неравенство можно преодолеть, социальная гармония достигается на высшем уровне развития общества (точка зрения марксизма, народничества). 2) Социальное равенство недостижимо, оно противоречит общественным интересам (точка зрения органицизма, например, Г. Спенсера; структурного функционализма, например, Т. Парсонс)» [8, с. 47]. Какая из этих точек зрения истинна и более всего применима для объяснения принципов развития общества? Трудно сказать, так как трудно подобрать неоспоримые аргументы в пользу той или иной точки зрения. Однако, можно, рассмотрев исторические данные и изучив труды других исследователей, приобщиться к сторонникам той или иной точки зрения.

Целью данного исследования является поиск ответа на вопрос: «Можно ли преодолеть социальное неравенство?». Для достижения поставленной цели автор предпринял решение следующих задач:

- 1) определить содержание понятия «социальное равенство» и «социальное неравенство»;
- 2) обозначить основные различия, плюсы и минусы этих форм общественного устройства.

Объектами научного анализа являются равенство и неравенство в обществе. В соответствии с этим, предмет исследования - несовершенство неравенства и равенства, а также пути достижения лучшей формы социальной организации.

Актуальность. В условиях современной действительности, в эпоху разъяренных политических баталий, нескончаемых кризисов особенно остро стоит вопрос несовершенства общественного устройства. В данной политической и социальной обстановке наиболее явной становится все нарастающая избыточность неравенства в обществе. В большей степени людей волнует не столько материальное неравенство, сколько растущее неравенство возможностей. Несмотря на то, что большинство государств являются правовыми, и каждый, казалось бы, обладает правом найти работу с высокой зарплатой, избираться и быть избранным. Но, на деле, хороших вакансий хватает не на всех, да и мандатов в парламенте ограниченное количество. Поэтому, человек, видя эту несправедливость, начинает грезить идеаль-

ным обществом, в котором существует равенство. Но, тогда возникает другой вопрос - возможно ли такое общество? Возможно оно или нет, человечество все никак не может к нему прийти. Тогда, оно недопустимо из-за пресловутого желания людей иметь больше, или из-за невозможности совместить общество равных и прогрессивное общество?

Итак, какая точка зрения является верной? Для того чтобы разобраться в этом вопросе следует обратиться к определению понятий «равенство» и «неравенство».

Н. Смелзер так определяет содержание понятия «Социальное неравенство»: «Это условия, при которых люди имеют неравный доступ к таким социальным благам, как деньги, власть и престиж». Соответственно, под равенством подразумеваются условия, при которых все люди обладают одинаковым доступом к общественным благам. Каждому периоду развития человечества присуще свое понимание равенства и неравенства людей. Ещё в эпоху античности учёных волновала проблема социального неравенства. Первым свое видение выдвинул древнегреческий философ Платон. Он был приверженцем идеи существования в государстве двух враждующих группировок: бедняков и богачей, враждующих меж собой [5].

Вместе с тем, Платон был уверен в том, что правильное государство можно научно обосновать, а неравенство-преодолеть, уничтожив частную собственность.

Наряду с Платоном, вопросом социального неравенства занимался и Аристотель. Он выделил 3 классовых элемента государственного устройства:

1) Очень богатый класс. 2) Средний класс. 3) Очень бедный класс [1].

Аристотель также был противником социального неравенства. Но, он считал, что общество должно стремиться к уравниванию собственности, а не к полному равенству. Неравенство объясняли и несовершенством человеческой природы (Т. Гоббс), существованием в каждом обществе собственной иерархизированной системы ценностей (Т. Парсонс) [3, с. 306, 308].

Концепция К. Маркса рассматривала социальную стратификацию как необходимый и неизбежный этап развития общества, который должен неизбежно миновать, дав рождение новому типу общества, лишённому социального расслоения [3, с. 307].

Возможно, на первый взгляд, эти идеи и кажутся далекими и чужими, но каждая из них и по сей день актуальна. Социальное ра-

венство - это идеал, который невозможно узреть наяву, так как оно не вмещается в узкие рамки реальности, усеянной множеством стереотипов и нескончаемой вереницей несовершенств - вот к какому выводу можно прийти после рассмотрения теорий многих ученых. Но так ли все очевидно? Быть может, это тоже один из навязанных обществом стереотипов, и такой вид общественной организации, как социальное равенство вполне может начать свое существование. "Мечтать не вредно!" - скажут отъявленные реалисты. Но, разве не мечтами было когда-то все, что существует сейчас?! Разве не мечтой было существование компьютерной техники, метро и других новшеств, которые прочно вписала в нашу повседневную жизнь НТР.

Конечно, известные человечеству антиутопии, такие как "1984" Джорджа Оруэлла, «О дивный новый мир» Олдоса Хаксли, "Мы" Евгения Замятина и др., могли развеять мифы, показав все недостатки общества, в котором установлено равенство, где общественное устройство базируется на бессословной уравниловке. Но, все что существует нести с собой и пороки, и добродетель; недостатки и достоинства. Так же как и социально-дифференцированное, общество равных также имеет аналогичное множество недостатков, а значит, они ни в чем не уступают друг другу.

"Никогда нельзя жить богато там, где все общее. Каким образом может получиться изобилие продуктов, если каждый будет уклоняться от работы, так как его не вынуждает к ней расчет на личную прибыль" [8]. Действительно, в тоталитарных обществах экономика командно-плановая. А это исключает всякое проявление инициативы работника, да и у всех граждан страны в целом. Никто не стремится ни к количественным, ни к тем более качественным изменениям - все понимают, что изменений не предвидится. От высокой производительности труда ничего не зависит. Ведь из-за этого не повысят заработную плату. Тогда во имя чего стараться? И почему именно я должен стать козлом отпущения - такова психология человека.

В реальности не было абсолютного равенства никогда. Даже в первобытных обществах существовала некоторая дифференциация на основе жизненного опыта, физической силы и т.д. Невозможно поставить всех в равные условия. Знаменитый философ Ф. Ницше писал, что если поставить вместе человека одаренного и неодаренного, и учить их по одной программе, то, как следствие, талант одаренного будет утерян. Да, это так, но, это все же не значит, что неодаренный не сможет при желании приблизиться к уровню одаренного. Ведь, как говорил Томас Эдисон, «Гений - это 1% вдохновения и 99% пота».

Под «равенством», в понимании автора, в большей степени, подразумевается равенство возможностей, отсутствие барьеров и сдерживающих факторов. Но, как же достичь равенства? Если говорить об экономическом равенстве, то здесь можно прибегнуть к следующему: всякий труд необходимо оценивать одинаково. Допустима лишь незначительная разница в доходах, значение которого можно закрепить законодательно. Кроме того, по мнению автора, для максимального сглаживания социального неравенства нужно не взимать с богатых огромные налоги, а просто не допускать концентрации в их руках огромных доходов. Этого можно достичь, если будет некий предел, максимум благ, более которого нельзя иметь. В общем, необходимо распределять экономические блага в соответствии с качеством выполнения работы, а не престижем профессии. А если говорить о неравенстве, выделяемом по принципу объема власти, то и здесь, думаю, можно найти решение. Английский философ, Т. Гоббс утверждал, что люди стремятся к власти только потому, что она дает им особые привилегии [4].

Действительно, если политический лидер или иной государственный деятель будет получать примерно ту же плату за труд, что и какой-нибудь экономист или врач-терапевт, то и должность эта не будет его так привлекать. Гораздо лучше, не стараясь задержаться на своем посту долгое время, оставить о себе добрую память и завершить эту трудоемкую работу как можно скорее. (Например, в Афинах, правители (архонты) избирались лишь на 1 год).

В истории общества никогда не было неизменной тенденции ни к абсолютному равенству, ни к избыточной социальной дифференциации. Но, общество всегда стремилось выравнять неравенство [2]. Когда социальная пирамида удлиняется, а пропасть между социальными группами становится все более ощутимой, нарастают общественные недовольство, происходят революции и под давлением этих событий отсекается вершина пирамиды, что превращает ее в трапецию. Затем общество вновь стремится к дифференциации и общественная структура снова меняет свою форму. Это значит, что общество циклично в плане социального устройства [6].

История знает немало попыток установить равенство в государстве. Одной из самых широкомасштабных и известных попыток искоренить социальное неравенство было установление социализма в бывшей Российской империи. Известно, что СССР распался. Значит, "ленинский эксперимент" потерпел поражение. Но, так ли это на самом деле? С одной стороны, если отталкиваться от теории П. Соро-

кина, то распад этой формы социальной организации вполне оправдан. Но, автор убежден в том, что на тот момент это можно было избежать. Ведь на судьбу СССР повлияла не только внутренняя обстановка, но и нестабильность во внешней политике. В принципе, недостатки и противоречия в государстве существовали с самого начала если подумать, можно прийти к выводу о том, что этот строй так и не стал противоположностью царизму, а явился всего лишь очередной альтернативой ему. Но, так или иначе, рано или поздно, всему приходит конец. Нет ничего бесконечного в этом мире, так же как и нет ничего совершенного.

Всем известен такой полис Древней Греции, как Спарта. Здесь, было осуществлено равенство во многих сферах жизни общества, особенный укор делался на военную подготовку. Но, дело в том, что Спарта так и осталась военным полисом, в отличие от Афин. Так и не преуспев в других сферах общества, Спарта канула в лету. Как известно, неравенство в обществе появляется произвольно, в то время как для достижения равенства необходимо прилагать усилия. Не значит ли это что люди по природе своей разные, и равенство в обществе невозможно? Ведь, когда мы говорим о неравенстве, то сравниваем общество с животным миром, оправдываем неравенство и борьбу за ограниченные ресурсы тем, что весь мир так устроен. Социолог П. Сорокин объяснял неизбежность социального неравенства окружающей средой, особенностью психики людей [7].

Природа подчинена определенным законам (конкуренция, естественный отбор, пищевая цепь) и поэтому эти законы не могут не играть свою роль и в общественной жизни. Но, разве мы не ставим себя выше животного мира, объясняя наше превосходство наличием разума. В таком случае, почему же наш "совершенный" разум не способен найти решение проблемы социального неравенства?

Итак, на основе приведенного исследования, автор пришел к выводу, что неравенство можно преодолеть, но и абсолютное равенство недостижимо. Существование в обществе дифференциации - это естественное и предсказуемое явление. Но равенство в некоторых сферах общества все же можно достичь, при условии постоянного сглаживания социального неравенства.

Список литературы:

1. Аристотель Политика. Соч.- М., 1983.
2. Бетильмерзаева М.М. Дифференциация и интеграция в контексте культуры. – С. 38-43 // Дискуссия, 2011, № 2-3.
3. Волков Ю.Г., Социология./изд. 3-е.- Ростов н/Д: Феникс, 2007.

4. Гоббс Т. Левиафан, или Материя, форма и власть государства церковного и гражданского [электронный ресурс] // Гражданское общество в России. Научная электронная библиотека.: URL: [http:// www.civisbook.ru/ files/ File/ Gobbs. Leviafan. pdf](http://www.civisbook.ru/files/File/Gobbs.Leviafan.pdf).

5. Платон Государство. Законы. Политик.- М.: Мысль, 1998.

6. Сорокин П.А. Социальная и культурная динамика. - М.: Директ-Медиа, 2007.

7. Сорокин П.А. Человек, цивилизация, общество. - М., 1992.

8. Черноскутова Л.Б. Социология. Учебное пособие. СПб: НИУ ИТМО, 2012. - 82 с.

МИГРАЦИОННЫЕ ПРОЦЕССЫ И ДЕМОГРАФИЧЕСКАЯ СИТУАЦИЯ В РОССИИ

А.С Вейт

Россия, Новосибирск

Сибирский государственный университет путей сообщения
sanya30999@mail.ru

Аннотация. В статье анализируются внутренние миграционные потоки в федеральных округах России, а также причины внутренней миграции россиян. За основу исследования взяты статистические данные Росстата за последние 5-10 лет, благодаря которым можно провести точечный анализ причин внутренних миграционных процессов в России. Актуальность изучения внутренней миграции обусловлена зависимостью социально-экономического развития регионов страны от миграции населения.

Ключевые слова: демография, внутренняя миграция, федеральные округа, миграционные потоки, миграционный прирост

Существуют различные демографические прогнозы для России на ближайшие десятилетия. И все они, даже оптимистические, предсказывают быстрое сокращение численности населения до 2050 г. [1, с.476]. Причинами такого сокращения населения могут быть как естественные процессы, так и механическое движение населения. Причинами смертей в стране в огромных количествах служат различные факторы, некоторые из них это: ДТП, химическое загрязнение атмосферного воздуха, приведшее к различным смертельным заболеваниям, опасные природные явления, низкий уровень жизни, чрезмерное употребление табака и алкоголя и т.д. [2, с.508].

В данной работе изучалась внутренняя миграция, которая характеризуется перемещением населения в пределах одной страны. Внутренняя миграция влияет на ситуацию региональных рынков труда, демографическую нагрузку на занятое население и на инфраструктуру региона. Влияние миграции может быть, как позитивным, так и негативным. Последствия миграции имеют различный характер, в районах выбытия и в районах притока мигрантов. На густоту внутренней миграции в субъектах Российской Федерации оказывают влияние показатели социально-экономического развития регионов как: уровень экономического развития регионов, параметры уровня жизни населения, уровень развития и доступность объектов социальной инфраструктуры в регионах, уровень преступности. Структура внутренней миграции стала приобретать более открытый характер, доказательством чего является стабильность удельного веса миграции населения внутри субъектов Российской Федерации и соответствующее увеличение доли межрегиональных перемещений. Для более углубленного изучения внутренней миграции в работе произведена группировка основных показателей миграционного движения по федеральным округам [3]. Для каждого округа рассчитывался миграционный прирост (таб. 1).

Таблица 1.

Основные показатели внутренней миграции и их изменения по федеральным округам на 2018 год

	Общее число прибывших	Общее число выбывших	Общий миграционный прирост населения
Россия	4773,5	4561,6	211,9
Центральный федеральный округ	1323,7	1125,2	198,5
Северо-Западный федеральный округ	639,2	563,0	76,2
Южный федеральный округ	482,6	438,4	44,3
Северо-Кавказский федеральный округ	179,4	204,7	-25,3
Приволжский федеральный округ	834,4	869,1	-34,7
Уральский федеральный округ	417,6	417,3	0,4
Сибирский федеральный округ	639,9	670,2	-30,3
Дальневосточный федеральный округ	256,7	273,8	-17,1

Проанализировав данные таблицы, было замечено, что Центральный федеральный округ и лежащие вокруг него территорию имеют положительную статистику по миграции. Не доехавшие до Москвы распределяются в Северо-Западном федеральном и Южном федеральном округах, первые увлечены пятимиллионным Санкт-Петербургом, вторые - хорошим климатом и близостью Черного моря. Наконец Урал является «перевалочным» регионом, безнадежно проигрывая первым трем, но удерживая показатели близко к нулю за счет переселенцев из Сибири, Приволжья и Северного Кавказа.

Возрастной состав является важной характеристикой миграции, он позволяет оценить экономический и демографический потенциал мигрирующего населения, а также возможные позитивные и негативные эффекты миграции. Проанализировав возрастной состав населения в миграционном процессе, были сделаны следующие выводы. Наиболее высокая миграция у лиц трудоспособного возраста, минимальна у лиц старших возрастов.

В данной работе изучались причины внутренней миграции и анализировалась структура миграционных процессов. Результаты представлены ниже в таблице (табл.2).

Таблица 2.

Изменения в структуре внутренней миграции по годам, %

Годы	2010	2011	2012	2013	2014	2015	2016	2017	2018
Всего	100	100	100	100	100	100	100	100	100
из них:									
причины личного и семейного характера	61,1	58,9	59,0	50,1	47,4	45,8	45,5	43,8	34,8
в связи с учебой	8,1	8,4	8,5	11,5	12,7	14,1	14,8	16,9	8,9
в связи с работой	10,7	10,8	9,8	13,0	14,4	14,5	13,7	13,0	8,7
возвращение к прежнему месту жительства	11,5	11,2	9,5	6,5	4,9	4,3	3,6	3,4	2,7
из-за обострения межнациональных отношений	0,03	0,03	0,03	0,04	0,03	0,02	0,02	0,03	0,02
из-за обострения криминогенной обстановки	0,02	0,02	0,02	0,03	0,02	0,02	0,02	0,02	0,02

экологическое неблагополучие	0,2	0,2	0,2	0,3	0,3	0,3	0,3	0,3	0,3
несоответствие природно-климатическим условиям	0,3	0,2	0,3	0,3	0,3	0,3	0,3	0,3	0,3
иные причины	7,1	9,2	12,0	16,0	17,3	17,1	17,7	17,7	14,3
причина не указана	1,0	0,9	0,8	2,2	2,7	3,7	4,0	4,6	3,5

Причины внутренней миграции в России с 2010-2016 годах выделяются четыре группы причин, доля которых превышает 2/3: причины личного и семейного характера; в связи с учебой; а также возвращение к прежнему месту жительства. Также высока доля причин, не раскрытых статистикой Росстата, и доля мигрантов, которые не указали причины миграции. Значение других причин миграции – обострение межнациональных отношений; обострение криминогенной обстановки; экологическое неблагополучие; несоответствие природно–климатическим условиям – крайне низко. Выделяется еще одна причина перемещений населения в федеральные округа с теплым климатом – это снижение расходов на услуги тепло- и электроснабжения. Не секрет, что максимальная доля расходов населения уходит на оплату жилищно-коммунальных услуг [4, с. 109].

В заключении, можно выделить следующие тенденции внутренней миграции:

- в федеральных округах на 2018 год по сравнению с 2017 наблюдается отток населения в сторону Центрального федерального округа с Дальнего Востока и Сибири;

- наиболее частыми причинами миграции являются причины личного и семейного характера, и за последние девять лет они сократились примерно в два раза с 2010 по 2018 год, но при этом увеличились в два раза иные причины.

Актуальность данной темы на современном этапе развития экономики России неуклонно растет, так как изучение численности населения и демографическое развитие страны чрезвычайно важно для устойчивого развития общества в целом [5, с. 190].

Список литературы:

1. Аверкова Е.В., Хекало О.Ю. Численность населения России. Варианты демографического развития страны и мира //В сборнике: Мы продолжаем традиции российской статистики сборник докладов Международной научно-практической конференции «I Открытый

российский статистический конгресс». Российская ассоциация статистиков, Федеральная служба государственной статистики Российской Федерации, Новосибирский государственный университет экономики и управления «НИНХ». -2016. С. 475-479. - [Дата обращения 06.02.2019].

2. Золотухина Э.Е., Хекало О.Ю. Динамика важнейших характеристик воспроизводства населения России //В сборнике: Мы продолжаем традиции российской статистики сборник докладов Международной научно-практической конференции "I Открытый российский статистический конгресс". Российская ассоциация статистиков, Федеральная служба государственной статистики Российской Федерации, Новосибирский государственный университет экономики и управления "НИНХ". -2016. С.506-512 - [Дата обращения 5.03.2019].

3. Федеральная служба государственной статистики [Электронный ресурс]. URL: <http://www.gks.ru/>. (Дата обращения: 09.04.2019).

4. Хекало О.Ю., Ахунова А.Р. Анализ тарифов на услуги жилищно-коммунального хозяйства Новосибирской области// В сборнике: МОГУЩЕСТВО СИБИРИ БУДЕТ ПРИРАСТАТЬ!? сборник докладов международного научного форума «Образование и предпринимательство в Сибири: направления взаимодействия и развитие регионов»: в 4 т. Новосибирский государственный университет экономики и управления. 2018. С. 109-111.

5. Аверкова Е.В., Хекало О.Ю. Численность населения России. Варианты демографического развития страны и мира// В книге: Мы продолжаем традиции российской статистики Материалы I Открытого российского статистического конгресса. 2015. С.190-191.

ИНДУСТРИЯ ГОСТЕПРИИМСТВА САМАРСКОЙ ОБЛАСТИ

Д.А. Гаврилова

Россия, Тольятти

*Поволжский государственный университет сервиса,
jullka55@yandex.ru*

Аннотация. Статья посвящена анализу рынка гостиничных услуг Самарской области, представляющий собой не только сферу удовлетворения потребностей клиентов в услугах временного проживания, но брендовую отрасль экономики региона.

Ключевые слова: гостиничный бизнес, Самарская область, Чемпионат мира по футболу 2018 г.

Индустрия гостеприимства России в последние десятилетия претерпевает качественный рост. В связи с увеличением объема свободного времени на фоне ухудшения общеэкономической ситуации в рекреационных предпочтения населения наблюдается две основные тенденции – дробление отпускного периода и рост числа непродолжительных поездок. Также наблюдаются постепенные изменения в стиле отдыха: на смену пассивному отдыху приходит познавательно-анимационная форма проведения отпуска.

В последнее время в индустрии гостеприимства отмечается нарастание процессов концентрации производства, переход на новые технологии и углубления специализации, что стало важным принципом организации работы гостиничных предприятий. Специализация гостиничных предприятий направлена на определенный сегмент рынка, состоящий из групп клиентов с отличительными, демографическими, психографическими, поведенческими и другими характеристиками. Наряду со специализацией современная индустрия гостеприимства характеризуется нарастанием процессов концентрации, централизации производства и капитала.

Индустрия гостеприимства Самарской области с начала XXI столетия претерпевает ряд изменений, главный из которых это необходимость в строительстве высоко-категорийных средств временного размещения. Основой рынка гостиничных услуг Самарской области являются мини-отелями, которые могут удовлетворить запросы лишь определенной категории гостей. Такие предприятия гостеприимства в составе своего номерного фонда обычно насчитывают не более 10-15 номеров с минимальным набор дополнительных услуг. [1, с. 380]

О необходимости увеличения количества гостиниц заговорили в рамках подготовки к чемпионату мира по футболу. Согласно условиям ФИФА, принимающий чемпионат город должен располагать не менее чем 7 тыс. гостиничных номеров. Самаре до этой цифры не хватало около 2 тыс. гостиничных номеров различных категорий.

Многие отельеры Самарской области утверждали, что рынку гостиничных услуг необходимы гостиницы более высокого уровня, но подобные проекты требуют немалых вложений. Другие говорили о нехватке достойных средств размещения эконом-класса. Строительство гостиниц эконом-категории позволит заполнить определенный сегмент рынка, пока спрос здесь превышает предложение.

Областной город – Самара – является лидером по количеству и качеству предоставления гостиничных услуг в Самарской области. Именно в Самаре функционируют отели под международными брен-

дами: Renaissance, Holiday Inn, Ibis и Hampton by Hilton. 85% гостей, размещаемых в отелях, - это внутренний деловой спрос. Но средняя загрузка номерного фонда Самары составляет не более 50%, что в принципе оптимальный показатель для регионального рынка. Гостиничный рынок Самары не является конкурентоспособным. Об этом свидетельствует крайняя низкая доля услуг в этой сфере – около 3% от общего объема услуг отводится на гостиничный бизнес и чуть более 1% населения заняты в этой сфере [2].

2018 год стал для гостиничного сектора Самарской области годом резкого скачка в расширении индустрии гостеприимства.

По состоянию на 14.01.2018 на территории Самарской области функционирует 274 гостиничных предприятия с общим номерным фондом в более, чем 6800 номеров - это гостиничные предприятия, имеющие действующие свидетельства и прошедшие классификацию. В областном городе, Самаре, располагается 152 гостиницы, совокупный номерной фонд которых составляет 3874 гостиничных номера. [2]

Большее половины гостиничных предприятий Самарской области относятся к категории «без звезд» (более 50%). На начало 2018 года в области отсутствовали гостиницы категории «пяти звезд». Но по словам губернатора Самарской области Дмитрия Азарова, «благодаря Чемпионату мира по футболу Самара получила новый импульс для развития туристической сферы». И к началу Чемпионата была построена пятизвёздочная гостиница «Lotte» на пересечении улиц Галактионовской и Красноармейской, с номерным фондом в 195 номеров различной категории.

Городские гостиницы Самарской области расположены неравномерно: безусловно, лидером на численности отелей является Самара – 152 гостиницы, на втором месте Тольятти – 52, а затем Сызрань – 21. Концентрация предприятий размещения в центральной части Самарской области объясняется рядом причин: расположение административного и культурного центра; концентрация транспортных узлов (воздушного, железнодорожного, речного и автомобильного сообщения); сосредоточение промышленных предприятий.

Анализ распределение предприятий размещения показал, что $\frac{3}{4}$ рынка гостиничных услуг сконцентрированы в городах. На сельские районы приходится 104 гостиниц. Основными районами Самарской области по количеству гостиниц являются Ставропольский, Волжский, Сызранский, Красноярский и Шигонский, которые имеют равные доли рынка гостиничных услуг ~ по $\frac{1}{3}$ на каждый район (без учета городских районов).

Представители туристической индустрии отмечают, что сегодня гостиничный сектор ориентирован в основном на бизнес-клиентов и семейных туристов. Практически неохваченным остается очень массивный сегмент туристского спроса – это школьные группы и спортсмены. Туристы данных категорий для того, чтобы сэкономить средства на размещении, согласны размещаться по несколько человек в номере. Однако стандартные отели, как правило, размещают в одном номере одного или двух человек. Следовательно, среднегодовая загрузка гостиниц Самарской области составляет около 30%.

Особую роль в развитии и расширении рынков гостиничных услуг Самарской области сыграл Чемпионат мира по футболу. В ходе подготовки к ЧМ-2018 гостиницы и другие аналогичные объекты размещения Самарской области прошли классификацию, чтобы показать гостям уровень развития индустрии гостеприимства и предоставить соответствующее обслуживание и сервис. Как отметил Валерий Фомичев, президент Торгово-промышленной палаты региона, актуальность вопроса сертификации гостиниц во многом связана с перспективой вступления России в ВТО.

О повышении качества обслуживания и прибыльности ЧМ-2018 для Самарского региона можно будет говорить лишь в следующих годах. Но уже сегодня можно с уверенностью утверждать, что изменения в ценовой политике гостиничных услуг региона уже произошли.

Самое дешевое койко-место составляет 2250 рублей – данная цена указана в гостиницах с одной звездой. Места в хостелах и гостиницах категории «без звезд» стоят 6270 и 8100 рублей соответственно. Двухзвездные гостиницы уже выставляют цены от 4770 рублей; трехзвездочные – от 6310 рублей; четырехзвездочные - начинаются с 10750 рублей. Дороже обойдется проживание в пятизвездочных гостиницах: тут цены начинаются от 15 600 рублей [3].

Расширение предложений на рынке гостиничных услуг Самарской области к Чемпионату Мира по футболу 2018 также и для дальнейшего пользования жителя Самарской области и ближайшими регионами. Проведенные исследования на территории Самарской области и сопредельных территориях показали, что 80% жителей готовы отдыхать на территории Самарской области при создании более благоприятных условий, а именно - более высокое качество с более низкими ценами. Увеличение турпотока возможно только при наличии конкурентоспособного туристического продукта, для которого требуются соответствующие инвестиции.

Таким образом, после проведенного Чемпионата мира по футболу гостиничный бизнес Самарской области, а в особенности город Самара, претерпел ряд положительных изменений: повысился уровень сервиса на предприятиях размещения; расширяется ассортимент услуг размещения; повышается культура обслуживания.

Сегодня индустрия гостеприимства Самарской области представляет собой развивающуюся и конкурентоспособную сферу профессиональной деятельности, направленную не только на удовлетворение потребностей клиентов в услугах временного проживания, но и в создании имиджа гостеприимного региона для любого туриста.

Список литературы:

1. Корнеева, Ю.В., Атауллина Р.М. Туристский потенциал Самарской области [Текст] В сборнике: Проблемы и тенденции развития социокультурного пространства России: история и современность. Материалы V международной научно-практической конференции. Под редакцией Т.И. Рябовой. Брянск, 2018. С. 379-383.

2. Официальный сайт Департамента туризма Самарской области [электронный ресурс]. режим доступа: [http:// dt.samregion.ru/infrastructure/live/cart/](http://dt.samregion.ru/infrastructure/live/cart/). – загл.с экрана. - (дата обращения: 15.09.2018).

3. Полномочное представительство губернатора Самарской области при Президенте Российской Федерации и Правительстве Российской Федерации [Электронный ресурс]. – Режим доступа: <http://samarapred.ru/samara-region/tourism/>. - Загл.с экрана. - (Дата обращения: 09.04.2018).

МЕСТО И РОЛЬ ИНТЕРНЕТА В СОЗНАНИИ СОВРЕМЕННОГО МОЛОДОГО ЧЕЛОВЕКА

*Р.Р. Гайрабекова
Россия, Грозный*

Чеченский государственный педагогический университет»
gayrabekovarayana@mail.ru

Аннотация. Данная статья обусловлена тем, что сейчас мы живем в веке информационных технологий, главным источником которого является Всемирная паутина. В наше время каждый второй человек имеет доступ к интернету, сложно представить человека без доступа к интернету. Он во многом упрощает нашу жизнь и главной ее стороной является социальная сеть. Но главный вопрос звучит так: Как интернет влияет на людей?

Ключевые слова: молодежь, интернет, социальная сеть, виртуальный мир.

На сегодняшний день интернет является неотъемлемой частью человеческой жизни. Интернет оказывает немислимое влияние на мировоззрение подрастающего поколения. Меняет поведение, характер, привычки, взгляды на многие вещи. Естественно, что интернет формирует определенные особенности сознания современного молодого человека. Придерживаясь одного из многочисленных определений сознания, что это способность человека отражать объективный мир в субъективных формах, отметим, согласно исследователям [2, с. 19], что сознание не имеет «самостоятельного бытия вне отношения к своему материальному субстрату – мозгу и к объекту отражения». То есть сознание представляет собой взаимообусловленный процесс. В процессе своей жизнедеятельности современный молодой человек испытывает сегодня активное вмешательство интернет ресурсов, которые активно меняют его сознание.

Исследованию данной проблемы посвящен целый ряд исследований [1, 3, 4].

Так уж заведено, что молодежь являет собой ту часть общества, которая еще только вырабатывает свою систему ценностей. От того какие качества впитает в себя молодежь зависит будущее всего мира, ведь именно молодежь является той частью общества, которая называется «костяк». Интернет для большинства молодежи это нечто вроде способа самоутверждения. Именно в социальных сетях молодежь набирается смелости для общения, не чувствуют страха перед дифференциацией, могут найти людей с такими же интересами и с таким же мнением. В результате всего этого возникают разные виртуальные отношения, которые в реальной жизни, скорее всего, не состоялись бы.

Но проблема в том, что эта всемирная паутина слишком сильно затягивает молодежь в свои сети. Именно эта часть общества, т.е. молодежь полностью погружается в виртуальный мир, можно сказать, что с корнями уходит в нее. Живое общение заменяется сухими смс сообщениями, реальные эмоции заменяются смайликами, а встречи фотографиями. Иными словами, становятся полностью зависимыми от интернета.

На сегодняшний день даже 3-х летние дети в свободной форме управляются со всеми гаджетами. Дети школьных лет регистрируются почти во всех социальных сетях и оказываются под гипнотическим воздействием. С одной стороны, умение пользоваться интернетом это хорошо, но только если они проводят в нем по 2-3 часа в день, извлекая пользу.

Сегодня среди родителей и детей существуют огромные проблемы и непонимания, и многие дети, они очень сильно увлечены гаджетами, телефонами, компьютерами и т. д, отвлекая их. И дети не хотят учиться, они не чем не интересуются

Я считаю, что нужно максимально ограничить детей гаджетами, до определенного возраста, насколько это возможно. Или хотя бы ограничить их во времени.

Интернет сегодня выполняет одну из важнейших для социума функций – коммуникативную. В нашем веке, в веке технологий молодые люди уверены в том, что интернет помогает им в самореализации, именно в социальных сетях молодежь ищет одобрение своих действий. Стало привычным делом выкладывание всего, что нас окружает и всех своих действий в интернет. Отсутствие каких-то рамок и четкого алгоритма, отсутствие социальных санкций и контроля, свобода действий – вот что влечет пользователей на самом деле. Самостоятельно используя ресурсы сети Интернет, молодые люди с еще несформировавшимся мировоззрением, не определившие значимые для себя позиции, оказываются один на один с неконтролируемым потоком информации.

Психологи расходятся во мнении, по вопросу влияния интернета на молодежь, часть считают, что социальные сети помогают молодежи бороться с депрессией, и не считать себя одинокими. Однако наблюдение за жизненным пространством молодых людей убеждает в обратном: ребенок настолько привыкает к тому, что его постоянно оценивают и замечают, что в реальной среде ему трудно. Результатом происходящего становится либо депрессия, либо состояние человека, когда он полностью уходит в виртуальные сети. Зачем говорить, если можно писать? Зачем улыбаться, если можно поставить смайлик? Зачем куда-то идти, если можно посидеть в интернете? Так думает нынешняя молодежь!

Развитие сети интернет привело к созданию виртуального пространства, обозначающего зарождение новых культурных идентичностей.

Сегодня, молодые люди предпочитают вести блог, чтобы получить мнение по различному поводу у других людей. Сеть дает им возможность почувствовать себя востребованным, неуверенному в себе человеку. Он начинает заводить кучу новых друзей, даже не задумываясь о том, что эти отношения, возможно, продлятся не долго. В социальных сетях вступая в группы по интересам, человек не боится того, что может быть отвергнутым. То есть молодежь считает, что

социальная сеть принимает все, что может быть отвергнуто обществом. В социальных сетях они живут так, как им хотелось бы в реальной жизни. Именно поэтому многие подростки под влиянием этого фактора становятся двуличными, выдавая себя в сети за того, кем в реальной жизни они не являются.

На сегодняшний день смело можно утверждать, что социальные сети и интернет в целом, отодвигают классические институты социализации на второй план – семью, школу, реальных друзей и сверстников.

С одной стороны, социальные сети значительно облегчают возможность поддерживать отношения, способствуют расширению поиска друзей, старых знакомых, а иногда и поиска работы. Также студенты, например, активно могут пользоваться социальными сетями для обмена учебной информацией и домашним заданием. Преподаватели имеют возможность доводить до студентов какую-либо информацию, либо скидывать методические пособия.

Но с другой стороны остро ощущается, так называемая электронная коммуникация, порождает ряд проблем, ведущей из которых становится, отрыв от реальности, от общения с близкими людьми. Вместо этого человек буквально «зависает» все свое свободное время в Интернете. Часто бывает так, что человек, проводя в социальных сетях огромное количества времени, забывает об учебе, важных делах, работе и т.д. Люди после того как приходят домой с работы или учебы сразу же заходят в интернет. Даже на работе и на учебе мы сидим в телефонах. А бывает и так, что мы просто автоматически смотрим в телефон без какой-либо причины, а иногда под предлогом проверки времени. Техника тоже на сегодняшний день очень влияет на человека и играет важную роль. Как техника влияет на человека и человек на технику? Главным вопросом становится доминирование одного над другим. Какое доминирование актуальнее? Можно ли сказать, что философия человека – творца на сегодняшний момент превращается в философию человека – раба? Раб собственных творений? Отчасти это так, потому что, можно наблюдать зависимость людей от научно – технического прогресса абсолютно в каждой сфере его деятельности.

Мы выходим в интернет на улице, в парке, в такси и даже в метро. Даже кратковременное исчезновение интернета, причиняет дискомфорт. К счастью, а может и к несчастью он с нами круглосуточно.

Все эти безграничные возможности интернета, рождают чувства вседозволенности, которая извлекает из человека наихудшее что в нем есть. В интернете существует нескончаемое количество инфор-

мации. Такие как клубы самоубийц, наркоманов и террористов, которые на данный момент, к сожалению, преобладают.

Для изучения интернет влияния мною был проведен социологический опрос среди молодежи Чеченской Республики. В опросе участвовала молодежь в возрасте от 17 до 25 лет. В качестве метода исследования использовалось анкетирование.

В результате опроса было выявлено, что 48,5 % используют Интернет ежедневно 6 часов и более, также 33,8% проводят в интернете 4 – 6 часов, и только 18,4% прибегают к его услугам менее 1 – 3 часа.

Наиболее популярной причиной использования Интернет является социальные сети, т.е. общение. Этот вариант выбрали 81,6 % опрошенных. На втором месте по популярности является скачивание фильмов, музыки, спорт и т. д (64,3%). Далее 58% опрошенных читают новости, и 58,7% используют для учебы – поиска материалов, учебников, а 14% играют в онлайн игры.

На вопрос «Считаете ли вы, что интернет оказывает влияние на молодежь?» большинство 92,3% опрошенных считают, что интернет оказывает влияние на молодежь, 4,8% затруднились ответить, и 2,5% считают, что интернет не оказывает влияние.

Далее на вопрос «Всегда ли вы находите информацию в интернете, которая вам нужна?» 64% ответили вариант ответа «да», и 36% опрошенных ответили «иногда», ответа «нет» никто не выбрал [4].

Сегодня человечество страдает от переизбытка информации и недостатка времени. Обилие возможностей привело к замкнутости и растерянности многих индивидуумов, что является серьезной психологической и философской проблемой нашего века.

Список литературы:

1. Белинская Е., Жичкина А. Современные исследования виртуальной коммуникации: проблемы, гипотезы, результаты. – М.: ЮНИТИ, 2009. 165 с.

2. Бетильмерзаева М.М. Сознание как свойство социального бытия: ментально-когнитивное осмысление. – С. 16-20 // Вестник психофизиологии. – 2017, № 4.

3. Новоженина О.В. Интернет как новая реальность и феномен современной цивилизации // Влияние интернета на сознание и структуру знания. – М., 2004.

4. Судич, Ю.В. Роль социальных сетей в жизни молодежи [Текст] / Ю.В. Судич // СибАК [Электронный ресурс]. – 2014. – URL: <http://sibac.info/11367>

ФОРМИРОВАНИЕ ИНОЯЗЫЧНОЙ ПРОФЕССИОНАЛЬНОЙ КОМПЕТЕНТНОСТИ СТУДЕНТОВ ПЕДАГОГИЧЕСКОГО ВУЗА

Н.Р. Галимова

Россия, Уфа

Башкирский государственный педагогический университет

им. М. Акмуллы

galimova.nr@yandex.ru

Аннотация. Коммуникативная компетентность рассматривается как стержневая характеристика составляющей профессионализма педагога, который призван быть коммуникативным лидером в учебной и внеурочной деятельности, миссионером культуры, просветителем.

Ключевые слова: Коммуникативная компетентность, компетентностный подход, профессиональная подготовка, коммуникативная иноязычная компетенция, практическое использование иностранного языка.

Коммуникативная компетентность рассматривается в настоящее время как стержневая характеристика составляющей профессионализма педагога, который призван быть коммуникативным лидером в учебной и внеурочной деятельности, миссионером культуры, просветителем, должен обладать такими универсальными компетенциями как коммуникативная активность, способность моделировать культурно-образовательное пространство, вести культурно-просветительскую деятельность, создавая и реализуя соответствующие программы и проекты на современной интермедиальной основе.

Практический опыт работы в качестве преподавателя английского языка позволяет сделать вывод о том, что коммуникативная компетенция формируется в рамках не одной дисциплины, а целого цикла дисциплин, относящихся к различным блокам подготовки студентов – будущих педагогов; психолого-педагогического и методического модулей; различных видов практик; организации методического дня во взаимосвязи с внеаудиторной деятельностью в предметной области. Следовательно, важно усиление междисциплинарных связей и логическое построение учебных планов при реализации основных профессиональных образовательных программ уровня бакалавриата и магистратуры.

В ходе практик, в рамках проведения методического дня на базе средних общеобразовательных организаций студенты общаются с

различными категориями обучающихся: мигранты, иностранные ученики, школьники с ограниченными возможностями здоровья. Практиканты выстраивают коммуникацию с учителями – предметниками, классными руководителями, администрацией учебного учреждения, родителями и иногда испытывают затруднения в определении правильной коммуникативной стратегии, что может повлиять в дальнейшем на изменение решения о выборе места трудоустройства после окончания вуза.

Для того, чтобы избежать коммуникативных неудач в педагогических ситуациях и в целях развития навыков общения и повышения речевой культуры студентам рекомендуется использовать ресурсы, размещенные на электронных площадках открытого образования, в том числе на портале электронного образования Башкирского государственного педагогического университета им. Акмуллы, например, Онлайн-курсы «Я - оратор», «Практическая риторика» и др.

В рамках проекта «Продвижение ресурсов, связанных с изучением русского языка и образованием на русском языке, в СМИ и Интернет-ресурсах» (рук.-д.ф.н., проф. БГПУ им. М. Акмуллы Г.Ф. Кудинова), поддержанного грантом по ФЦП «Русский язык» в целях популяризации русского языка, российской культуры, науки, образования организованы Интернет-сообщества «Занимательный русский язык», «Коммуникативные тренинги в Уфе», количество участников которых с каждым годом увеличивается и пополняется студентами в первую очередь гуманитарных направлений подготовки.

Модераторы проекта «Азбука общения» предлагают участникам сообществ и всем другим пользователям сети Интернет ознакомиться с тематическими слайдами, содержащими текстовую и визуальную информацию научно-познавательного характера в области лингвистики, психолингвистики, этнолингвистики, лингвокультурологии, коммуникативистики.

Успешность усвоения иностранного языка для использования в профессиональной деятельности напрямую зависит от владения профессиональными знаниями на русском языке. Иностранный язык является средством общения и средством получения профессионально значимой информации для повышения в будущем конкурентоспособности на рынке интеллектуального труда. Современный студент - информационно мобилен и при определенном уровне сформированности иноязычных компетенций способен получать актуальную информацию из зарубежных первоисточников, недоступных в отечествен-

ных библиотеках, что способствует успешному входу в профессиональную среду.

Использование социальных сетей, зарубежных сайтов для развития профессиональной иноязычной компетенции является продуктивным, поскольку все они имеют большой потенциал для установления контактов с зарубежными студентами, вузами, предприятиями, что позволяет организовать постоянный обмен информацией и материалами об актуальных достижениях в профессиональной сфере, способствует овладению специальной лексикой, профессиональной терминологией, расширяет возможности трудоустройства, поскольку с расширением образовательного, научного и экономического пространства сфера деятельности специалиста не ограничивается территорией одного государства.

Динамика активности обращения к электронным ресурсам должна контролироваться преподавателем, обеспечивающим реализацию дисциплин филологического блока и находить отражение в баллах, отраженных в технокартах учебных дисциплин по семестрам.

Анализ анкетирования бакалавров показывает, что студенты считают перспективным организацию в педуниверситете действующих на регулярной основе дискуссионных клубов, например «Диалоги на русском», «В записную книжку путешественника», «Речевой этикет» на русском и иностранном языках с привлечением иностранных специалистов и стажеров, творческих объединений в целях подготовки будущего учителя к культурно-просветительской деятельности.

В настоящее время преподавателями иностранных языков в основном используется традиционная система оценивания образовательных результатов, например, тестовые задания, письменный перевод, что не в полной мере определяет уровень сформированности иноязычной компетенции студентов. Необходимо разработать диагностирующий инструментарий в соответствии с международной сертификацией от уровня A1 до C1 и разработать перечень контролируемых заданий с учетом профильной подготовки: например, эссе как отдельное учебное задание, составление аннотации к статьям или книгам в форме QR-кодов, инфографики; пересказ содержания иноязычного текста в форме построения анимационного видеоряда с озвучиванием, подготовка интернет-статьи; устные репортажи по видео- и фотоматериалам проведенных культурно-просветительских акций и мероприятий.

В институте филологического образования и межкультурных коммуникаций Башкирского государственного педагогического университета им. Акмуллы функционирует Центр развития компетенций им. Л.М. Васильева «Славянский мир», в котором используется современный инструментарий для формирования коммуникативных компетенций студентов, что выражается в осуществлении профессиональной коммуникации в устной и письменной формах на русском языке для решения задач профессиональной деятельности; развитие умений выступать публично, вести конструктивный диалог, вырабатывать стратегию и тактику взаимодействия со слушателями для достижения определенных социально значимых целей, способности к принятию решений и разрешению конфликтных ситуаций в педагогической коммуникации.

В целях повышения конкурентоспособности выпускников важно разработать концепции Центров развития профессиональной иноязычной компетентности на факультетах и в институтах педвуза в соответствии с профилем подготовки (гуманитарный, естественно-научный, художественный, математический) и создание кабинетов, где возможно моделирование коммуникативных ситуаций, приближенных к реальным условиям будущей профессиональной деятельности, в том числе участие в международных конкурсах, форумах, оформление результатов научно-исследовательской деятельности, подготовка грантовой документации.

Профессиональные знания обладают ценностью и личной значимостью для студентов, если они видят возможность их практического применения в учебной и профессиональной деятельности. Задача преподавателя заключается в выборе успешной стратегии для решения актуальных задач современного образования.

Список литературы:

1. Васильева М.Ю., Кудинова Г.Ф. Культурно-просветительская деятельность как способ обучения русскому языку // Система непрерывного образования: школа – педколледж – вуз. Башкирский государственный педагогический университет им. М. Акмуллы (Уфа), 2018. с. 30-36

2. Галимова Х.Х. Особенности организации учебных и производственных языковых практик бакалавров педагогического образования // Иноязычное образование и межкультурная коммуникация в поликультурном пространстве. 2019. с. 46-50

3. Кудинова Г.Ф., Капишева Т.Ю., Попова Е.В. О реализации проекта БГПУ им. М. Акмуллы "Продвижение ресурсов, связанных с

изучением русского языка и образованием на русском языке, в СМИ и интернет-ресурсах"//Русский язык в информационном пространстве современного мира Материалы Медиафорума в рамках Международной научно-практической конференции. 2018. с. 45-54.

4. Кузьмина М.В. Формирование профессиональной коммуникативной иноязычной компетенции в высшей школе// Дискуссия. 2015.

ВЛИЯНИЕ ИНФОРМАЦИОННОЙ РЕВОЛЮЦИИ НА РАЗВИТИЕ ЧЕЛОВЕКА И ЧЕЛОВЕЧЕСТВА

А.А. Гарнова, И.Ф. Понизовкина
Россия, Москва

ФГБОУ ВО «РЭУ им. Г.В. Плеханова»
aagarnova @yandex.ru

Аннотация. Статья посвящена актуальной проблеме влияния информационной революции на развитие человека и человечества. Дается анализ результатов такого влияния и его возможных негативных последствий

Ключевые слова: информационная революция, информационное общество, информация, знания, научно-технический прогресс, самопрограммирующаяся рабочая сила, глобализация.

Революция – это то, что коренным образом меняет действительность. Все значимые исторические изменения в обществе сопровождались революцией. Неолитическая революция - первая революция, которая ознаменовала собой кардинальный сдвиг в образе жизни человека - переход от собирательства к сельскому хозяйству, основанному на земледелии и животноводстве. Позже ряд важных промышленных революций. И, наконец, мы у порога пятой промышленной революции (Индустрии 5.0). Изменения, начиная с 20 века, стали происходить настолько стремительно, что казалось, только недавно была разработана «умная машина» (ЭВМ), как уже создан суперкомпьютер.

Именно появление компьютера, а затем сети Интернет заложило основу для развития постиндустриального общества. Возможность активно распространять и получать информацию изменило и человека, и общество в целом.

По мнению М. Кастельса, известного испанского социолога-постмарксиста, отличительной особенностью информационно-технологической революции является скорость распространения информации, в то время как прежние технологические революции оказывали свое влияние на ограниченной территории. Это означает «немедленное применение к своему собственному развитию технологий, которые она [технологическая революция] создает, связывая мир через информационную технологию [1]. С появлением информационно-технологической революции прогресс стал стремительным.

Доступность информации, разнообразие образовательных ресурсов, открытых для широких слоев населения, должны служить идеям просвещения. Тем не менее, современное общество ориентировано на утилитарно-прагматический подход к знаниям, стремится к всесторонней коммерциализации науки и образования, а также самой информации [2].

Из-за большого массива данных индивиду сложно рационально осмыслить и корректировать объективную реальность. Идеализация инструментального разума способствует распаду восприятия, и сознания на отдельные части, способствует формированию клипового (фрагментарного) сознания [3]. Человек утрачивает понимание своего «Я» в иллюзорном мире «массовой культуры и ширпотреба». Достаточно точно эти проблемы иллюстрирует роман-антиутопия «451 градус по Фаренгейту» Рея Бредбери.

Результатом научно-технического прогресса является рост требований к человеку со стороны общества. Человек должен стать более мобильным, готовым к постоянному профессиональному развитию, обладать способностью быстро и в неограниченном объеме воспринимать новые знания. На современном конкурентном рынке труда растет спрос на самопрограммирующуюся рабочую силу. Для создания рабочей силы такого типа требуется специфическое образование, ориентированное на формирование нестандартного мышления, инновационно-внедренческого подхода, способности постоянно расширять и преобразовывать накопленный объем знаний и информации [4]. Это оказывает влияние на философию и мировоззрение человека. Он меньше заботится о духовном развитии, больше обособляется от социума и уделяет внимание удовлетворению своих эгоистических интересов.

Процессы глобализации предопределили появление информационного общества, в котором информация и знания стали самым ценным ресурсом [5]. Здесь роль средств массовой информации сво-

дится не только к получению и распространению информации. Развитие инновационных медиатехнологий позволяет делать «нужную» информацию доступно-недоступной массовому читателю, подвергая её маркетинговой и пиар-обработке [6; 7]. Тем не менее, государству вполне по силам регулировать эту деятельность и обеспечить своим гражданам культурную и национальную идентичность.

Список литературы:

1. Кастельс М. Информационная эпоха: экономика, общество и культура. М., ГУ ВШЭ, 2000.

2. Корнилова И.М. Основные приоритеты образования России в XXI веке в условиях рыночной экономики // Экономика, статистика и информатика. Вестник УМО. 2016. № 1. С. 2-5.

3. Понизовкина И.Ф. Иллюзорное сознание и общество: Монография/ Понизовкина Ирина Федоровна; Московская междунар. высш. школа бизнеса. "МИРБИС" (ин-т) – М., 2012.

4. Скибицкий Марк Михайлович Информационная эпоха и новая экономика в трудах Мануэля Кастельса // Мир новой экономики. 2015. №4. URL: <https://cyberleninka.ru/article/n/informatsionnaya-epocha-i-novaya-ekonomika-v-trudah-manuelya-kastelsa> (дата обращения: 26.03.2019).

5. https://bigenc.ru/technology_and_technique/text/2015889

6. Понизовкина И.Ф. Информационная революция: достижения и противоречия в науке// Социально-гуманитарные знания. 2018. №9. С. 26-32.

7. Понизовкина И.Ф. СМИ и социальное мифотворчество в современном межкультурном информационном пространстве // Вестник Российского экономического университета им. Г.В. Плеханова. Вступление. Путь в науку. 2016. № 1 (13). С. 54-62.

СЕМЕЙНЫЕ ЦЕННОСТИ СОВРЕМЕННОЙ МОЛОДЕЖИ

Х.А. Гиреева

Россия, Грозный

Чеченский государственный педагогический университет

Семья является одним из элементарных социальных институтов, с возникновения которого мы наблюдаем становление и развитие человеческого общества. С начала семейной организации, мы наблюдаем сознательные акты дозволенного и разрешенного в социуме, что заложило основы культурной реальности [1, с. 119]. Как отмечают ученые, семья является предметом рассмотрения многих исследова-

телей в области социологии, психологии и т.д. Но именно философско-культурологический анализ семьи позволяет проследить диалектику становления и развития современного статуса семьи в условиях меняющейся реальности. Трансформация традиционной семьи дискредитирует ее институциональную значимость, когда традиционные ценности семьи терпят крах в противостоянии современным глобализационным требованиям [2, с. 81]. Первостепенной ценностью России в наши дни является семья и воздвижение в незыблемость традиций крепкой здоровой семейной практики. В наш век безграничных стремлений и новых технологий нить, связывающая семью и общественные тенденции, заметно истончилась, что негативно отразилось как на семье, так и на государстве в целом, которое уже явственно нуждается в реабилитации прежних семейных ценностей. Несомненным решением этой задачи будет заблаговременная подготовка молодого поколения к реалиям современной семейной жизни.

Молодежь сегодня все больше и больше обособляется как от своих родителей, так и друг от друга. Становится особо важным самостановление, личность заикликивается на самой себе, ей требуется больше времени и пространства для реализации собственных целей. В этой атмосфере происходит борьба старого и нового, очевидно, что молодым семьям уже не помогают сваи, на которых держались семьи в прошлом. Скорее они становятся костылями, временной и недолговечной защитой семейной лодки. По этой причине мы так часто становимся свидетелями распада молодых семей. Подобные неудачи вредят как и самим юношам и девушкам, которые разочаровываются в себе как в супругах, так и детям, если таковые успели появиться у пары.

Не лучшая перспектива грозит и тем парам, которые наступив на горло своему недовольству, решили остаться вместе. Мало кому из них удастся вернуться к любви и взаимопониманию, скорее молодые люди создают вокруг себя ядовитую сферу из взаимных упреков, обид и ссор. Воспитание ребенка в таких условиях невозможно. Очень живая и по-настоящему пугающая картина «Horror» от анимационной студии «Riff studio and Alternate studio» [4] (мультфильм создан молодыми аниматорами) показывает нам картину ссоры родителей глазами их маленькой дочери. Так стоит ли хранить прокисшие отношения или их все-таки лучше выбросить? Наши родители несомненно сказали бы, что лучше попытаться сохранить и сберечь, склеить и упрятать в тепло, чем необдуманно избавиться. Они отчасти были бы правы. Однако если после многих попыток наладить семей-

ную жизнь, успокоение и уют не наступают, следует задуматься о более решительных мерах.

Что же касается отношений поколений, то это извечная больная тема человечества. В современном обществе открытого смелого слова молодые люди зачастую не сдерживают себя и высказываются довольно откровенно. У более молодых (старшекласников и студентов первых курсов) наблюдается резкое отрицание родительского авторитета, негатив и даже ненависть вызывают вмешательство в частную жизнь и навязывание своих идеалов. С намного большей любовью и теплотой о родителях отзываются те дети, для которых мама и папа стали не надзирателями, а друзьями, готовыми для нового и прогрессивного (причем не обязательно в технологии, а именно в мышлении). Полностью отрицается успешность авторитаризма со стороны родителей, дети сегодня требуют уважение к себе как к личностям и готовы к диалогу. Фразы «Потому что я так сказал», «Я старше, а значит права», «Ты нам должен» и т.п. бумерангом возвращаются агрессией.

Однако это далеко не худший результат неправильного поведения родителей. Согласно исследованию, проведенному Центром по контролю заболеваний (CDC), самоубийство является второй в строчке причин смерти людей в возрасте от 15 до 34 лет. И если наше старшее поколение, не желая сдавать позиций, продолжает утверждать, что ребенок совершил суицид из-за интернета, видео-игр, фильма или «китайских мультиков», хотелось бы им зачитать выдержку из той самой статьи CDC о самоубийствах: «У самоубийства есть предупреждающие знаки, такие как выражение безнадежности, угроза причинить себе боль или разговоры о желании умереть, рост потребления алкоголя и наркотиков, а также отказ от друзей и семьи». [3] Стоит ли говорить, что подобные знаки буквально кричат о том, что с ребенком что-то не так? И то, что родители не заметили угрозы, как ничто иронично говорит о шатких взаимоотношениях в семье. Зачастую мысли о самоубийстве вызваны затяжной депрессией в связи с трудностями социализации, сдачей экзаменов и холодностью со стороны родителей.

Проведя анализ высказываний в социальных сетях о суициде, становится совершенно ясным одно: в самоубийстве детей зачастую виноваты родители. Молодые люди рассказывают о недоверии к родителям, о том, что родители уценивают значимость их эмоционального состояния, на просьбы о помощи поступают окрики и недовольные фразы: «Твоя проблема не имеет значения!», «Разве это трагедия? Вот со мной однажды было...» или «Незачем тебе к психологу, эту депрессию ты сам себе придумал».

Также молодежи свойственно врать при социальных опросах, если их проводят организации и конференции, им хочется соответствовать ожиданиям и не загружать себе излишними расспросами, если их ответ не устроит опрашивавших. Поэтому мы снова обратились к социальным сетям, а также к частным исследованиям, проведенным такими же студентами, как и мы. Проведенный студентами Томского педагогического института опрос показал четыре негативные тенденции в семейных отношениях:

1. Семейное воспитание, где закладываются основы ценностей, не имеет должного уровня. Родители, будучи слишком молодыми, не получившие гармоничного воспитания и не устоявшиеся как полноценный социальный элемент, не могут вырастить и воспитать своих детей. Отсутствует жизненный опыт (считают 32% опрошенных).

2. В современных семьях духовные ценности уступают материальным. На первом месте стоит материальное благополучие, родители (в большинстве своем отцы) больше внимания уделяют работе, чем детям. Все-таки стоит решить за что взяться сначала: за карьерный рост или за воспитание детей. В этом вопросе присутствие одной только матери (а ведь ее все чаще заменяет няня) недостаточно (19%).

3. Отсутствие целостности семьи как духовной единицы. «Свобода», «личное пространство» являются основополагающими критериями многих семей. Такая тенденция идет из детства самих молодых родителей, которые оказались сами жертвами слишком авторитарного воспитания, и теперь любая ответственность за другого человека автоматически превращается в плен (26%).

4. Ответственность за нравственное воспитание детей перекладывается на общественность (детские сады, школы, другие учебные заведения). Духовное воспитание детей в семье минимальное. Опять же холодность и безразличность супругов друг к другу и родителей к детям. Сегодня матери и отцы все меньше разговаривают со своими младшими членами семьи, все меньше интересуются их жизнью за пределами дома, а если такой интерес все-таки возникает, он носит скорее форму преследования и желание тотального контроля над жизнью ребенка (14 %). [5]

А мораль сей сказки такова: современной семье больше всего не хватает эмпатии и внимания друг к другу, способности поступиться собственными взглядами, уступить другому человеку, умения и желания слушать, взаимоуважения, осознания своей ответственности за собственное счастье, возобладания любви к ближним над любовью к

деньгам, работе и социальной трусости. Вот что можно назвать современными семейными ценностями.

Список литературы:

1. Бетильмерзаева М. М. Семья и брак: философско-концептуальный анализ. – С. 119-123 // Проблемы семьи и семейного воспитания в условиях полиэтнического и поликонфессионального региона: Материалы Всероссийской научно-практической конференции с международным участием (г. Грозный, 20-21 марта 2015 г.). – Махачкала: АЛЕФ (ИП Овчинников М.М.), 2015.

2. Бетильмерзаева М.М. Проблема трансформации чеченской семьи: философско-культурологический анализ. – С. 81-89 // «Актуальные проблемы современной семьи: теория и практика». Материалы Всероссийской научно-практической конференции с международным участием (г. Грозный, 26 марта 2016 г.). – Махачкала: АЛЕФ (ИП Овчинников М.М.), 2016.

3. Preventing Suicide – CDC Центр по контролю заболеваний (<https://www.cdc.gov/features/preventingsuicide/index.html>). А также пакет социальной помощи людям, оказавшимся на грани самоубийства или их родственникам (<https://www.cdc.gov/violenceprevention/pdf/suicidetechnicalpackage.pdf>)

4. Horror (<https://www.youtube.com/watch?v=ejKyZFCqT3U>)

5. Попов Г.Н., Шевелёва Н.В. – Семейные ценности современной молодежи (на примере студентов заочного отделения педагогического ВУЗа // Вестник ТГПУ, 2017.

ПРОФИЛАКТИКА КИБЕРБУЛЛИНГА СРЕДИ ОБУЧАЮЩИХСЯ СРЕДНИХ КЛАССОВ

Я.С. Горбатюк

Россия, Балашов

Балашовский институт (филиал) ФГБОУ ВО «Саратовский
национальный исследовательский
государственный университет имени
Н.Г. Чернышевского»»
savelevna96@mail.ru

Аннотация. В статье рассматривается проблема кибербуллинга в образовательной среде. Выявлена роль образовательной организации в оказании помощи участникам кибербуллинга.

Ключевые слова: Интернет–пространство, информационные угрозы, кибертравля, обучающиеся, безопасность.

В современном мире многие сферы деятельности человека постепенно переходят в виртуальное пространство, где люди могут общаться друг с другом независимо от их пола, привлекательности, социального положения. В сети Интернет отсутствуют ограничения, которые характерны для реального социума. Исходя из чего, можно сделать вывод, о том, что общение в сети постепенно становится суррогатной коммуникацией [1]. Возможность анонимно и часто безнаказанно совершать в Интернет-пространстве действия, не одобряемые в обычном обществе (травля, шантаж и др.), приводят к появлению таких угроз, как кибербуллинг – преследование с использованием цифровых технологий [2].

Исследование, проведенное корпорацией «Microsoft» в 2016 году, показало, что 65 % взрослых и подростков сталкивались в кибербуллингом в сети Интернет. В Европе около 12 % детей возрастной категории от 9 до 16 лет становятся жертвами данного явления. И в 50% случаев преследуемые в Интернете подростки сталкиваются с травлей и в реальной жизни [3]. По данным Всемирной организации здравоохранения за 2016 г. в России подвергались кибербуллингу хотя бы один раз до 20 % детей в возрасте от 11 до 15 лет [4].

Кибербуллинг относится к категории коммуникационных угроз и может проявляться в форме умышленной травли, оскорблений, угроз, запугивания, унижения, клеветы, разглашения личной информации или социального бойкотирования посредством сообщений в социальных сетях, мессенджерах, рассылки СМС и т.д.[5]. К его распространению в подростковой среде приводит широкий круг социальных и психологических предпосылок: от стремительного технического прогресса и информатизации всех сторон жизни до недостаточного уровня компьютерной компетентности самих подростков.

С целью выявления степени осведомленности обучающихся о кибербуллинге и их реакции в случае Интернет-травли нами было проведено исследование на базе МОУ «Гимназия №1» г. Балашова Саратовской области.

Анализ результатов анкетирования показал, что все опрошенные являются активными пользователями социальных сетей, то есть могут стать потенциальной жертвой киберхулиганов. Более половины из них проводят в сети Интернет от 3 до 5 часов в день, 30 % – менее часа в день, а 18 % – более 5 часов. В основном социальные сети используются для общения с реальными людьми (52% опрошенных), для онлайн-игр (18 %), как способ «убить» время (24 %) и для общения по интересам (6 %).

При этом 52% обучающихся не размещают информацию о себе в своих профилях в социальных сетях, 36% опрошенных думают о том, будет ли им комфортно, если родители, учителя, одноклассники узнают об их публикациях, и лишь 6% выкладывают полную информацию о себе.

К числу наиболее серьезных угроз, исходящих от социальных сетей, 24 % обучающихся относят потерю персональных данных и использование их аккаунтов для рассылки спама или зараженных файлов, 46 % учащихся видят угрозу в нежелательном распространении в сети Интернет информации, негативно влияющей на твою репутацию, 24 % боятся привлечь к себе внимание преступников или психически нездоровых людей, 30% опасаются взлома или заражения компьютера, а 36 % – возникновения Интернет-зависимости.

подавляющее большинство опрошенных (88 %) игнорируют запросы от незнакомых людей в социальных сетях, а 60 % отметили, что им приходилось сталкиваться с оскорблениями в свой адрес в сети и столько же обучающихся указали, что получали через Интернет угрозы в свой адрес. Из них 12 % считают, что ответить взаимностью на такое поведение вполне нормально, 46 % заблокируют обидчика, 30% расскажут родителям и 12 % не станут обращать внимание. При этом в роли агрессоров, оскорбляющих других пользователей в социальных сетях хотя бы раз выступали 65 % учащихся. По мнению учащихся подростки могут прибегнуть к кибербуллингу потому, что это кажется забавным обидчику (54 %), из мести (12 %) или потому, что агрессоры – сами неудачники в реальной жизни (36 %).

С целью повышения компетентности обучающихся в вопросах обеспечения личной безопасности в виртуальном пространстве и снижения уровня агрессивности и враждебности нами была разработана программа проведения внеурочных мероприятий, направленных на профилактику кибербуллинга среди обучающихся. Данная программа рассчитана на 1 учебный год и реализуется во внеурочной деятельности. Она предполагает проведение занятий по двум направлениям: работа с учащимися и работа с родителями.

В рамках программы запланировано создание сайта в помощь детям, столкнувшимся с кибербуллингом. Ссылка на данный сайт будет выложена на сайте образовательной организации. К наполнению сайта контентом планируется привлечь обучающихся под руководством педагога. Сайт будет включать в себя следующие страницы:

1. Советы по защите от кибербуллинга. Она может содержать информацию, которая помогла бы подросткам избегать таких ситуаций.

2. Что делать, если ты стал жертвой кибербуллинга в Интернете? Здесь мы планируем опубликовать информацию о том, что не стоит мстить человеку, чтобы самому не оказаться в качестве агрессора.

3. Моя история. На этой странице будут выложены реальные истории детей и подростков, оказавшихся вовлеченными в кибербуллинг. На данной странице дети смогут общаться, рассказать свои ситуации и поделиться тем, как они справлялись с кибербуллингом.

Помимо сайта работа с обучающимися включает в себя два вида мероприятий: информационной и тренинговой направленности.

Планируемые мероприятия в рамках работы с обучающимися:

1. Мероприятия информационной направленности - Класные часы «Этика и культура общения в социальных сетях», «Безопасность в виртуальной среде» «Игры, в которые я играю». Дискуссии - «Друг – кто он?», «Кто и почему занимается кибербуллингом?», «Меня травят в сети, что с этим делать?».

2. Тренинговые занятия – Тренинг «Как себя контролировать?» на преодоление психологического барьера, вызванного недостатком владения своими эмоциями, а так же формировать уверенность в себе и своих силах. Тренинг на сплочение коллектива и построение эффективного командного взаимодействия «Мы – команда». Тренинг на обучение навыку принятия критики «Критика и как ее воспринимать?».

Также необходимой составляющей программы профилактики кибербуллинга является работа с родителями. В силу занятости родители не могут принимать активное участие во внеурочных мероприятиях, поэтому предлагаем в качестве основной формы работы – выступления педагогов по ОБЖ и информатике на родительских собраниях, а также информирование родителей о наличии и контенте сайта, создаваемого в рамках реализации разработанной нами программы. На родительских собраниях необходимо обсудить с родителями следующие темы: «Как узнать, что ребенок – жертва кибербуллинга?» «Как вести себя, если ребенок – агрессор в кибербуллинге?» «Кибербуллинг с юридической точки зрения», «Информация, причиняющая вред здоровью и развитию».

Таким образом, мы полагаем, что работа по двум направлениям позволит повысить степень информированности всех участников по вопросам противодействия кибербуллингу, а также привлечь родителей к совместному решению данных проблем, научить их распозна-

вать признаки, свидетельствующие о том, что ребенок стал участником кибертравли.

Список литературы:

1. Федоренко И. А., Колобова О. Л. Исследование кибербуллинга в современном мире [Электронный ресурс] // VIII Международная студенческая научная конференция. Студенческий научный форум 2016..URL: <https://scienceforum.ru/2016/article/2016028679> (дата обращения 18.03.2019).

2. Бочавер А. А., Хломов К. Д. Кибербуллинг: травля в пространстве современных технологий // Психология. Журнал ВШЭ. 2014. №3. С. 171-191.

3.Россия – чемпион мира по травле в сети. Что с этим делать? [Электронный ресурс] // Мел: сайт. URL: [https:// mel.fm/ travlya/ 8749352-cyberbullying](https://mel.fm/travlya/8749352-cyberbullying) (дата обращения 18.03.2019).

4. Подвергались кибербуллингу в виде сообщений оскорбительного содержания [Электронный ресурс] // Европейский портал информации здравоохранения: сайт. URL: [https:// gateway. euro. who.int/ru/](https://gateway.euro.who.int/ru/) (дата обращения 18.03.2019).

5. Талагаева Ю. А., Талагаев Ю. В. Проблема формирования у подростков навыков безопасного поведения в сети Интернет // Безопасность жизнедеятельности. 2018. № 4 (208). С. 53–60.

6. Кибербуллинг: Как устроена травля в Интернете и почему с ней нужно бороться? [Электронный ресурс] // Furfur: сайт. URL: <http://www.furfur.me/furfur/changes/changes/218033-bul> (дата обращения 18.03.2019).

ДУХОВНО-ПРАВСТВЕННЫЕ АСПЕКТЫ СОЦИАЛЬНЫХ ПРОБЛЕМ

*С.С. Гузенко
Россия, Казань*

Поволжская государственная академия
физической культуры, спорта и туризма
SvyatoslavSG@mail.ru

Аннотация. В статье рассматриваются основные причины существующих социальных проблем, которые, по мнению автора, имеют всегда духовно-нравственный характер. Обращается внимание на необходимость сбалансированного подхода к духовно-нравственным

и материальным потребностям души, духа и тела человека. Даны рекомендации в решении социальных проблем.

Ключевые слова: душа человека, духа человека, человек, социальные проблемы, потребности

Как правомерно указывает Т.М.Симонова, «социальные проблемы в нашей науке традиционно приравниваются к управленческим проблемам. Поэтому управленцы-чиновники рассматривают себя в качестве субъектов решения проблемы, а остальных вовлеченных в ситуацию людей только как объектов управления. Без сомнения, социальная проблема это всегда задача для управления. Но, как показывают провалы социальной политики, решать социальную проблему только административными методами – не возможно». [6, с. 103]

Существующие острые социальные проблемы общества (алкоголизм, наркомания, токсикомания, национальная и религиозная нетерпимость, национализм, экстремизм, проституция, падение морали, порнография, малолетнее материнство, сквернословие, административные правонарушения и уголовные преступления и др.) всегда носят духовно-нравственный характер, связаны с не решаемым государством конфликтом духовно-нравственных и материальных потребностей человека, что должно учитываться при проведении конкретной социальной политики.

Как нами отмечалось, система безопасности и здоровьесбережения образовательного пространства находится вне контекста сбалансированных духовно-нравственных и материальных потребностей души, духа и тела человека. [2, с. 174]

По нашему мнению, причина социальных проблем кроется в том, что существующие системы воспитания и образования, труда и отдыха должного внимания не уделяют душе человека, несмотря на то, что юридическая наука давно уже ввела в теорию прав человека понятие «права души и духа человека». [4, с. 19-20]

Социальная политика не предусматривает программ со сбалансированными духовно-нравственными и материальными потребностями души, духа и тела человека, а также иерархический приоритет духовных потребностей в государственной политике.

В соответствии с Кратким психологическим словарём, под душой понимается следующее: «Душа – понятие, отражающее исторически изменявшиеся воззрения на психику человека и животных; в религии, идеалистической философии и психологии Д. – это нематериальное, независимое от тела животворящее и познающее начало. Возникновение понятия Д. связано с анимистическими представлени-

ями первобытного человека, примитивно-материалистически истолковывавшего сон, обморок, смерть и т.д... В научной литературе (философской, психологической и др.) термин «Д.» не употребляется или используется очень редко – как синоним слова «психика». В повседневном словоупотреблении Д. по содержанию обычно соответствует понятиям «психика», «внутренний мир человека», «переживание», «сознание». [5, с. 95]

Согласно Большому энциклопедическому словарю, «дух – философское понятие, означающее невещественное начало, в отличие от материального, природного начала. Дух истолковывается как субстанция (пантеизм), личность (теизм, персонализм). В рационализме определяющей стороной духа считается мышление, сознание, в иррационализме – воля, чувство, воображение, интуиция и т.п. В древнегреческой философии: пневма, нус, логос». [1]

В свою очередь, С.И.Ивентьев под душой человека подразумевает Божественную, духовно-нравственную ценность и нематериальное благо человека [3, с.153], а под духом человека – нетелесное, невещественное начало, эманацию Бога. [4, с.17, 352]

Учитывая вышеизложенное, можно сделать однозначный вывод, что в науке отсутствует единый понятийный аппарат, касающийся души и духа человека. [2, с. 176] В свою очередь, религия, в отличие от науки, имеет в этом большой опыт и колоссальные знания, которые необходимо использовать науке в наработке этого важного для общества духовного понятийного аппарата.

Решение острых социальных проблем общества возможно только при разработке и внедрения единого понятийного аппарата, касающегося души и духа человека, принятии мер по культивированию духовно-нравственных ценностей, пропаганде здорового образа жизни, реализации социальных и образовательных программ, в которых сбалансированы духовно-нравственные и материальные потребности души, духа и тела человека.

В настоящее время общество и государство должны решать задачу по созданию условий жизни человеку, в которых без перекосов будут сбалансированы духовно-нравственные и материальные потребности души, духа и тела человека. [2, с. 179] А это, безусловно, позволит решать существующие духовно-нравственные и социальные проблемы человека, общества и государства.

Список литературы:

1. Большой энциклопедический словарь / Ред. А. М. Прохоров . 2-е изд., перераб. и доп. М.: Большая Российская энциклопедия, 2000. 1456 с.

2. Гузенко С.С. Духовно-нравственные аспекты здоровьесбережения и безопасности в образовании // Проблемы развития физической культуры и спорта в новом тысячелетии: материалы VIII международной научно-практической конференции, Екатеринбург, 28 февраля 2019 г. Екатеринбург: ФГАОУ ВО «Рос. гос. проф. – пед. ун-т», 2019. С.174-179.

3. Ивентьев С.И. Духовно-нравственный и правовой аспект сделки купли-продажи души человека // Справедливое общество – основа общественного здоровья: сборник научных статей. СПб: Культурно-просветительское товарищество, 2017. С.153-164.

4. Ивентьев С.И. Божественные и духовно-нравственные права и свободы человека: монография. Новосибирск: СИБПРИНТ, 2012. 357 с.

5. Краткий психологический словарь / Сост. Л.А. Карпенко; под общ. ред. А.В. Петровского, М.Г. Ярошевского. М.: Политиздат, 1985. 431 с.

6. Симонова Т.М. Структура социальной проблемы и её анализ // Вестник Челябинского государственного университета. 2009. № 18 (156). Философия. Социология. Культурология. Вып. 12. С. 103–107.

РОЛЬ ИНТЕРНЕТА В СОЦИАЛИЗАЦИИ ЛИЧНОСТИ

В.А. Давыдова, И.Н. Бурганова
Россия, Оренбург

Оренбургский государственный педагогический университет
burganovain@yandex.ru

Аннотация. В статье рассматриваются значение интернета в современном обществе. Делается акцент на позитивном и негативном воздействии интернета на человека и общество. Также для валидности исследования было проведено социологическое исследование.

Ключевые слова. Интернет, социализация, воздействие Интернета.

Интернет – глобальная информационная паутина. Его история показывает, что уже после десяти лет возникновения он завоевал территорий многих стран международного сообщества. Человечество использует интернет для развлечения, работы, учебы, досуга, поиска информации и многого другого. Его популярность быстро возросла, ведь для пользователей он был легким, дешевым и быстрым. В насто-

ящее время каждый в сети может получить информацию о жизни всех стран мира. Для крупных фирм очень удобно использование интернета, ведь их филиалы могут находиться в разных точках мира.

В современном обществе область применения интернета очень велика, например, это работа, поиск нужной информации, общение и развлечения. Но, наряду с положительными аспектами использования интернета, так же существуют и его отрицательные стороны, которые оказывают влияние на человека.

На сегодняшний день мы наблюдаем то, что люди теряют способность к диалогу. В интернете, прежде чем написать ответное сообщение можно подумать, о чем написать, а также можно проигнорировать это сообщение. Это снижает тревогу, которая может возникнуть при живом общении, ведь от разговора с легкостью можно уйти. Поэтому некоторые люди увереннее чувствуют себя в интернете, но в реальной жизни становятся более застенчивыми. Впоследствии, это становится похожим на раздвоение личности, ведь в интернете и в реальной жизни человек ведет себя по-разному. Человек в Интернете может представить себя в лучшем свете, чем он есть на самом деле, например, приукрашивание своих достижений, поступков, поведения.

Также интернет способствует возникновению клипового мышления, то есть снижению способностей запоминать. Это происходит, когда мозг привыкает быстро получать информацию маленькими порциями. Маленькие статьи прочитываются человеком, но не запоминаются. Так, если во время урока дали задание прочитать небольшой текст, то после урока все прочитанное очень быстро забудется, но если человек прочитает большую главу, то от нее останутся определенные впечатления, которые запомнятся надолго. На современном этапе люди, привыкшие к прочтению небольших статей, перестали читать книги. Им больше нравится читать короткие записи в социальных сетях, тем самым «убивая» свое время.

Безусловно Интернет в настоящий момент времени – это мощный источник информации. Благодаря его оперативности, доступности и скорости он стал использоваться человечеством для общения друг с другом, с помощью Интернета можно быстро узнать о той информации, которая нужна в данный момент, но, к сожалению, эта информация не всегда может быть достоверной и точной.

Русский язык, как и любой другой язык используется в интернете. Однако серьезной проблемой общения в интернете является отсутствие невербальной коммуникации, которая является важной частью общения. В интернете люди, которые общаются между собой, не ви-

дят друг друга, а видят лишь тексты. Заменой невербального общения являются различные смайлики, которые передают собеседнику различные эмоции, такие как радость, злость, грусть и т.д., но они не обладают способностью к замене «живого» общения.

Также пользователи интернета ограничены в таких средствах, как тембра речи, ее эмоциональной окраски, тембра голоса, мимики, жестов и т.д. Очень негативно сказывается написание коротких предложений и сокращенных слов. Сленг, который используется в интернете, стал очень популярен и многие начали употреблять его в своей речи. В тоже время, на данном этапе развития технологий, возможно также общение, при котором собеседники могут видеть друг друга, находясь при этом в разных городах и странах, например, «Skype», «Viber», «WhatsApp».

Важным аспектом является то, что большинство людей ощущают только позитивное влияние Интернета на них и, в основном, не видят негативного. Это означает, что на сегодняшний день большинство людей, скорее всего, не способны критично оценить последствия внедрения Интернета в их жизнь.

Также интернет снижает способность к запоминанию человека, отвергает невербальное общение, но, в то же время, удовлетворяет все базовые потребности, которые нужны для человека.

Функциональная составляющая интернета в процессе социализации достаточно широка:

1) Интернет во многом нацелен на типичность образов современного молодого человека. Поскольку молодежь повсеместно имеет доступ в интернет, то он позволяет охватывать своим контентом содержание образа жизни человека в различных проявлениях.

2) Информация в интернете максимально оперативно распространяется, что воздействует на массовое сознание. Так происходит за счет простоты и удобства передачи данных.

3) Интернет концентрирует внимание на усвоение определенных ожиданий и социальных ролей за счет демонстрации роликов, с помощью мемов, аккаунтов в социальных сетях, фолловеров и пр.

4) Интернет также выполняет важнейшую функцию посредничества между человеком и обществом посредством коммуникации.

Для валидности исследования автором было проведено социологическое исследование на факультете социальной педагогики и социологии, в котором приняло участие 20 человек (от 16 до 25 лет). На вопрос: «Сколько часов в день вы проводите с сети Интернет?» ответы распределились следующим образом: 5-7 часов – 38%, 8-10 часов –

44%, больше 10 часов – 16%, очень редко пользуюсь Интернетом - 2%.

Ответы на вопрос «Ощущаете ли Вы, что общаться с людьми в социальных сетях Вам легче, нежели в реальной жизни?» распределились следующим образом: да- 20%, нет- 58%, не задумывался об этом 22%.

Итак, данные социологического опроса показали, что большинство молодежи довольно много времени проводит в сети Интернет (респонденты указали, что минимальное количество времени, которое они проводят в Интернете в день- 5 часов, и 16% респондентов указало, что проводят более 10 часов в Интернете в сутки). Среди респондентов 16% считают, что им легче общаться в социальных сетях, чем в жизни, 62%, наоборот, отрицают это и 22% не задумывались об этом. Это означает, что большинство чувствуют себя уверенно при разговоре в живую, но все же есть те, кто не очень комфортно себя ощущает при разговоре. Общение в социальной сети проходит очень легко: люди не могут видеть друг друга, они могут дать ответ друг другу спустя некоторое время, также скрыты эмоции; во время живого общения не может быть таких «привилегий», поэтому, общаясь какое-то время в социальных сетях, человек начинает чувствовать себя увереннее, нежели в реальности.

Таким образом, интернет оказывает и положительное и отрицательное влияние на человека, с одной стороны с помощью него мы узнаем много новой информации, а с другой - мы все больше становимся зависимым от него. Общение в интернете становится важным фактором в социализации личности, поэтому главное – найти черту допустимого при использовании глобальной сети Интернет.

Список литературы:

1. Лучинкина, А.И. Модель интернет-социализации личности / А.И. Лучинкина // Sci-article .2014. №13. С.3
2. Фортова, Л.К., Фабриков, М.С. Роль социализации в становлении личности человека в современном обществе / Л.К. Фртова, М.С. Фабриков // Молодой ученый. 2015. №6. С. 713-716.

МЕЖКУЛЬТУРНЫЙ ДИАЛОГ И СОХРАНЕНИЕ НАЦИОНАЛЬНОЙ ИДЕНТИЧНОСТИ В СОВРЕМЕННОМ ОБЩЕСТВЕ

М.И. Дагаев
Россия, Грозный

Грозненский государственный нефтяной технический университет
им. акад. М.Д. Миллионщикова
Milana13_40@mail.ru

Аннотация. В данной статье рассматривается понятие гражданской идентичности и подчеркивается необходимость государственной политики формирования гражданской идентичности современной молодежи.

Ключевые слова: межконфессиональный, идентичность, межэтнический, современная молодежь, идентификация, патриотизм, социализация.

Межэтнический и межконфессиональный мир является важнейшим условием развития нашей страны, прогресса в экономике и социальной сфере, укрепления геополитических позиций на международной арене. Народы России живут бок о бок на протяжении сотен лет. История нашей страны - это летопись героизма и славных дел сынов народов, населяющих российское государство и самоидентифицирующих себя частью огромной и сильной страны. Задача органов власти любого многонационального государства сделать комфортной жизнь для каждого человека, независимо от его национальной принадлежности и вероисповедания. Межконфессиональный мир и согласие должны быть доминантой в построении гармоничного общества. В противном случае, ксенофобия и межнациональная рознь разбудят центробежные силы, которые неминуемо приведут к распаду государства. Необходимо отходить от использования в обиходе термина «Толерантность». Народам России нужно не учиться терпеть друг друга, а уважать, лучше узнать друг о друге, вести диалог. Этнический и религиозный факторы являются факторами национальной безопасности, что отражено в Стратегии национальной безопасности Российской Федерации до 2020 года и Стратегии государственной национальной политики Российской Федерации на период до 2025 года.

Построение эффективного межкультурного, гуманистического диалога не является абстракцией, чем-то недостижимым, проблемой

второго или третьего порядка. На самом деле межэтнический диалог, основывающийся на многовековой общей истории и культуре, синергии обычаев и традиций - важнейший инструмент противодействия текущим внутренним вызовам и внешним угрозам.

Ни для кого не секрет, что страна сегодня переживает тяжелые испытания. И в нынешних условиях достижение стратегических задач власти возможно только при единстве народа, состоящего из более, чем 190 этносов, и наличии межкультурного диалога - развивающегося, протекающего в рамках взаимного уважения процесса интерактивного обмена между индивидами, группами, организациями с различными культурными корнями и мировоззрениями. Достижению этих задач должно способствовать формирование единого образовательного пространства, которое является основанием поиска и выработки новых моделей гражданской консолидации, призванных сменить общесоветскую культурную идентичность и исправить ошибки в конструировании общероссийской идентичности.

По словам одного из основателей этносоциологии в российской науке Дробижевой Леокадии Михайловны, «в идеологической ориентации правительством новой России был использован характерный практически для всех государств прием – попытка создания надэтнической, надрелигиозной идентичности. Но этот прием удастся, если механизм его реализации основывается на знании реальных явлений и событий, условно говоря, пространственных и содержательных фрагментов в жизни общества, которые солидаризируют или разделяют группы». [1, с. 72]

Требования в плане сформированное^ российской гражданской 1 идентичности, предъявляемые к выпускникам общеобразовательных организаций отражены в Федеральных государственных образовательных стандартах, обеспечивая при этом единство образовательного пространства Российской Федерации и преемственность основных образовательных программ начального общего, основного общего, среднего (полного) общего, начального профессионального, среднего профессионального и высшего профессионального образования.

В этой связи особый интерес представляет предмет «Основы религиозных культур и светской этики» в составе федерального государственного образовательного стандарта основного общего образования. Учебный курс ОРКСЭ является культурологическим и направлен на развитие у школьников 10-11 лет представлений о нравственных идеалах и ценностях, составляющих основу религиозных и светских традиций многонациональной культуры России, на понимание

их значения в жизни современного общества и своей сопричастности к ним.

Предмет преподается в российских школах с 2012 года и успешно решает задачи формирования у младшего подростка мотиваций к осознанному нравственному поведению, основанному на знании и уважении культурных и религиозных традиций многонационального народа России, а также к диалогу с представителями других культур и мировоззрений.

Сегодня представляется необходимым разработка и включение в базовую часть стандарта высшего образования по направлениям подготовки бакалавра модуля-дисциплины со схожими педагогическими целями и требованиями к результатам освоения. Тандем «ОРКСЭ» в школе и модуль, содержание которого бы отражало этническое и культурное многообразие современной России, стали бы единой учебно-воспитательной системой, нацеленной на формирование российской гражданской идентичности.

Обязательность изучения нового модуля в рамках стандартов позволит усилить охват обучающейся молодежи государственной политикой в сфере межнациональных отношений.

Модуль органично встроится в воспитательный процесс в вузе и, несомненно, окажет положительное влияние на формирование достойного гражданина, соблюдающего Конституцию и законы, уважающего ее культурные традиции, готового к межкультурному и межконфессиональному диалогу.

Именно на плечах современной молодежи лежит задача создания эффективных площадок для общения представителей разных этносов на универсальном языке - языке культуры и искусства, понятном каждому. Подрастающему поколению нужно дать стимулы к проведению различных научных, просветительских и культурных мероприятий, иллюстрирующих многообразие поликультурного общества.

А ответ на ключевой вопрос «Что же является основой для формирования российской гражданской идентичности?» достаточно прост – вызывающие чувства гордости и сопричастности наша общая история, наши достижения в науке, образовании, культуре и спорте!

Список литературы:

1. Дробижева Л.М. Социальные проблемы межнациональных отношений в постсоветской России. – М., 2003, с.72
2. Коряковцева О.А., Бугайчук Т.В. 2013. Молодежь как носитель гражданственности и ее роль в современной России. – Политические науки, № 8.

ИНТЕЛЛЕКТУАЛЬНОЕ РАЗВИТИЕ РЕБЕНКА: ТЕОРИЯ ПИАЖЕ

М.М. Далакова
Россия, Грозный

Чеченский государственный педагогический университет
magdalenadalk@mail.ru

Аннотация. В статье проведен анализ теории Пиаже об интеллектуальном развитии ребенка. Описывается основной вопросом данной теории. Раскрываются описываемые в теории стадии интеллектуального развития: сенсомоторная стадия, дооперациональная стадия, стадия конкретных операций и стадия формальных операций. Сделаны выводы по итогам теоретического анализа данных стадий.

Ключевые слова: Жан Пиаже, интеллектуальное развитие, развитие детей, теория, стадии интеллектуального развития, гипотеза, психологи.

Одним из числа известнейших психологов в истории является Жан Пиаже, который сделал большой вклад в науку. В научных кругах особое внимание было уделено его работам, которые связаны с детской психологией и развитием интеллекта у детей. Жизнь Пиаже была посвящена изучению разнообразных стадий роста детей. Он пытался выяснить как же будут формироваться способности детей при конкретных моделях мышления, обучения, а также когнитивного формирования. Далее в данной статье мы попытаемся описать теорию Пиаже и предложим свое разъяснение различных этапов интеллектуального развития ребенка.

Теория Пиаже, т.е. теория интеллектуального развития ребенка включает в себя изучение периода жизни детей с момента рождения и до достижения взрослости. Данная теория говорит о том, что ребенку необходимо пройти через определенные стадии развития. Эти стадии способствуют становлению интеллекта ребенка и умения восприятия взрослых (зрелых) решений. Данные стадии развития мы можем наблюдать у каждого ребенка в определенном порядке, что не зависит от расы детей или места их проживания. Но мы также можем наблюдать одно различие – возрастной переход детей от одной стадии к другой может различаться.

Когда Жан Пиаже только начинал разработку своей теории, его взгляды сильно отличались от взглядов, которые ранее до него делали ученые. Вот самые явные отличия данной теории от других:

– свое внимание Пиаже сосредоточил именно на детях, когда другие изучали всех научающих;

– в своей теории он рассматривал развитие детей в целом, другие же теории относились к научению определенных знаний или же поведения;

– ученый выделял несколько определенных стадий развития интеллекта ребенка, когда в те времена бытовало мнение о том, что формирование психики ребенка является постепенным процессом и в ходе данного процесса поведение людей становится все сложнее и сложнее.

Пиаже заявлял, что ребенок не только менее компонентный мыслитель, по сравнению со взрослыми, но они при рождении уже имеют базовую психическую организацию, которая состоит из ряда эволюционных и генетических признаков.

Исходя из данного утверждения, Пиаже провел исследование процессов и механизмов работы психики у маленьких детей, формирующие логическое и абстрактное мышление.

В теории Пиаже выделяется четыре стадии интеллектуального развития, через которые проходят все дети. В период всех стадий происходит значимая модификация понимания мира ребенком. Пиаже говорил, что «дети – это маленькие ученые, которые активно изучают и осмысливают мир вокруг себя». При разработке данной теории ученый вел наблюдения за своими собственными детьми, в результате чего он выделил следующие основные стадии развития:

- 1) сенсомоторная;
- 2) дооперационная;
- 3) конкретных операций;
- 4) формальных операций [1, с. 169].

Далее постараемся разобрать данные стадии интеллектуального развития более подробно.

Сенсомоторная стадия начинается от рождения и до двух лет. Данная стадия подразделяется на 6 подстадий. Перечислим те достижения и особенности, которые дети проявляют в период данных подстадий:

1) детям на данном этапе не свойственны безусловные рефлексы, и они не способны отличать себя от окружающей среды, ставить перед собой определенные цели, а также думать;

2) рефлексы детей переходят в повторяющиеся действия;

3) также на данной стадии дети начинают воспроизводить случайные, приятные и вызывающие у них интерес результаты совершаемых ими действий;

4) у ребенка появляется координация к действиям, направленные на продлении вызывающих у него интерес впечатлений;

5) ребенок начинает открывать для себя новые способы, для получения вызывающих у него интерес впечатлений;

б) появляется способность в символической форме представлять себе те или иные отсутствующие события.

Формирование скоординированных движений у детей является существенным достижением данной стадии. А также особенно заметным результатом на этом периоде конструирование ребенком постоянных объектов, говоря другими словами он понимает, что субъект может существовать в независимости от объекта.

Дооперационная стадия характеризуется возрастом от двух до семи лет. В период данной стадии в жизни детей происходят значимые изменения. Также в этот период дети начинают участвовать в учебном процессе, т.е. они впервые вне дома начинают проходить образовательную программу. В кругу своих сверстников ребенок начинает строить социальные отношения. Так как до этого момента у детей данные отношения могли формироваться только в кругу семьи, данный период в развитии является значительным.

В данный период жизни у детей стремительно пополняется словарный запас, но все же они используют так называемое «эгоцентрическое мышление». Из этого следует, что дети используют свой индивидуальный жизненный опыт при оценивании всего что, происходит вокруг него. Так дети, делая аргументацию собственных поступков они могут использовать абсурдные выдумки.

Стадия конкретных операций характеризуется возрастом от семи до одиннадцати лет. Данная стадия характеризуется тем, что в этот период ведется исправление детьми тех недочетов, которые они могли совершить на дооперационной стадии, но этот процесс исправления ошибок ведется по-разному и не все ошибки разом исправляются.

Понятие слов «конкретная операция», которые входят в название данной стадии, заключено в принятии операционного решения проблем в отдельности для каждой проблемы и располагается в зависимости от их содержания.

Также на данной стадии в определенных ситуациях ребенок использует логическое мышление. Однако он еще не начал использовать абстрактное мышление.

Стадия формальных операций начинается с одиннадцатилетнего возраста. Данная стадия отличается от других стадий тем, что в любой ситуации ребенок начинает использовать логическое мышление, также при этом применяя абстрактное мышление [2, с. 91].

Существенным изменением в данной стадии является то, что ребенок может строить собственные гипотезы или делать предложения о новых встретившихся на его пути явлениях или предметах. С начала этого периода ребенок начинает воспринимать как единое целое полученные им знания и процесс обучения.

Зачастую Жан Пиаже определял, что в предложенной им теории интеллектуального развития детей в пределах данных стадий может иметь место три уровня – успех, частный успех и неудача. Ученый также выделял в своей работе, что развитие представляет собой не прямо линейное движение, т.е. плавный переход от одной стадии к другой, а является спиральным движением, т.е. на последующей стадии происходит изменение содержания мышления детей, которое имело место быть на предыдущей стадии [3].

Также существует многочисленная критика исследовательских методов, которые Пиаже использовал при разработке своей теории. Основным минусом являлся тот факт, что он изучал детей у которых был высокий социальный статус, хотя к ним относились кроме его собственных детей, также и другие. Из этого следует, что данную теория будет неверно относить ко всем слоям общества, так как без должного внимания осталась огромная выборка.

Помимо этого, последующие исследования ученых выявили ошибку в предложении Пиаже, о том, что переход из одной стадии интеллектуального формирования ребенка в другую проходит автоматически. Большинство ученых утверждают, в интеллектуальном развитии значимую часть занимает так называемый фактор окружающей среды. Т.е. в дальнейшем были сделаны некоторые корректировки теории Пиаже, а также на основе данной теории многие ученые провели свои исследования доказывая или отрицая выдвинутые в ней утверждения.

Однако за счет исследований, проведенных Пиаже, в психологии было положено начало принципиально новому взгляду на процесс интеллектуального развития ребенка. А также идеи, входящие в данную теорию, стали причиной для разработки других теорий, в их числе также теории, которые опровергают точку зрения Пиаже. Из всего выше сказанного мы можем сделать вывод, что Жан Пиаже сделал большой вклад в изучении психологии детей.

Список литературы:

1. Выготский Л.С., Вопросы детской психологии. М.: Юрайт, 2017.

2. Обухова В.Д., Возрастная психология: учебник для СПО / В.Д. Обухова. -М.: Издательство Юрайт, 2018.

3. http://koi.tspu.ru/koi_books/belyaeva2/g_8.htm - Учение Жанна Пиаже об интеллектуальном развитии ребенка.

РАЗВИТИЕ ЧАСТНОГО ЛОВЕЦКОГО ХОЗЯЙСТВА В РЫБНОЙ ПРОМЫШЛЕННОСТИ АСТРАХАНСКОЙ ГУБЕРНИИ В 1920-е гг.

О.А. Девяткина

Россия, г. Астрахань

Астраханский государственный университет

oksana9291@inbox.ru

Аннотация. Статья посвящена развитию ловецкого хозяйства в Астраханской губернии в период военного коммунизма и нэпа.

Ключевые слова: ловец, Астрахань, рыбная промышленность, военный коммунизм, новая экономическая политика.

Существенные изменения в рыбной промышленности России проходили в условиях разгоравшейся Гражданской войны. К исходу 1918 г. промысловые районы Дальнего Востока, Азово-Черноморского бассейна и северных морей находились под контролем белогвардейцев и иностранных интервентов. Эта участь обошла лишь Волго-Каспийский бассейн. С установлением советской власти началась национализация рыбных промыслов. Большое количество рыбных предприятий было закрыто, под запретом оказалась частная торговля. Жизнь ловецких промыслов контролировалась тройками и политкомами. Волго-Каспийская рыбная промышленность была под управлением единого госоргана - Областного Волго-Каспийского управления («Областьрыбы») [1, с. 127-128]. Параллельно в рыбной отрасли вводилась продрозверстка, которая означала принудительное изъятие всего улова и последующую передачу этой рыбы Наркомпроду, который распределял изъятую рыбу в рамках госснабжения [2, с. 623]. Вольные ловцы были объявлены государственными ловцами и переводились на паек [3, с. 33].

Организация рыбной отрасли в годы военного коммунизма была оформлена декретом СНК от 26 февраля 1920 г. «О реорганизации Главного Управления по рыболовству и Рыбной промышленности России и его органов на местах». Трудовая мобилизация ловецкого

населения была закреплена в постановлении СТО «О мобилизации лиц, работавших в рыбной промышленности» [4, с. 37]. Волго-Каспийский рыбный промысел стал своеобразным экспериментальным полем для военно-коммунистических методов хозяйствования в рыбной промышленности.

Ситуацию осложнял малокомпетентный кадровый состав руководства отраслью. Эти люди, подчас ничего не понимавшие в специфике организации рыбной промышленности, тем не менее, были уполномочены принимать серьезные решения, которые тормозили развитие отрасли, приводили ее к еще большему упадку. Новые руководители, революционеры по своей сути, пропагандировали такие преобразования, которые наносили значительный ущерб рыбному делу Волго-Каспия [5, с. 32]. Ловецкое население в принудительном порядке, без учета специфики этой категории населения, было поделено на бедняков, кулаков и середняков [6, с. 66-67]. Государство готово было содействовать лишь беднякам, среди которых большинство было речных ловцов. Они не располагали хорошим снаряжением и поставляли совсем немного рыбных товаров на рынок. Более зажиточная группа морских ловцов была поставлена в разряд кулаков и поэтому не могла претендовать на финансовую поддержку со стороны государства [7, с. 61]. Морские ловцы оказались в крайне стесненных обстоятельствах, что ставило под угрозу морской промысел в целом. Такими методами развернуть развитие рыбной промышленности в позитивное русло не удалось. Об этом красноречиво свидетельствовала статистика: в 1919 г. объем улова составил 153 000 т, в 1920 г. 113 000 т. Эти показатели были близки к значениям 60-х гг. XIX в. [1, с. 188].

Стратегия военного коммунизма, взятая за основу хозяйственных решений, вызвала массовое недовольство. Задавленная продрозверсткой деревня, дефицит материального стимула к труду, принудительный порядок работы, запрет на свободную торговлю, разлад товарно-денежных отношений стали толчком к экономическому кризису и привели к тому, что огромная часть населения оказалась за чертой бедности [8, с. 34-35].

С 1921 г. выбор оптимальных форм и методов управления рыбной промышленностью согласовывался не только с общими тенденциями развития страны Советов, но и с курсом новой экономической политики [9, с. 144-145]. Преодоление хозяйственного кризиса и восстановление экономики путем взаимодействия различных экономических укладов становилось приоритетной задачей [10, с. 293]. В

первую очередь, решить эти задачи необходимо было в тех отраслях хозяйственной деятельности, где возможно было извлечение высокой прибыли. К такой высокоприбыльной сфере относилась и рыбодобыча на Волго-Каспии [11, с. 130]. С представителей ловецкого населения снимался статус государственных рыбаков, и, что самое важное, отныне они имели право сами определять, что им делать со своим уловом рыбы. В рамках государственной поддержки ловецких хозяйств ловцы получили возможность брать кредиты по сниженным процентным ставкам, оформлять займы в банках. Так же государство стало продавать рыбакам ловецкое снаряжение. В указанные нами хронологические рамки исследования, импульс к развитию в рыбной отрасли губернии приобрел и частный капитал. В итоге, в 1925 г. частный капитал в общем объеме улова на Волго-Каспии составлял 30% [12, с. 18].

Нэп всемерно содействовал скорому восстановлению рыбопромышленности на Волго-Каспии. На пороге 1926 г. по самому главному показателю успешности развития рыбной отрасли, - по объемам улова, - рыбная отрасль губернии достигла довоенных значений, опередив при этом темпы развития рыбопромышленности страны в целом [1, с. 239].

Ход и характер развития ловецких хозяйств Волго-Каспия в 1920-х гг. подтверждает, что результаты деятельности частного капитала находятся в непосредственной зависимости от целевых установок государства в экономике [13, с. 88-89]. При наличии законодательных механизмов, благоприятной среды для инвестиций, долгосрочных гарантий со стороны государства частный капитал приобретает силу, ведущую экономику государства вперед. Одновременно, в такой ситуации, решается вопрос обеспечения рабочими местами огромного количества граждан страны [14, с. 77-78].

Но в 1920-е гг. государственно-бюрократическая машина лишь сделала несколько шагов навстречу частному капиталу, не взяла при этом на себя никаких обязательств и постоянно порицала частный капитал, подчеркивала, что он не является движущей силой прогресса. При таком раскладе, частный предприниматель пошел по пути краткосрочных вложений и быстрого извлечения прибыли. В 1920-е гг. для нэпманов именно скупка и перепродажа рыбы стала самым оптимальным вариантом для хорошей выручки и быстрого оборота денег. Несомненно, что подобная модель развития частного капитала не приносила серьезной общественной пользы, а лишь приводила к обогащению нэпманов и взяточников-чиновников [15, с. 112].

Такие процессы шли и в Астраханской губернии во второй половине 1920-х гг. В связи с этим, когда с 1927 г. государство перешло к стратегии вытеснения частного капитала из экономики СССР, в рыбной отрасли Волго-Каспийского района его позиции оставались незыблемыми [16, с. 63-74].

Список литературы:

1. Ишин, В.В. Исторический опыт партийно-государственного руководства рыбной промышленностью Российской Федерации, 1918-1991 гг.: на материалах рыбной промышленности Волго-Каспийского бассейна: дис. ... д. ист. наук. Астрахань, 2002. – 494 с.

2. История Астраханского края. Астрахань: АГПУ, 2000. – 1122 с.

3. Виноградов, С.В. Становление и развитие смешанной экономики в условиях нэпа. 1921-1927 гг.: дис. ... канд. ист. наук. М., 1992. – 226 с.

4. Собгайда, В.Г. Реорганизация Госрыбтреста и интересы местного края // Наш край. 1925. №6. С. 32-46.

5. Кисилевич, К.С. К вопросу о восстановлении ловецкого хозяйства // Наш край. 1924. №1. С. 15–52.

6. Виноградов, С.В. Кризис рыбной промышленности Волго-Каспийского бассейна в 1918-1924 гг.: причины и последствия // Современная научная мысль. 2014. №2. С. 64-72.

7. Кисилевич, К.С. К ловецкому вопросу в Астраханском крае//Наш край. 1925. № 1. С. 58–63.

8. Турицын, И.В. Великая Российская революция 1905-1927 гг.: от исторических клише к новому пониманию феномена // Современная научная мысль. 2017. №6. С. 30-39.

9. Виноградов, С.В. О некоторых особенностях реализации новой экономической политики в Поволжье // Южно-Российский вестник геологии, географии и глобальной энергии. 2006. №12. С. 144-149.

10. Волосухина, Н.И. Налоговая система Советского государства в первой половине 1920-х гг. и ее влияние на проведение денежной реформы // Каспийский регион: политика, экономика, культура. 2011. №3. С. 292-295.

11. Виноградов, С.В., Батрашев, Д.К. Судьба частного рыбного промысла в Астрахани в 1928-1929 гг. // Вопросы истории. 2008. № 2. С. 130-134.

12. Собгайда, В.Г. Советское рыбное хозяйство Волго-Каспийского района, его достижения и очередные задачи // Наш край. 1927. №10. С. 14-27.

13. Виноградов, С.В. Нэп: опыт создания многоукладной экономики. Астрахань, 2015. – 148 с.

14. Батрашев, Д.К. Частное предпринимательство в годы новой экономической политики в Астраханской губернии (округе) в 1921-1929 гг. // Альтернативы большевистской модернизации в годы новой экономической политики. М., 2014. С.77-93.

15. Лихолет, О.В. О некоторых аспектах социальной политики СССР в 1920-1930-е гг. // Альтернативы большевистской модернизации в годы новой экономической политики. М., 2014. С. 111-117.

16. На Южном форпосте России. Из истории УФСБ РФ по Астраханской области. 1918-2000 гг. Волгоград: Станица-2, 2000. – 344 с.

**ПРОБЛЕМА ЧУЖОГО ВЗГЛЯДА
В ЗЕРКАЛЕ СОВРЕМЕННОСТИ
(НА ПРИМЕРЕ ТВОРЧЕСТВА Ф. М. ДОСТОЕВСКОГО)**

Я.Н. Дёгтева

Россия, Воронеж

Воронежское хореографическое училище

Dyogteva_Yaroslavna@mail.ru

Аннотация. В статье рассматриваются актуальные для современного общества аспекты чужого взгляда, отражённые в творчестве Ф. М. Достоевского.

Ключевые слова: чужой взгляд, Ф. М. Достоевский, социализация, визуальность, культура.

Социализированный человек смотрит глазами, слышит ушами, но видит и слушает сквозь призму культуры. Культура в данном случае понимается достаточно широко, но акцент переносится на искусство – её важнейший структурообразующий элемент и фактор формирования индивидуального мировоззрения. Литература как предметная деятельность творческой личности является не только подсистемой культуры, но и моделью отражённой в сознании человека действительности. Например, изменение отношения к частной жизни личности, к тому, что индивидуальное существование проницаемо для так называемого чужого взгляда, нашло отклик в искусстве и философии: роман-антиутопия Дж. Оруэлла «1984», с его следящим за всеми Старшим братом; работа П. Вирильо, в которой он не только цитировал слова известного художника П. Клее о том, что на него смотрели

вещи, а не он на них, но и обосновывал справедливость этой точки зрения и др. [1; 2]. Искусство выступает маркером состояния общества и культуры. Смена социального строя, условий бытования человека и прочие существенные в рамках коллективной жизни события находят своё отражение в культурной эволюции, и, как следствие, в искусстве. Литература как вид искусства отражает сколько-нибудь значимые социальные процессы, воспроизводит их для потомков в переосмысленном виде. Следовательно, как способ сохранения наследия она выполняет функции коллективной памяти, из чего можно заключить, что древние греки считали Мнемозину матерью муз небезосновательно.

Иными словами, художественная литература – достижение памяти, выражение прошлого опыта.

Однако творчество Ф. М. Достоевского, органично входящее в систему не только русской, но, шире, – европейской культуры, ведущей исток от античности, как будто отзывается на события того времени, в котором оказывается. В своей прозе писатель не только отразил современные ему образы, но и раскрыл проблематику, актуальную в наши дни. Это не только психологические и философские аспекты бытия, но и характерные черты визуальности как социокультурной обусловленности зрительного восприятия [3]. Основным элементом визуальности – взгляд – в текстах Ф. М. Достоевского отражает культурно-исторические особенности зрения и подчёркивает миметичность его произведений.

Особенно актуальным в свете научно-технического прогресса в период активного развития так называемого информационного общества представляется изучение чужого взгляда. Под чужим взглядом в творчестве Ф. М. Достоевского следует понимать как направленность зрения субъекта на некий не совпадающий с ним объект, так и манеру субъекта смотреть (в том числе на себя) отчуждённо (чужими глазами) [4].

Современных людей окружают системы фото- и видеофиксации, в том числе с распознаванием лиц; всё чаще в лентах новостей появляются сообщения о нарушении права личности на неприкосновенность частной жизни. В социальных сетях созданы все условия для того, чтобы чужой взгляд не оставлял человека ни на минуту. Многие члены общества чувствуют себя буквально «под прицелом» чужого взгляда, начинают жить с оглядкой на Другого. Так жил и Макар Алексеевич Девушкин, убеждённый, что за ним и ему подобными следят «пасквилянты неприличные»: «И они ходят, <...>, да смотрят, что, дескать, всей ли ногой на камень ступаешь али носочком

одним...» [5, с. 69]. Эти мнимые взоры оцениваются как нежелательные, так как «бедный человек не любит, чтобы в его конуру заглядывали» [Там же].

Герои Ф. М. Достоевского изображены уже усвоившими определённые перцептивные установки, позволяющие им не только воспринимать себя и других людей, но и интерпретировать взоры, обращённые к ним самим. Так, «подпольный человек» не только анализирует чужие взгляды, но и хочет управлять ими из своего угла. Он или ведёт себя так, чтобы люди реагировали нужным образом (не выдаёт жалование Аполлону, зная, что тот будет применять «подлую тактику»); или придумывает недостающие взгляды (рассуждения о любви и семейной жизни, обращённые к Лизе, насыщены зрительной тематикой); или прямо призывает читателя к активности («Да взгляните пристальнее!») [6, с. 178].

Однако как бы негативно не оценивалась проницаемость личного пространства для непрестанно следящего глаза, его присутствие нередко призвано обезопасить человека. Например, камеры видеонаблюдения устанавливаются в общественных местах, чтобы если не предотвратить преступления, то помочь в расследовании и поиске виновных. Родители и педагоги обязаны контролировать детей в целях сохранения их здоровья, обеспечения нормального развития и т.д. Социализация чревата не только непрерывным наблюдением, но и усвоением различных паттернов взгляда: человек учится оценивать себя и свои поступки с точки зрения Другого [7; 8]. Раскольников, готовясь «преступить», таится от чужих глаз, специально избегает зрительного контакта, чтобы «быть как можно не приметнее» [9, с. 60].

В то же время, чем лучше член социума принимает чужой взгляд, тем более предсказуем и безопасен он для окружающих: чиновник из романа «Бедные люди» не только смотрит на себя в зеркало чужими глазами, но живёт в угоду этому взгляду: «Оно, знаете ли, родная моя, чаю не пить как-то стыдно; здесь всё народ достаточный, так и стыдно. Ради чужих и пьёшь его, Варенька, для вида, для тона; а по мне всё равно, я не прихотлив» [5, с. 17]. Представляется логичным, что этот герой мирно сосуществует с окружающими и не совершает противоправных деяний.

Проблема чужого взгляда волновала людей на протяжении многих веков. Об этом можно судить по образам мифологии, религии, фольклорных произведений. Как в народных представлениях, так и в литературе глаза рассматриваются не просто как орган зрения, но и как своеобразный инструмент, позволяющий воздействовать на

окружающий мир и помогающий взаимодействовать. Посредством взгляда можно манипулировать людьми и предметами, наносить им вред и т.п. В сюжете романа «Униженные и оскорблённые» появляется тема сглаза, связанная с необычным и нехарактерным видом и поведением героини [10, с. 194].

Но чужое зрительное восприятие может квалифицироваться как нежелательное не только из-за предполагаемой силы воздействия на организм (сглаз), но и потому, что визуальный канал даёт возможность получения некой информации, использование которой влечёт за собой неприятные последствия. Последние могут быть разнообразными: эмоциональный дискомфорт, чувство стыда, изменение Я-концепции, отношений с окружением, наказание и т.д. Голядкин-старший, как никто другой, прочувствовал на себе негатив, связанный с чужим взглядом и пострадал от последствий своего демонстративного поведения [5]. То есть, объект чужого взгляда оценивает не столько процесс его перцепции субъектом, сколько его последствия.

Таким образом, в центре авторского повествования стоит человек с индивидуальным восприятием мира и памятью, личность развивающаяся, взаимодействующая, и читатель может смотреть на происходящее чужими глазами, переживать события, преломлённые сознанием героя – сочувствовать, перенимать опыт, учиться на его ошибках.

Ф. М. Достоевский как писатель внёс неоценимый вклад в развитие мировой культуры, его работы провозглашают гуманистические идеалы, непреходящие ценности, служат предостережением для потомков [11]. Он предвосхитил визуальный поворот в культуре и в своём художественном мире закрепил роль визуальности в коммуникации, манеру смотреть и характер общения героев с окружением. Всё это являет собой часть большого диалога его художественного наследия и культурно-исторического развития человеческого сообщества.

Список литературы:

1. Оруэлл Д. 1984 : роман. М. : Текст : РИК Культура, 1991. 425 с.
2. Вирильо П. Машина зрения. СПб. : Наука, 2004 . 140 с.
3. Vision and visuality / Ed. by Hal Foster, Seattle: BAY PRESS, 1988. 135 p.
4. Дёгтева Я. Н. Чужой взгляд: уточнение дефиниции в контексте творчества Ф. М. Достоевского // Известия ВГПУ. Серия: Филологические науки. Воронеж, 2016. Т. 272. №3. С. 162–165.
5. Достоевский Ф. М. Полное собрание сочинений : в 30 т. Л. : Наука. Т. 1: Бедные люди; Повести и рассказы. 1846-1847, 1972 . 517 с.

6. Достоевский Ф. М. Полное собрание сочинений : в 30 т. Л. : Наука. Т. 5: Повести и рассказы. 1862-1866; Игрок, 1973 . 405 с.
7. Лакан Ж. Семинары : (1954/1955) М. : Гнозис, Кн. 2: «Я» в теории Фрейда и в технике психоанализа, 1999 . 520 с.
8. Леви-Брюль Л. Сверхъестественное в первобытном мышлении М. : Педагогика-Пресс, 1999 . 600 с.
9. Достоевский Ф. М. Полное собрание сочинений : в 30 т. Л. : Наука. Т. 6: Преступление и наказание : роман в 6 ч., с эпилогом, 1973. 421 с.
10. Достоевский Ф. М. Полное собрание сочинений: в 30 т. Л. : Наука. Т. 3. Село Степанчиково и его обитатели. Униженные и оскорблённые, 1972. 543с.
11. Dostoevsky on the Threshold of Other Worlds: Essays in Honour of Malcolm Jones / ed. Sarah Young and Lesley Milne. Ilkeston, 2006. P. xiii-xx.

К ПРОБЛЕМЕ СООТНОШЕНИЯ ФИЛОСОФСКОГО И РЕЛИГИОЗНОГО МИРОВОЗЗРЕНИЯ

М.Д. Дугучиева
Россия, Грозный

Чеченский государственный педагогический университет

Аннотация. Автор поставил цель обратиться к анализу к вечной проблеме соотношения философского и религиозного мировоззрения.

Ключевые слова: мировоззрение, философия, религия.

Религия и философия – это две близкие дороги, пройдя по которым человек познает окружающий его мир и даже заходит в него. Как и религия, философия использует человеческий разум для выхода за границы чувственного опыта. Рассуждая о проблематике этих двух сфер, немаловажно отметить, что философия более бесформенная и гибкая, более насыщенная и широкая, чем догматичная статичная религия. Философии свойственно рассуждать, задавать вопросы и находить великое многообразие ответов. Религия же предполагает, что все ответы уже существуют в ней, любой вопрос получает отклик еще до того, как будет задан. Другое дело, что религий тоже целое множество, как и философских течений, поэтому данный факт также необыкновенным образом роднит философию и религию.

В проблеме соотношения философии и религии важную роль играет мера, которая, будучи составной частью философских основ, не менее актуальна в любой иной форме человеческого бытия. Мера обуславливает количественно-качественные трансформации бытия, детерминируя то или иное качество мира [1, с. 9]. И между философией и религией, которые являются путеводителями для человека, в зависимости от меры его знания и веры складывается то или иное взаимодействие [2, с. 4]. Они обе пытаются познать истину, открыть суть добра и зла, узнать предопределение человеческого существования. Гегель по этому поводу отмечает: «различие двух сфер не должно быть понимаемо так абстрактно, как будто мыслят лишь в философии, а не в религии; в последней также имеются представления, общие мысли». К тому же, «религия имеет общее содержание с философией, и лишь их формы различны».

Однако существуют и отличия. Религия сама по себе древнее философии, ее рождение произошло еще в сознании первобытного человека. Это повлияло в будущем на то, что, несмотря на весь скептицизм философии в отношении всего божественного, она развивалась в лоне религии и использовала религиозные идеи как указатели.

Зарождение противостояния между ними относится к временам античности. Как Афина-Паллада, философия родилась с мечом и щитом, готовая отстаивать свои интересы здесь и сейчас. В античности научная деятельность всегда мыслилась в рамках и пределах религиозного мировоззрения, но древнегреческая религия не препятствовала свободному развитию научного мышления. Не в последнюю очередь это связано и с мифологическим характером древнегреческого верования, не предполагавшего строгих канонов и рамок. Западные учения философии за период Древнего мира не трансформировались в учения религиозные и развивались по-соседски рядом, но не синтезировались.

В противовес Греции Индия с Китаем произвели этот переход «на базе сильно оформленного и чрезвычайно укорененного ритуала». Восточная философия развивалась в тесном взаимодействии с религией, зачастую одно и то же философское течение предстает и как собственно философия, и как религия. Многочисленные философские школы Индии своими корнями вращались в брахманизм или индуизм. И при этом авторитет ни одной из школ не был абсолютным. Индийская философия долгое время (до начала Новой эпохи) развивалась только лишь в русле шести классических систем, стоявших или на Ведах, или на неортодоксальных течениях.

В Китае тем временем властвовало конфуцианство, во втором в. до н. э. добившееся официального статуса государственной религии и сохранившее этот статус до начала XX в. Исключительный случай, когда не религия стала философией, а философия превратилась в религию. Конфуцианство, в отличие от все того же буддизма даже не обращается к каким бы то ни было мистическим и божественным началом (в буддизме это реинкарнация и карма), а основано на ученичестве верующего, обучении его нормам морали. «Со времен Конфуция на долгие века был установлен и неукоснительно соблюдался отчетливо осознанный примат морали над религией. На все чисто религиозные проблемы китайцы обычно смотрели сквозь призму морали, в самой религии они видели не столько мистику, метафизику и теологические рассуждения, сколько прагматическую мораль».

Самого влиятельного соперника конфуцианства являл собой Даосизм. «Первоначально философская теория даосизма и многочисленные народные верования и суеверия, магия и мистика не имели между собой почти ничего общего», но с течением времени произошло слияние этих двух начал, породив своеобразную философско-религиозную школу.

Особо яркие споры и теории о взаимосвязи философии и религии принадлежат эпохе Средневековья. С христианством в Европу пришло и затяжное противостояние философского свободомыслия и религиозной категоричности. Ключевыми были вопросы о соотношении философии и христианства, разума и веры. Христианство в этой борьбе компромиссами не ограничивалось, не скрывая притязаний на обладание исключительной истиной. Философские течения или уничтожались, или подвергались корректировке в соответствии с требованиями христианства [3].

Будущий тоталитаризм христианской церкви в Европе во многом результат той борьбы философов, что развернулся в самом начале христианизации. Как это часто бывает, ратовавшие за мирное сосуществование проиграли. Квинт Тертуллиан высказывался на этот счет так: «Языческая философия – Мать ересей, она несовместима с христианством». Что ж, такие слова не прошли мимо истории, в будущем отказ христианского учения признавать очевидные факты, если те противоречили его заблуждениям, дорого ему обошлись. Но еще дороже он был для тех, кто подвергся бесчисленным гонениям и насилиям со стороны католической церкви.

Тем временем арабские философы не умаляли значения ни религии, ни философии, создавая гармоничный союз. Первым попы-

тавшимя решить вопрос о соотношении философии и ислама был Наср Ал-Фараби. По его словам, философия и религия рождаются после того, как люди овладевают «практическими искусствами» и начинают искать причины существования окружающих их вещей. Философия и религия не противоположности, но лишь стороны одной истины.

Открытие новой волны противостояния философии и религии принадлежат авторству французских мыслителей-просветителей XVIII века. Они сделали до того неслыханное – подвергли идею Абсолюта, религию, церковные ритуалы критике. Под сомнение были поставлены абсолютно все религиозные права, а богословие и церковники подверглись обвинению в всех смертных грехах и в частности в том, что сдерживали научный и социальный прогресс развития человека и представляли собой сосуд зла, лжи и гордыни. Нельзя сказать, что необоснованно.

Новое время принесло с собой и новые изменения. Начинается этот период с того, что философия только-только подготавливает пространство для самостоятельного существования, а заканчивается серьезным ослаблением роли религии. К концу Нового времени во многих странах начинает существовать закон свободного вероисповедания, что дает человеку определенный выбор. Страх общественного порицания еще силен, но слабеет с каждым годом. Вполне естественно, что люди начинают задавать религии вопросы, и теперь «ружье выстрелило» - бескомпромиссность религии начинает выступать против нее.

В наш же с вами век и философия, и религия находятся в шатком положении. Виной этому, во-первых, отсутствие авторитетов в обеих сферах, причем людей и идей таких, которые выдерживали бы критики со стороны прогрессивного мира. Во-вторых, настоящей властительницей дум в XXI в. является наука, развитие которой требует от религии следовать ее пути, объяснять множество из тех сторон, что были освещены наукой (что в те же Средние Века было немислимо). Философия же в этих условиях стала методом познания, уступающим науке, ведь наука, обладая все возрастающими средствами экспериментального опыта и построения гипотез, обходит философию семимильными шагами. Вопросы же касающиеся морали теперь стали достоянием общественности и решаются посредством во многом грязных дебатов.

Таким образом, на сегодняшний день, противостояние религии и философии превратилось в борьбу за влияние над умами. Пока что

философия, в силу отсутствия постоянного влияния, проигрывает. Однако и религии даются нелестные рецензии. Очевидно, что преодоление этого общего кризиса возможно только в синтезе религии и философии.

Список литературы:

1. Бетильмерзаева М.М. Мера как основное наследие в культурной парадигме древних греков. – С. 9-12 // Общество: философия, история, культура. – 2016, № 7.

2. Бетильмерзаева М.М., Керимов М.М. Соотношение веры и знания: религиозно-философский анализ. – С. 4-10 // Исламоведение. – 2012, № 3 (13).

3. Гриненко, Г. В. История философии: учебник для бакалавров / Г. В. Гриненко. – 4-е изд., перераб. и доп. – Москва: Издательство Юрайт, 2015. – 706 с. – (Серия: Бакалавр. Академический курс). – ISBN 978-5-9916-3453-3. – Текст: электронный // ЭБС Юрайт [сайт]. – URL: <https://biblio-online.ru/bcode/378223> (дата обращения: 08.04.2019).

СОЦИАЛЬНЫЕ СЕТИ КАК ИНСТРУМЕНТ ПУБЛИЧНОЙ ДИПЛОМАТИИ В РОССИИ И США

Т.Р. Ефимова

Россия, Новосибирск

Сибирский институт управления – филиал РАНХиГС
efimovatr97@gmail.com

Аннотация. Технологический прогресс позволил усовершенствовать дипломатический инструментарий. Социальные медиа изменили коммуникации повсеместно и стали неотъемлемой частью жизни политиков.

Ключевые слова: публичная дипломатия, социальные сети.

Дипломатия всегда была и будет востребованной до тех пор, пока существуют государства с их различными интересами, и пока сохраняется угроза возникновения международных конфликтов. Появились и продолжают совершенствоваться новые измерения дипломатической деятельности – публичная дипломатия, экономическая дипломатия, культурная дипломатия, цифровая дипломатия. Оценив преимущества использования интернета, дипломатия меняет свои традиционные формы.

Большая часть мировых лидеров, министерств иностранных дел различных стран, а также политических деятелей уже имеют не только свой сайт, но и собственную страницу в социальной сети. Среди всего разнообразия интернет-площадок прочные позиции заняли и по сей день удерживают такие платформы как Twitter, Facebook, Instagram, Вконтакте и Youtube.

Считается, что моду на публичную дипломатию в социальных сетях ввёл Барак Обама в марте 2007 года, когда завёл учетную запись в Twitter. Аккаунт Барака Обамы в Твиттере (@BarackObama) является официальным аккаунтом в социальной сети Твиттер.

18 мая 2015 года Обама отправил свой первый твит с первого аккаунта в Твиттере, посвященного исключительно президенту США (@POTUS): “Hello, Twitter! It’s Barack. Six years in, they’re finally giving me my own account” [1]. (Привет, Твиттер! Это Барак. Спустя шесть лет мне, наконец, выделили собственный аккаунт). Барак Обама использовал Твиттер для продвижения законодательства и поддержки своей политики, а также чтобы ответить общественности на вопросы об экономике и занятости, выкладывая в сеть статистические данные и показатели и отвечая. Обама неоднократно проводил публичные форумы, на которых он отвечал на вопросы, размещенные в Твиттере.

Вне всякого сомнения, нынешний американский президент Дональд Трамп является главной обсуждаемой фигурой с момента выдвижения своей кандидатуры на пост президента США. Twitter-аккаунт господина Трампа с 58,5 миллионами подписчиков является одним из популярных, просматриваемых и читаемых аккаунтов в сети интернет, ежедневно оповещающий своих пользователей об актуальных событиях и новостях.

Президент США использует свой личный деловой Twitter-аккаунт (@realDonaldTrump) в качестве предпочтительного канала для общения и распространения личного представления о глобальной политике, вместо официального президентского аккаунта (@POTUS), созданного при прошлом президенте Соединенных Штатов Бараке Обаме.

Рассматривая российскую блогосферу, можно справедливо заметить, что государственные деятели активно ведут свои страницы в социальных сетях и создают контент, способный заинтересовать интернет-аудиторию. Одним из самых активных пользователей интернета среди российских политиков является председатель правительства РФ Дмитрий Медведев. Его аккаунт в Twitter –

(@MedvedevRussia) стал первым официальным аккаунтом в социальной сети среди российских госслужащих. Кроме того, записи главы российского правительства читают в Facebook, Twitter, ВКонтакте и Instagram. Президент РФ, Владимир Путин, не имеет страниц в социальных сетях, однако созданы страницы МИД РФ, правительства России и других ведомств.

МИД РФ имеет свои представительства не только в других странах, но и в интернете. Министерство активно обновляет ленту новостей в Facebook, Youtube, ВКонтакте, Instagram, Twitter. Как сказала в своём интервью официальный представитель МИД в России, Мария Захарова: «Образно говоря, мы ставили перед собой задачу сделать некое «научно-популярное издание», в котором сочетались бы официальные комментарии с какими-то историческими материалами и элементами «развлекательности». Думаю, неправильно строго выдерживать какой-то один стиль, особенно в социальных сетях. Фейсбук не должен дублировать официальный сайт, где представлены исключительно серьёзные материалы. Здесь нужно, чтобы было интересно, познавательно и нескучно» [5].

Twitter-аккаунт российского МИД имеет некоторую активность в сети, взаимодействуя с министерствами иностранных дел других стран, их посольствами и официальными представителями. Мария Захарова в интервью газете «Коммерсантъ» объясняет, что «мы делаем это на основе взаимности: предлагаем другим министерствам «дружить», если они наше предложение принимают – мы отвечаем. Это вопрос договоренности между пресс-службами» [3]. Примечательно, что сотрудничество в сети не налаживается с госдепом США и Белым домом, на платформе Twitter между этими аккаунтами сохраняется взаимное игнорирование. Сама Мария Захарова также имеет странички на различных платформах, освещая не только политические новости, но и события своей жизни в нерабочее время.

Если сравнивать частоту использования социальных сетей как средства коммуникации с онлайн-аудиторией в двух странах, безоговорочным победителем по количеству выкладываемых постов в день, месяц или год окажется Дональд Трамп. Ежедневно его Твиттер пополняется 12-15 постами, что позволяет пользователям следить за его передвижениями, реакциями на различные события и публичными заявлениями.

Российская сторона не может похвастать подобным усердием в ведении своих страниц в социальных сетях, ограничиваясь 1-2 постами в 2-3 дня, однако, прогресс заметен. Официальные представители

МИД, правительства РФ, регионов прикладывают усилия для освещения новостей и происшествий в стране, регионе и мире, высказывая порой не только официальную позицию государства касательно вопроса, но и личное мнение.

Обращая внимание на язык, можно отметить, что и в России, и в США официальные страницы МИД, правительства и других ведомств придерживаются делового тона. Большинство политических деятелей на своих социальных страницах так же сохраняют официально-деловой стиль, не допуская резких замечаний или грубых выражений. Чего не скажешь о президенте США, господине Трампе, который ведёт достаточно агрессивную политику и придерживается данного образа и в социальных сетях. Мировые лидеры считают данный подход крайне недипломатичным и ребяческим, отвечая на заявления, обвинения, замечания и едкие высказывания Трампа нейтральными политкорректным языком.

Объединяющей чертой использования социальных сетей как инструмента публичной дипломатии в обеих странах является авторитетность их аккаунтов.

Новостные медиа телевидения и интернета ссылаются на информацию, полученную с официального аккаунта политического деятеля, размещенного в таких социальных сетях как Facebook, Twitter, Instagram. Теперь уже не обязательно брать интервью у человека, когда в арсенале журналиста имеются все заявления, мысли и рассуждения той или иной персоны в открытом доступе в сети. Остаётся только сослаться на пост, размещенный на личной странице пользователя.

Заполучив огромную аудиторию, получая тысячи комментариев, сообщений, отметок, лайков ежедневно, политические деятели могут не только делиться свежими новостями, анализировать свои успехи и промахи, взаимодействовать со своими подписчиками и быть ближе к интересам и желаниям простых людей, но и оказывать влияние на интернет-пользователей, формировать их мнение, навязывая свою точку зрения, набирать электорат, формировать свой политический образ, набирая всё большую популярность и т.д. Понимая тонкости работы с интернет-аудиторией, обладая навыками коммуникации и предугадывая потребности подписчиков, можно заполучить миллионы сторонников, практически не выходя из дома.

При всей новизне и особенностях цифровой эры, не стоит недооценивать её вызовы – дипломатия эволюционировала и продолжает меняться вместе с объективным развитием средств коммуникации, сохраняя свою значимость в межгосударственном взаимодействии.

Список литературы:

1. Status of Barack Obama on Twitter [Электронный ресурс]. - Режим доступа: <https://twitter.com/potus44/status/600324682190053376> (дата обращения: 04.04.2019);
2. Twitter account of the US President Donald Trump [Электронный ресурс]. - Режим доступа: <https://twitter.com/realDonaldTrump> (дата обращения: 04.04.2019);
3. Представитель МИД РФ Мария Захарова – о развитии цифровой дипломатии [Электронный ресурс]. - Режим доступа: <https://www.kommersant.ru/doc/3690055> (дата обращения: 04.04.2019);
4. Твиттер-аккаунт председателя правительства РФ Дмитрия Медведева [Электронный ресурс]. - Режим доступа: <https://twitter.com/MedvedevRussia> (дата обращения: 04.04.2019);
5. Тролль уполномочен заявить: российский МИД завёл необычный аккаунт в Фейсбуке [Электронный ресурс]. - Режим доступа: <http://lenta.ru/articles/2013/04/19/mid/> (дата обращения: 04.04.2019).

ПРОБЛЕМА ПОТРЕБИТЕЛЬСКОГО ОТНОШЕНИЯ К ЖИЗНИ СОВРЕМЕННОГО ЧЕЛОВЕКА

*П.М. Зекиева, М.И. Эльбуздукаева
Россия, Грозный*

Чеченский государственный педагогический университет
sekieva@mail.ru

Аннотация. В современном обществе получила развитие такая тенденция как потребительское отношение людей к жизни. Что это такое и в чем оно проявляется? Какую опасность представляет собой эта глобальная проблема современности и как на ее решение может повлиять выбор каждого человека? Ответы на эти вопросы мы и рассмотрим в данной статье.

Ключевые слова: глобальные проблемы современности, заголовки журналов, жизнь, потребительское отношение, общество, человек.

«Бери от жизни все!» - твердят нам заголовки журналов, статьи в интернете, актеры фильмов. Люди бегут в магазины с дизайнерской одеждой, дорогие рестораны с фирменной кухней, концерты популярных исполнителей, тратя порой уйму денег и времени на ненужные или даже вредные вещи. «Все лучшее для вас», «Вы этого до-

стойны» - вот, что старательно вбивается в сознание современного поколения людей, которые уже даже перестали обращать внимание на навязчивые рекламные щиты, искренне убежденные, что покупают лишь то, что им действительно нужно и коварным производителям такими глупыми приемами их не провести. Но можете ли вы с уверенностью сказать, что никогда не было момента, когда вы осознавали, что покупаете то, что вам на самом деле не нужно? Будь это необычные канцтовары, новые гаджеты или даже разного рода сладости. Нет. Практически каждый человек в своей жизни, потратился на то, что на самом деле не было ему крайне необходимо. Вполне возможно, что в покупке себе дорогих и иногда не очень нужных вещей ничего плохого нет. Даже есть такая терапия: чтобы самоутвердиться и вырасти в своих глазах, психологи советуют пациентам хотя бы раз в жизни закупить себе дорогостоящих товаров. Так, человек должен почувствовать свою значимость в этом мире. Но дело в том, что уровень самооценки не должен зависеть от материальных ценностей. Человеку не должно становиться хорошо на душе, лишь от того, что он на потратил на себя какое-то определенное количество денег. Это в корне неправильно, т.к. моральное удовлетворение истинный, настоящий человек должен получать от своих поступков, от моментов, когда, по его мнению, он поступал в соответствии с высокими моральными ценностями, когда он был максимально приближен к идеалу человека, которым он стремится стать.

Но мы немного отклонились от темы. Это было сделано для того, чтобы максимально приблизить суть этой статьи к сознанию и положению каждого человека, слушающего или читающего ее в этот момент. В ней мы будем говорить не об уловках производителей, и не о правильном распределении средств собственного бюджета. Эта статья о глобальной проблеме психологии развития личности современного человека – о потребительском отношении к жизни.

Что же такое потребительское отношение к жизни? Наверно, это понятие можно условно разделить на два аспекта. Первый – это такое состояние человека, которое проявляется в том, что он считает, что каждый на свете ему что-то должен или ему чем-то обязан: родители обязаны обеспечивать его всеми возможными предметами досуга, друзья обязаны терпеть его сложный характер, а знакомый специалист какой-либо узкой, необходимой ему в данный момент профессии, обязан помогать решать проблемы, связанные с их сферой деятельности [1, 2]. Что забавно, при этом, такие люди очень удивляются, когда им отказывают, заявляя, что ему никто ничем не обязан.

Но нам более важен второй аспект данного понятия. Он заключается в том, что в связи с развитием производства всех возможных на сегодняшний день товаров, уровень потребления во всем мире стремительно возрос. Мы потребляем все, что только попадаете нам под руку: качественное и некачественное, бесполезное и приносящее пользу, вредоносное. Мы как будто превращаемся в какого-то монстра, сжирающего все на своем пути и ненасытно требующего при этом больше.

Людам на сегодняшний день недостаточно просто поесть или просто иметь крышу над головой. Они хотят большой, богатый дом, хотят дорогой деликатесной еды. Пешеход завидует автовладельцу, автовладелец владельцу более дорогой машины и т.д. продолжать можно бесконечно.

Они хотят ещё и ещё, больше и больше, ещё выше, ещё шире. Бездна человеческих желаний не просто глубока, она бездонна. Как с историей с Вавилонской башней.

Но проблема в том, что ресурсы Земли не бесконечны. Проблема в том, что наше потребительское отношение уже сказалось на экологии. Проблема в том, что современный человек воспитан так, что постоянно находится в ожидании чего-то нового, еще более качественного, ещё более продвинутого [4, 3]. Проблема также в том, что мы не понимаем, что, требуя излишеств, продолжая тянуть одеяло на себя, мы, сами того не понимая, отнимаем у кого-то то, что как раз таки является предметом крайней необходимости.

Всем известно, что есть категория людей на Земле, которая элементарно испытывает нужду в еде и воде. Которая элементарно нуждается в тепле и крове. Которая каждый день озабочена лишь одним вопросом – как выжить?

Что ещё более грустно, так это то, что опять-таки на навязывание нам желания все большего и большего потребления, разные компании тратят огромное количество средств на продвигающую их товар рекламу. Существующий факт: каждый год на рекламу во всем мире тратится около 500 млрд долларов. По подсчётам ООН даже 10% этой суммы было бы достаточно для того, чтобы навсегда забыть, что такое голод на планете Земля. Опять-таки излишество. Излишество ради излишеств. И так по кругу [2, 15].

Давайте согласимся, что если бы каждый человек придержал в себе желание к обладанию тем, что не является предметом крайней необходимости, отказался от удовольствия, получаемого от приобретения нового и ненужного товара, отказался от тщеславной радости

«повышения» собственного статуса и значимости в глазах других, то это маленькое решение духовно по-настоящему большого человека изменило бы наш мир, сделав его немного лучше. А если бы установка «Бери от жизни все!» заменилась на «Бери от жизни то, что тебе необходимо.», то не было бы нужды создания благотворительных фондов, т.к. проблем голода и бедности попросту бы не существовало.

Многие положительно реагируют на словосочетание «благотворительный фонд», но на самом деле, если наше общество пришло к тому, что появилась необходимость их создания, это должно быть очень грустно. Это означает, что мы уже сделали что-то не так, в чем-то ошиблись. Это означает, что последствия потребительского отношения человека к жизни уже оказали на нас свое негативное воздействие.

И опять-таки не стоит забывать о духовном истощении человека, стремящегося к приобретению материальных ценностей, его деградации. Ведь, как уже было сказано ранее, моральное удовольствие настоящий человек должен получать лишь от удовлетворения духовных потребностей. Это может быть радость приобретения новых знаний, или же удовольствие от эффективного выполнения собственных профессиональных обязанностей. Ведь нет ничего приятней чувства, когда многолетние труды человека оказываются полезными обществу и приносят заметные результаты.

Как же решить проблему потребительского отношения к жизни в современном обществе, и какой вклад может внести в этот процесс отдельный человек? Конечно это долгий и нелегкий процесс [3, 124]. О том, как воспитать достойного человека, написано множество книг и, наверное, защищено огромное количество диссертаций. Но идеального образца воспитания не существует, также как не существует идеальных людей. Я думаю, каждый из нас должен сам осознать всю важность и серьезность этой проблемы и воспитывать правильное отношение к потреблению прежде всего в себе и в своих детях. Необходимо доносить до их сознания, в чем заключаются истинные ценности жизни и на что стоит тратить средства и драгоценное время, а что не только не принесет пользу, но и может принести вред.

Кому-то может показаться, что этого недостаточно, но дело в том, что общество и состоит из нас: из меня, из семьи, из города, из страны, т.е. из отдельных людей, воспитанных их родителями и окружающей средой. Поэтому каким бы глобальным и сложным нам не казалось решение этого вопроса, надо осознавать, что оно зависит от действий не только общества в целом, но и от каждого человека в частности.

Список литературы:

1. Маслов И.А. О подростках // «Самиздат», 2001, С. 2-3.
2. Наталья Малыгина Ошибка образного периода – потребительское отношение к жизни. – 2011, [https:// forum.anastasia.ru/topic_53614_printall.html](https://forum.anastasia.ru/topic_53614_printall.html)
3. Аромштам М. Как решать проблемы воспитания, не теряя самообладания. Книга для родителей дошкольников. – М., Издательство «Вектор», 2015, С. 124-125.
4. [https:// horoshieprivychki.ru/ relationship/ potrebitelskoe-otnoshenie-kak-bolezn-sovremennosti](https://horoshieprivychki.ru/relationship/potrebitelskoe-otnoshenie-kak-bolezn-sovremennosti)

ОБЩЕСТВЕННЫЕ ПРОЦЕССЫ В КОНТЕКСТЕ СИНЕРГЕТИЧЕСКОГО ПОДХОДА

А.И. Ибрагимова

Россия, Махачкала

Дагестанский государственный университет
aidaibragimova1998@mail.ru

Аннотация. В статье предпринята попытка определения значимости синергетического подхода в общественных процессах. Обосновывается необходимость принятия идеи синергетического подхода к исследованию процессов, происходящих в обществе, устанавливаются перспективы и ограничения данной методологии.

Ключевые слова. Синергетика, постнеклассическая наука, самоорганизация, синергетический подход, классическая картина мира.

Проблема направленности социально-исторического процесса является ключевым вопросом социальной философии XXI века. Ею интересовались еще в античности, в настоящее же время интерес к ней усиливается в связи с кризисами, переменами, происходящими в нашем обществе. Современные открытия в науке и технике расширяют поле исследования, что порождает новые концепции, методы, позволяющие исследовать сложные социальные системы. Изменяются бытующие научные парадигмы, возникают новые теории, например, в числе которых синергетика, изменившая стиль научного мышления. В её нынешнем виде, синергетика широко востребована в естественно-научном, социально-гуманитарном познании, но ее можно рассматривать, как дополнительную общенаучную методологию исследований. При анализе сложных неравновесных, саморазвивающихся систем,

базирующихся на нелинейных закономерностях, позволять выявить: бифуркационный характер эволюции, необратимость эволюционных процессов, новое понимание будущего, динамизм структуры самоорганизующихся систем и т.д.

Сказанное объясняет необходимость перехода от жесткого лапласовского детерминизма к бифуркационному вероятностному принципу. Свойства изменчивости, неопределенности и неустойчивости существенны хаотическому миру. Осмысление этих процессов предполагает изменение типа мышления от линейного к нелинейному, от классического к постнеклассическому, что приводит к формированию новой парадигмы, а в конечном результате к возникновению новых идей современной научной картины мира. Синергетический подход, позволяет описывать, а также комплексно осмыслить особенности сложной структуры самореализующейся социальной системы, в том числе социальной. В его рамках важно объяснить механизмы как самоорганизации, так и организации, рационализировать саморазвивающееся общество.

Синергетический подход следует рассматривать, как методологическую ориентацию в познавательной и в практической деятельности, предполагающая применение совокупности понятий, методов, идей в исследовании и управлении открытыми нелинейными самоорганизующимися системами.

Современное человеческое общество представляет собой бифуркационную систему, поскольку является нестабильным, противоречивым, конфликтным. Его объяснение требует новых знаний, подходов. Современное общество в основном нацелено на значительное потребление материальных благ и поэтому социальная ситуация имеет тенденцию ухудшения, она принимает вид индивидуализированного состояния. Синергетическая парадигма позволяет определить начало любого процесса, связывая с понятием хаос, которая способна неожиданно породить порядок. Существование единого, универсального, идеального, социального порядка для всех времен и народов не представляется возможным, поэтому анализ должен быть объемным, многовекторным.

Развитие социума должно осуществляться, снимая противоречия между социальными элементами, разрешая конфликты. Они являются источником творческой силы хаоса, благодаря которой рождается новый порядок. Рождение нового порядка часто происходит отсутствием внешней силы. Он сопровождается возникновением синтеза хаоса и порядка. Он приобретает ясный характер, пока этот синтез не преобразуется в выраженное единство сторон. Главной особен-

ностью этого синтеза является то, что между ними стирается различие. По мнению А.С. Ахиезера «Историческим аналогом окончательного синтеза хаоса и порядка является «сверхчеловечество», обладающее чудо технической и художественной мощью»[1].

Синергетический подход основывается на реальном доминировании в образовательной деятельности самоорганизации, самоуправления и самообразования заключается в побуждающем воздействии на субъект, целью которого является самораскрытия и самосовершенствования [2].

Представляется важным осуществление сравнительного анализа классической и синергетической парадигм социального знания:

Классическая картина мира	Синергетическая картина мира
1. Мир представляется в виде машины, которая объясняется с помощью законов классической механики.	1. Мир – это некий «организм». Он сложен и многомерен. Этому способствовало резкое ускорение социальных процессов, появление релятивности истины, или же по другому, истин много.
2. Общество является простой, закрытой системой, имеющим обратимый характер.	2.Существование замкнутых систем не имеющих значительной роли относительно мировых явлений. Напротив, мир состоит из открытых систем, обменивающихся энергией, информацией с окружающей средой. Мир открыт и сложно организован, он не «ставший», а «становящийся», непрерывно возникающий и изменяющийся.
3. Общество представляя собой систему, развивается линейно. Социальное развитие предсказуемо и ретросказуемо. Настоящее определяется прошлым, а будущее – настоящим и прошлым.	3. Общество как система развивает нелинейно. Развитие многовариантно и альтернативн. Темп и направление развития не заданы однозначно.
4. Закономерность является главным фактором социального развития. Значение случайности либо совершенно исключается, либо сводится к минимуму.	4. Так как мир развивается нелинейно, он полон неожиданных поворотов. Фактор случайности имеет большое значение особенно в момент выбора.

5. Предмет изучения представляются в виде общих, повторяющихся процессов и явлений.	5. Предмет изучения – не только общее, повторяющееся, но и случайное, индивидуальное, неповторимое. Отсюда и появляется интерес к нестационарным состояниям, динамике, развитию системы, от порядка к хаосу.
6. Все неравновесное, неустойчивое – негативно, разрушительно (пример – теория Т. Парсонса).	6. Не нужно игнорировать и опасаться хаоса – он может быть не только разрушительным, но и конструктивным.

На основе данного сравнения можно прийти к выводу, что социальный цикл осуществляется посредством проявления «единого общего закона становления, т.е. последовательной смены процессов возникновения нового социального порядка, а также процессов сохранения его. Это структурно-эволюционное чередование происходит в контексте одной саморазвивающейся социальной системы. Это два способа ее самоорганизации, две фазы единого процесса ее структурного упорядочивания. В рамках синергетического подхода, «самоосуществление» не есть результат жизненного пути, не есть процесс, реализующий этот путь, а «постоянное движение в сторону усложнения» [3], «наращивания себя» [4], это «открытие новых мерностей», позволяющих обнаруживать в мире новые возможности в соответствии с законами «взаимодействия» и «ограничения взаимодействия» [3]. Так В. Е. Ключко отмечает, что в этом случае речь может идти «о жизни как процессе самоосуществления», ибо сама жизнь - это ежеминутное самоосуществление, удерживающее жизненную транспективу.

Изменения, происходящие в культурных процессах, воспринимаются как случайные и хаотичные, но они имеют направленный характер и они во многом корректируют и состояние социума, и процессы становления личности. Самоорганизация общественного сознания подчиняются общим закономерностям становления, таким как: связность событий, когерентность, возникновение общественных стереотипов.

Значимость теоретико-методологического характера синергетического метода состоит в совпадении восходящей сложности современных социальных процессов со свойственным им возрастанием социального хаоса, усиливающимся развитием глобализации [5]. Тем самым нарастает некая неконтролируемая сложность, так называемая социальной энтропией. Она способна разрушить мировой порядок,

направить человечество к новому качественному состоянию. В науке выделяют несколько моделей синергетики: бифуркационные, аттракторные, диссипативные, фрактальные.

В значительной мере эти модели встречаются в социально-гуманитарных науках. Использование различных моделей самоорганизации необходимо при междисциплинарном диалоге. Это преодолевает ограниченность той области знания, в которой они применяются. Позволяет раскрыть в объекте новые стороны, недоступные для познания в иных парадигмах.

Список литературы:

1. Ахиезер А.С. Философские основы социокультурной теории и методологии // Вопросы философии. 2000. № 9.

2. Якушева С. Д. Основы педагогического мастерства: учебник. 4-е изд., испр. и доп. М.: Издательский центр «Академия», 2011. 256 с.

3. Ключко В. Е. Самореализация личности: системный взгляд / В. Е. Ключко, Э. В. Галажинский / под ред. Г. В. Залевского. Томск: Изд-во Томского государственного университета, 1999. 154 с.

4. Мамардашвили М. К. Необходимость себя: Лекции. Статьи. Философские заметки / М. К. Мамардашвили / под ред. Ю. П. Сенокосова. М.: Изд-во «Лабиринт», 1996. 430 с.

5. Шалаев В.П. Глобализация как западофикация и колонизация мира и эпилог западной оси мировой истории // Socio Time. Социальное время. 2015. № 2. 50-59 с.

ТРАДИЦИОННАЯ ЭТНИЧЕСКАЯ КУЛЬТУРА В УСЛОВИЯХ ГЛОБАЛИЗАЦИИ (НА ПРИМЕРЕ СТУДЕНЧЕСКОЙ МОЛОДЕЖИ ЧЕЧЕНСКОЙ РЕСПУБЛИКИ)

*Э.М. Ибрагимова, Т. Акаев
Россия, Грозный*

Чеченский государственный педагогический университет
Elai-555@mail.ru

Аннотация. Статья посвящена анализу отношения чеченской молодежи к традиционной этнической культуре в условиях глобализации. Глобализация ведет к разрушению национальных культур, этот негативный оттенок показывает и наше исследование, ориентации молодого поколения, которые по известным причинам проникаются западными ценностями, но тем не менее, данные нашего социологического исследования показали, что темпы этих трансформаций проте-

кают медленно и чеченская молодежь настроена на сохранение своих традиций.

Ключевые слова: глобализация, традиции, этнос, чеченская молодежь, культура.

С развитием капиталистических отношений и возникновением информационного пространства (Интернет и коммуникационные технологии), западная массовая культура стремительно проникает в нашу жизнь, общество переходит к новой реальности – виртуальный мир и виртуальный человек. В этих условиях становится крайне актуальным вопрос о сохранении языковой и культурной идентичности, самобытности и уникальности культуры народов. Как отмечает известный чеченский исследователь молодежи В.Ю. Гадаев «В этот период на зыбкую духовную культуру чеченской молодежи обильным потоком обрушились зарубежные агрессивные социокультурные ценности». Эта духовная агрессия была проведена с таким натиском и темпом, «что неискушенная традиционная местная культура оказалась неспособной и неподготовленной для их критического восприятия и осмысления, что бесспорно осложняет поныне процесс духовного поиска молодого поколения» [1]. Учитывая это обстоятельство, мы провели социологическое исследование среди студентов Чеченской Республики с целью выявления отношения молодежи к традиционной культуре чеченского народа

Проблемой этнической культуры, ее сохранения как важного элемента национальной идентичности занимались такие крупнейшие отечественные исследователи как Ю.В. Бромлей, Л.Н. Гумилев, Л.М. Дробижева, Ю.И. Семенов, З.В. Сикевич, В.Л. Тишков и др. С их точки зрения «Этнос – исторически сложившаяся социальная группа людей, связанная общностью территории своего формирования, языка и культуры» [2].

Опрос методом анкетирования проводился в марте 2019 года, выборочная совокупность составила 220 респондентов от 18 до 35 лет. Репрезентативность данного исследования базируется на случайной выборке.

Как известно, характерной чертой для чеченцев является сильная семейственность. Изначально культура данного народа сложилась таким образом, что общество было разделено на различные тейпы (рода), принадлежность к которым имела для чеченцев огромное значение. Отношение к тому или иному роду всегда определялось по от-

цу. Более того, представители этого народа и по сей день, знакомясь с новым человеком, зачастую спрашивают, откуда он и из какого тейпа.

В связи с этим нам было интересно, с каким народом идентифицируют себя наши респонденты, 95 % опрошенных относят себя к чеченцам.

На вопрос, по какому принципу отождествляют себя к чеченцам, по происхождению ответили 72%, знание языка указали 14% студентов.

График 1.

По каким признакам происходит отождествление?

206 ответов

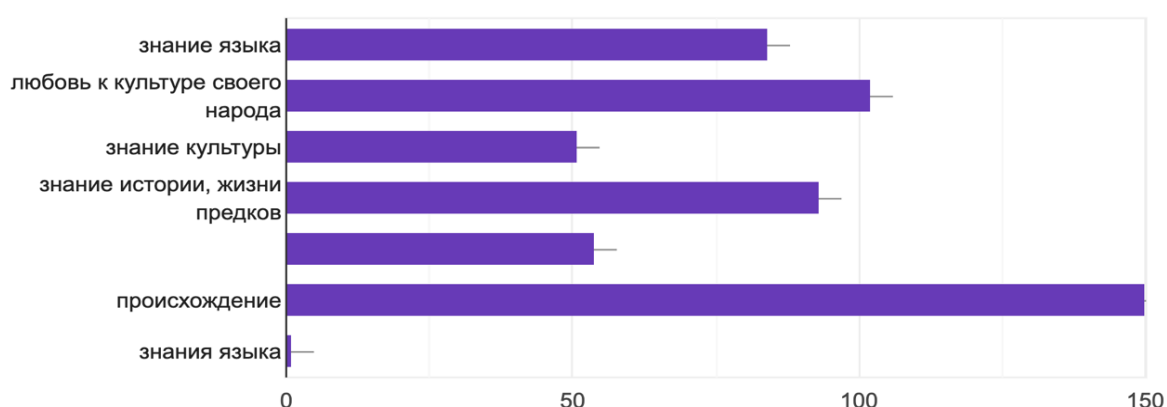

Язык-это важная составляющая в сохранении традиционной культуры любого народа, на основании родного языка формируются первичные навыки вербального взаимодействия. Это, как правило, язык матери, бабушки, семьи, с помощью которого осуществляется первичная социализация и культуризация личности, ознакомление с нормами, ценностями, традициями своего народа.

При этом, согласно новому Атласу ЮНЕСКО, 97% населения планеты являются носителями всего 4% языков. Из всех языков мира лишь несколько сотен в полной мере используются в образовании и государственной службе, и менее ста – в мире цифровых технологий. 136 языков на территории России, ЮНЕСКО признала (в том числе чеченский и ингушский языки) находящимися под угрозой исчезновения.

В связи с этим примечательными стали следующие данные, на вопрос «Как часто вы говорите на своем родном языке»: практически всегда, кроме стен университета отметили 79,2% респондентов и лишь 5% отметили, что только дома с родителями.

График 2.

Как часто вы говорите на родном языке?

202 ответа

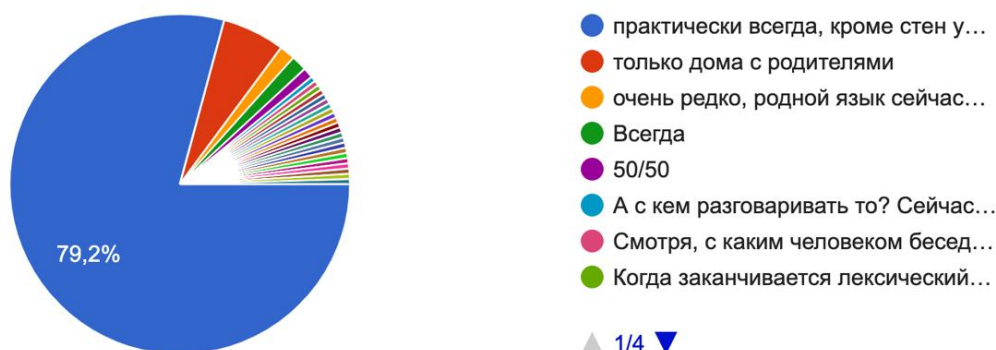

На вопрос из каких источников вы получаете информацию о народной культуре, подтвердилась наша гипотеза о том, что чеченцы сохранили свое давнее установление передачи традиционных ценностей из поколения в поколение, как свидетельство неразрывной связи с предками, 55% отметили, что получают информацию от старшего поколения, 35,6% указали интернет и другие источники информации и лишь 5,4 % не фиксируют свое внимание на получении информации.

График 3.

Из каких источников вы получаете информацию о народной культуре?

202 ответа

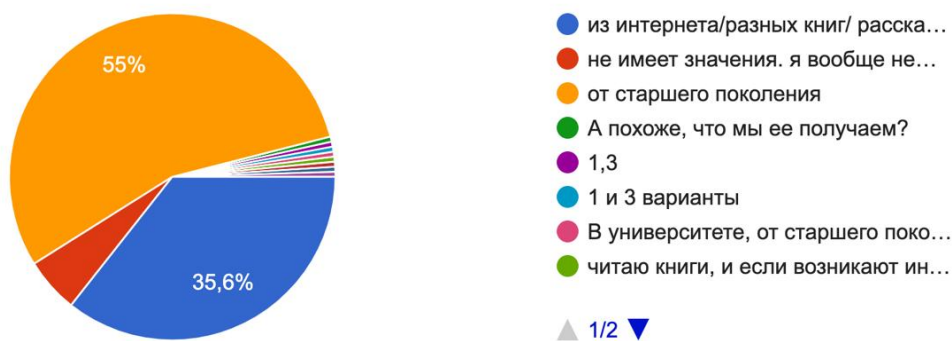

Далее мы предложили вспомнить название народных сказок которые они слышали в детстве, как известно они выступают трансляторами этнических автостереотипов, так, 80% студентов отметили следующие названия сказок: Бешто, Алхаст и Малх аьзни, "Олдам"; "Цхьогаллий, пхьагаллий"; "Борзий, 1ахарий, Баби ч1ирдиг, Тамашийна олхазар.

На вопрос считают ли важной проблемой сохранение традиционной культуры, 94,2% отметили-да и лишь 2% отметили –мне все равно, далее на вопрос, как вы считаете, почему традиционная культура может стать не востребованной в будущем: 68,3% отметили ,что не видят проблем, традиции это самая большая ценность,15,1 % указали, основной причиной не востребованности- чеченцы устали от собственных традиций и культуры и 7,5% посчитали, что чеченская культура проигрывает и не достаточна интересна по сравнению с другими.

По мнению большинства студентов, чеченцам присуще такие качества как, гостеприимство (79,9 %), богобоязненность (75%), мужественность. Респонденты хотели бы избавить чеченских людей от таких отрицательных качеств как зависимость от общественного мнения (71,6%), вспыльчивость 52,9%, наивность(31,6%).

А.Г. Спиркин отмечает: «... Люди каждого следующего поколения включаются в жизнь, в мир предметов и отношений, в мир знаков и символов, созданных предшествующими поколениями. Так образуется традиция как социальная по своему механизму форма передачи человеческого опыта»[3].

Существует разное отношение к традиции. Одно из них - «традиционализм», который рассматривается как фундаменталистское, архаическое толкование жизни: традиция понимается как нечто косное, неподвижное, тормозящее развитие общества, что принято навязывать западными обществами.

Основной задачей нашего исследование было выяснить предпочтения современной молодежи в сохранении традиций.

Так на вопрос, какая из культур является доминирующей в чеченском обществе 63,1% отметили традиционная, западная (18,9%) и 13,1% указали на арабскую культуру.

График 5.

Какая из культур является доминирующей в чеченском обществе?

205 ответов



Так же в нашем исследовании мы выяснили, почему по мнению наших респондентов традиционная чеченская народная культура может стать не востребованной в будущем? Не видят проблем в не востребованности и отмечают, что традиции -это самая большая ценность (68,3%) однако 15,1% респондентов отметили, что чеченцы устали от своих традиций и 7,5 % указали, что народная культура недостаточна интересна и проигрывает в сравнении с другими культурными явлениями.

Что касается будущего чеченской культуры, то через 10 лет считают, что будет преобладать западная культура (32%), традиционная культура исчезнет (28,2%) и лишь 9,2% указали на преобладание традиционной культуры.

В условиях изменяющегося мира происходит противоречивые процессы, стремящиеся к универсализации, интеграции самобытных характеристик и в то же время стремление к обособлению, этнокультурной локализации всего мирового сообщества.

Более того в нарастающей волне бездуховности в молодежной среде, необходимо противопоставить те задачи, которые выдвигает общество: здоровый образ жизни, отказ от наркотиков, семейные ценности, культура любви и человеческих взаимоотношений [4. с, 49]. Безусловно, глобализация ведет к разрушению национальных культур, этот негативный оттенок показывает и наше исследование, ориентации молодого поколения, которые по известным причинам проникаются западным ценностям, но тем не менее, данные нашего социологического исследования показало, что темпы этих трансформаций протекают медленно и чеченская молодежь настроена на сохранение своих традиций.

Список литературы:

1. Гадаев В.Ю. Молодое поколение Чеченской Республики: проблемы духовного развития / В.Ю.Гадаев.-Грозный,2011.-С.344
2. Бромлей Ю.В. Этнос и этнография / Ю.В. Бромлей. – М., 1973. – С.37
3. Спиркин А.Г. Человек. Культура. Традиция / А.Г. Спиркин // Традиции в истории культуры /Отв.ред. Карпушин В.А. – М., 1978. – С.8
4. Исмаилова Л.М. Формирование основ профессиональной деятельности в высшей школе. Международный научно-исследовательский журнал. 2016. № 4-3 (46). С. 48-50.

ОСОБЕННОСТИ ИЗМЕНЕНИЯ ОБРАЗА ЖИЗНИ ГОРОДСКОЙ И СЕЛЬСКОЙ МОЛОДЕЖИ В УСЛОВИЯХ ТРАНСФОРМАЦИИ ЧЕЧЕНСКОГО ОБЩЕСТВА

Э.М. Ибрагимова, Р.В. Отаев

Россия, Грозный

Чеченский государственный педагогический университет

Elai-555@mail.ru

Аннотация. Статья посвящена анализу особенностей изменения образа жизни городской и сельской молодежи в современных условиях Чеченской Республики. Полученные данные показали, что несмотря на отмеченные процессы трансформации чеченского общества, молодежь Чеченской республики в определенной степени сохранила те, традиции, культуру, образ жизни и уклад своего народа, которые были унаследованы от предков.

Ключевые слова: городская молодежь, сельская молодежь, культура, традиции, Чеченская Республика.

В постсоветский период в условиях расширяющейся глобализации произошли существенные изменения основных принципов жизни чеченского общества, что привело к значительной трансформации образа жизни всех групп населения. Для успешной адаптации в современном глобализирующемся мире чеченское общество обречено на дальнейшую социальную модернизацию. А поскольку процесс глобализации неотделим от интенсивного взаимного проникновения различных культур, то со всей остротой встает вопрос о судьбе чеченской национальной культуры, которая пронизывает весь образ жизни народа. Очевидно, что на сегодняшний момент отсутствует традиционный, самобытный образ жизни чеченцев, известный даже с советских времен. Формируется уникальная траектория, характеризующаяся особенной этнокультурной стратегией формирования поведения современных чеченцев, что вызвано действием как модернизационных процессов, так и внутренних факторов, которые формируют в результате, отмеченный феномен[5].

Если придерживаться мнения Г.И Осадчая и А.А Возьмителя образ жизни человека и молодежи, в частности являют собой устойчивые системы общественного бытия, совместной работе людей, классические для исторически объективных социально-культурных взаимоотношений формирующиеся в соответствии с распространен-

ными отношениями нормами и ценностями, показывающими эти взаимоотношения[2].

В социологии молодежь часто подразделяется на городскую и сельскую. Представители сельской молодежи, которая в свою очередь является составной частью общего чеченского социума, выполняет важную роль в воспроизводстве и продвижении общества в целом. Определенными свойственными чертами сельской среды являются: устойчивая и крепкая система родственных отношений, с сохранением некоего отсутствия анонимности отношения. В случаи изменения место проживания в частности миграции молодежи из села в город сельчанин имеет возможность широкого расширение выбора круга общения. В сравнении с сельским социумом, взаимосвязь и сотрудничество городского общества значительно различаются, в связи с чем, и сам процесс адаптации-вхождения представителей сельской и городской молодежи в сторонний для них образ жизни протекает в различной форме [7].

В современных условиях по разным статистическим данным, миграционный обмен между городом и селом носит односторонний характер. Наблюдается большой отток сельской молодежи в город, в результате чего многие элементы сельского образа жизни мигрантов подвергается серьезному изменению [6 с.173-181].

Отечественные социологи при изучении образа жизни сельской и городской молодежи использовали, прежде всего, социально-философский и культурно-исторический подход к ее изучению. Данные подходы к проблеме прослеживаются в трудах В.Н. Боряза, Г.И. Иконниковой, Н. В. Андревковой, В. П. Коблякова, Н. И. Ушаковой и др.[1. С-155]. Среди чеченских исследователей этой проблемой занимались В. Ю. Гадаев,[3] Муса М. Ибрагимов[4] и др.

Проведенный нами анализ литературы позволяет утверждать, что научное изучение образа жизни городской и сельской молодежи Чеченской Республики в условиях модернизации требует своего дальнейшего изучения. Актуальность темы, ее ограниченная теоретическая и практическая разработанность определили предмет нашего исследования, как процесс изменения образа жизни городской и сельской молодежи в условиях трансформации чеченского общества. Объектом исследования является современная городская и сельская чеченская молодежь как общественная группа. В задачи нашего исследования входило раскрыть особенности изменения образа жизни городской и сельской молодежи в современных социально-экономических условиях, и на этой основе определить некоторые ме-

ры повышения эффективности молодежной политики в Чеченской Республике.

При проведении данного исследования применялся метод анкетного опроса. Выборочная совокупность составила 222 человек возрастом от 18-30 лет, которые являются представителями сельской и городской молодежи Чеченской Республики. Научным руководителем являлась старший преподаватель кафедры философии, политологии и социологии Э.М. Ибрагимова.

Результаты исследования показали, что 48,2% опрошенных являются жителями городской местности, к категории сельской молодежи отнесли себя 44,6% опрошенных, еще 7,2% респондентов ответили, что они являются жителями поселков городского типа. Если верить различным источникам, миграция молодежи из Чеченской республики в последнее время набирает обороты, однако только 16,7% респондентов отметили, что они не связывают свое будущее с Чеченской республикой, в то время как 79,3% опрошенных подчеркнули, что их будущее возможно только с их родиной. 28,8% респондентов находят преимущество проживания в Чеченской Республике, в проживании в данной местности родных и близких им людей, 9,9% опрошенных считают, что привлекательность данного региона они находят в его благополучной среде для воспитания подрастающего поколения. Человеческое отношение как одно из важнейших качеств в выборе своего места проживания отметили 11,7% опрошенных, а вариант «это моя родина» указали 28,4%, что говорит о сохранении духа патриотизма и любви к своей родине в молодежной среде.

Таблица 1.

Какие преимущества на Ваш взгляд являются основными в привлекательности проживания в Чеченской Республике?

Это моя родина	Здесь мои близкие	Красивая природа и благоприятная экология	Благополучная среда для воспитания подрастающего поколения.	Социальная поддержка незащищенных слоев населения	Размеренный образ жизни	Человеческое отношение
28,4%	28,8%	13,7%	9,9%	2%	3,8%	11,7%

Исследования выявили, что только 26,1% опрошенных связывают свое будущее с населенным пунктом в котором они проживают (город, село, поселок), а 18,9% респондентов отметили, что в дальнейшем не связывают свою жизнь с населенным пунктом их проживания, 43,2% опрошенных указали, что время само решит в каком населенном пункте и когда они будут жить в будущем. Социально-экономические условия играют первоочередную роль для комфортного проживания в какой-либо местности. Это обстоятельство отметили 56,8% опрошенных, Для 12,2% опрошенных важно наличие необходимой инфраструктуры: больницы, школы, детский сад и.т.д, 11,7% отметили, что значительную роль играет безопасность. 9,9% считают разнообразие и свободу выбора досуга одной из важнейших составляющих для комфортного проживания в той или иной местности.

Приоритетной причиной оттока сельской молодежи в город, по мнению 40,8% респондентов является возможность получения качественного образования для дальнейшего трудоустройства и карьерного роста. На безработицу как первостепенную проблему ссылаются 26,2% опрошенных, 10,5% респондентов отметили отсутствия крутости в статусе сельского жителя.

На вопрос «сохранится ли самобытная культура и традиции городской и сельской чеченской молодежи в условиях современной трансформации чеченского общества?» положительно ответили 38,7% опрошенных, 23,9% исследуемых считают, что она не сохранится в неизменном виде, а в неизбежности деградации нашей культуры и традиций уверено 28,4% респондентов. На положительную динамику изменения комфортности жизни в сельской местности в будущем указали 27%, в сохранении разницы комфортности проживания в сельской и городской местности уверено 40,1% опрошенных, разница будет всегда, потому что если в селе будут подобные городским условия, то это уже будет не село, у сёл своя атмосфера, в которую хочется окунуться после городской рутины отметили 0,5%.

По мнению 57,7% респондентов в большей степени сохранила культуру, традиции и образ жизни чеченского народа сельская молодежь, 24,8% считают, что в обоих местах перечисленные качества были сохранены в равной степени, однако 14% респондентов считают, что все уже потеряно и перечисленные качества народа уже не сохранились нигде.

Таблица 2.**В чем вы видите причину оттока молодежи из села в город?**

Расстояние	Безработица	Нет разнообразия досуга	Образование	Шабашка
0,3%	26,2%	15,7%	40,8	5%

Таблица 3**По Вашему мнению, сохранится ли самобытная культура и традиции городской и сельской чеченской молодежи в условиях современной трансформации чеченского общества?**

Да	Нет	Все потеряно , мы уже деградируем	Другое
38,7%	23,9%	28,4%	9%

Таблица 4.**В каком виде населенного пункта по вашему мнению молодежь в большей степени сохранила культуру, традиции и образ жизни чеченского народа?**

Город	Село	Оба варианта	Нигде
3,6%	57,7%	24,8%	14%

На вопрос о влиянии молодежи на процесс экономической и политической жизни республики 36,4% опрошенных подчеркнули, что чеченская молодежь активно участвует в жизни своего региона, при этом 18,9% отметили отсутствие какого-то влияния молодежи на перечисленные сферы. Воздействие через общественные организацию на экономическую и политическую жизнь региона указали 13,8% и 12,9% отметили оказание влияния молодых людей на проведение государственной молодежной политики.

В последнее время в молодежной среде стали распространяться такие социальные проблемы общества в целом, как алкоголизм, безнравственность, тунеядство, ксенофобия, преступность. Так общая статистика по России свидетельствует, что в стране насчитывается 12 миллионов людей, которые злоупотребляют алкоголем, около 4,5 миллиона наркоманов. Не обошла эта проблема и Чеченскую Республику. В нашей анкете был поставлен вопрос о влиянии перечисленных социальных проблем на образ жизни чеченской молодежи. 40,1% респондентов ответили, что данная социальная проблема очень сильно и пагубно влияет на образ жизни чеченской молодежи. Однако 34,2 % вовсе считают, что в Чечне нет таких проблем, а молодежь

республики самая здоровая. Немалое число респондентов - 13,5 % считают, что данная проблема уже повлияла на чеченское общество.

Таблица 5.

Влияют ли такие социальные проблемы общества, как алкоголизм, безнравственность, тунеядство, ксенофобия и преступность на образ жизни чеченской молодежи?

Да	Нет	В Чечне нет таких проблем	Уже повлияло	Не знаю	Другое
40,1%	8,6%	34,2%	13,5%	0,5%	0,5%

Духовное и творческое воспитание играет огромную роль, в системе формирования образа жизни молодых людей. Опрос показал, что 64% опрошенных удовлетворены созданными условиями для духовного развития и творческого самовыражения в местах их проживания. Не удовлетворенными остались 33,3%. Однако значимым остается и качество предоставляемых услуг, так 17,6% опрошенных отметили первоочередной задачей улучшение качества предоставляемых услуг в сфере образования для улучшения жизни в их населенном пункте, 17% опрошенных отметили слабое развитие системы духовно-нравственного воспитания молодежи в населенных пунктах их постоянного проживания. Необходимость открытия творческих кружков, направленных на сохранение самобытной культуры, традиций и образа жизни чеченского народа как важнейшее условие улучшения жизни в своих населенных пунктах отметили 13,8%, что говорит о любви и стремлении чеченской молодежи к изучению своей культуры, традиций.

Таблица 6.

Удовлетворены ли Вы созданными условиями для духовного развития и творческого самовыражения в месте вашего проживания?

Да	Нет	Почти	Другое
64%	33,3%	0,5%	0,5%

Благополучная и стремительно развивающаяся социально-экономическая ситуация является одной из важнейших систем воздействующих на изменение и формирование молодежной среды и ее образа жизни. Так 35,4% опрошенных связывают улучшение своей социально-экономической ситуации с созданием рабочих вакансий

для молодежи возрастной категории от 18-30 лет, 23,3% отметили необходимость вовлечения молодых людей в процесс разработки и утверждения государственных и муниципальных управленческих решений. С активизацией участия населения в решении вопросов республиканского и местного значения связывают улучшение социально-экономических условий городской и сельской молодежи 15,8% опрошенных, а 15% связывают развитие и улучшение своих условий проживания в сельской и городской местности с широким развитием внешнеэкономических связей и с иностранными инвестициями.

Институт семьи и по сегодняшний день остается в приоритете в молодежном социуме Чеченской республики. Так на вопрос, что для вас является первоочередной задачей, создание семьи или карьерный рост, ответ «семья» указали 46,4% респондентов, карьерный рост, как важнейшая задача в жизни отметили 37,8%, доля смилившихся со своим сегодняшним положением составляет 3,2% опрошенных. Дети остаются приоритетным составляющим будущего чеченского общества, так на вопрос сколько детей вы планируете иметь в будущем, четверых и более отметили 33,8%, в достаточности и трех детей как полноценной составляющей семьи уверены 31,5% опрошенных.

В изменении своего образа жизни в условиях современной трансформации чеченского общества уверено 32,4% опрошенной молодежи, 17,6% считают, что трансформация общества не коснулась их образа жизни и 46,4% респондентов подчеркнули, что данный процесс повлиял на них только в самой малой форме.

Таблица 7.

**Удовлетворены ли Вы созданными условиями
для духовного развития и творческого самовыражения
в месте вашего проживания?**

Да	Нет	Чуть-Чуть	Другое
32,4%	17,6%	46,4%	0,5%

Проведенное исследование и полученные данные показали, что несмотря на отмеченные процессы трансформации чеченского общества, молодежь Чеченской республики в определенной степени сохранила те, традиции, культуру, образ жизни и уклад своего народа, которые были унаследованы от предков.

Для дальнейшего закрепления стабильности и качества образа жизни городской и сельской молодежи необходимо систематически и целенаправленно воздействовать на систему ценностей молодежи, и

тем самым формируя и закрепляя тот уклад жизни, который унаследован ими от предков.

В данном вопросе большую роль играет, разработанная руководством республики комплексная программа по духовно-нравственному воспитанию молодежи Чеченской республики, которая успешно реализуется в последние годы на территории региона.

Список литературы:

1. Боряз В.Н. Молодежь: методологические проблемы исследования /В.Н. Боряз. Л., 1973.-153с.

2. Возьмитель, А. А Образ жизни: теорико-методологические основы анализа / А. А. Возьмитель, Г. И. Осадчая // Социологические исследования.-2009.-№8.

3. Гадаев В.Ю.Молодое поколение Чеченской Республики: проблемы духовного развития. Грозный.-2011.-344 с.

4. Ибрагимов Муса М., Жемчураева С.Ш., Ибрагимова Э.М. Межэтническая и межконфессиональная толерантность в контексте этноконфессиональной самоидентификации студенческой молодежи Чеченской Республики// Гуманитарное знание и духовная безопасность: Материалы научно-практической конференции с международным участием (г.Грозный, 13 декабря 2014 г.) Махачкала, 2014. С.99-103.

5.Ибрагимова Э.М. Влияние современных модернизационных процессов на ценностные ориентации социально-экономического поведения чеченцев//Общество и государство в зеркале социологических измерений (VIII рязанские социологические чтения). Материалы Национальной научно-практической конференции с международным участием. М.2019. С.331.

6. Лейзерович Е.Е. Ход концентрации населения в центральных частях субъектов РФ после 1990 года // Трансформация российского пространства: социально-экономические и природно-ресурсные факторы (полимасштабный анализ). Сб. докл. XXV секции МАРС / Ред. С.С. Артоболевский, Л.М. Синцеров. М.: ИГ РАН, 2008. С. 173-181.

7. [https:// cyberleninka.ru/ article/ v/ osnovnye- podhody- k- issledovaniyu- stilya-zhizni-v-sotsiologii](https://cyberleninka.ru/article/v/osnovnye-podhody-k-issledovaniyu-stilya-zhizni-v-sotsiologii)

РУССКОЕ НЕВЕРБАЛЬНОЕ ПОВЕДЕНИЕ В ОБУЧЕНИИ РУССКОМУ ЯЗЫКУ КАК ИНОСТРАННОМУ

М.М. Исабаева
Россия, Грозный

Чеченский государственный педагогический университет
honey.cookie@mail.ru

Аннотация. В статье рассмотрены некоторые аспекты применения невербальных средств в обучении русскому языку как иностранному. Рассмотрены некоторые различия и сходства невербального поведения в русской и других культурах. Приведены примерные упражнения для применения на занятиях по русскому языку как иностранному.

Ключевые слова: невербальное поведение, русский язык как иностранный, коммуникация, обучение.

Русский язык не только является государственным языком и языком межнационального общения и образования для народов, проживающих в РФ, но и занимает прочные позиции языка культуры, науки и великой литературы, привлекающим к себе все большее внимание жителей ближнего и дальнего зарубежья. Усиление интереса к изучению русского языка приводит к необходимости поиска эффективных методов и приемов его преподавания в иноязычной аудитории.

Одним из путей интенсификации процесса обучения русскому языку как иностранному является обращение к невербальному поведению. Как правило, под невербальным поведением понимается «язык жестов», позволяющий человеку передать без слов свои эмоции и чувства, а также некоторый объем информации.

Изучение способов невербальной коммуникации имеет важное значение, поскольку они являются не только средством передачи информации, но и средством формирования взаимоотношений между изучающим русский язык иностранцем и его русскоязычным окружением, а также способом познания изучаемой лингвокультуры, особенностей жизни и мировосприятия носителей русского языка.

Научиться говорить на иностранном языке означает также знакомство с национальной культурой носителей языка, изучение их ментальности, особенностей поведения в обществе. Соответственно особую значимость приобретает изучение языка повседневного употребления, в том числе – особенностей невербального общения. Зна-

комство с невербальными средствами общения позволит иностранным студентам быстрее сориентироваться в различных ситуациях, лучше понимать носителей языка, корректировать свои действия в общении и т.д. При этом средства невербального общения, которые изучаются иностранцем, должны соответствовать поставленным целям и задачам этапа изучения языка и конкретному языковому материалу.

В исследованиях по коммуникативному поведению отмечается, что невербальный язык у разных народов мира имеет много общего, однако в некоторых лингвокультурах присутствуют особые элементы, такие как жесты, мимика, позы. Так, например, взгляд в русском общении несет большую нагрузку в коммуникации с людьми, чем у европейцев. Л. Броснахан отмечает, что русские ведут беседу, смотря друг другу в лицо, надолго задерживают взгляд на собеседнике. Также для представителей русской культуры характерно в открытую смотреть на вещи других людей – одежду, сумку и т.д. Возможно указание на что-либо собеседнику взглядом [2, с. 28].

И. Ричмонд указывает, что русская мимика отражает настроение человека [3, с. 28]. Русский не скрывает радость, но старается не показывать свои негативные чувства и злость. Англичане же, наоборот, одинаково проявляют оба чувства [3, с. 46].

Особое внимание ученые уделяют феномену русской улыбки. Наши соотечественники с точки зрения западных людей мрачны, не улыбкивы и угрюмы. Выделяют некоторые специфические особенности и отличия русской улыбки от европейской:

- во-первых, русские в основном улыбаются только губами, показывать зубы считается неприличным;

- в общении улыбка не всегда означает вежливость. На Западе улыбка – прежде всего сигнал вежливости, поэтому она обязательно присутствует в приветствии, в разговоре. В русском обществе улыбка «вежливости» просто не принята. Ее называют дежурной и относятся к ней настороженно, а иногда даже враждебно;

- в-третьих, у русских не принято улыбаться прохожим, незнакомым и т.д., улыбка чаще всего адресуется конкретному человеку, который уже знаком;

- у русских не принято улыбаться во время исполнения служебных обязанностей. Особенно данный фактор проявляется в обслуживающей сфере, нередко появляются комментарии относительно официантов, продавцов, сотрудников других сфер, которые хоть и вежливы, но не улыбаются и не располагают к себе.

Известная русская пословица «Смех без причины – признак дурачины» нередко вводит в ступор иностранцев: им непонятно, почему улыбаться – это значит быть дураком. Объяснить данный фактор можно лишь тем, что улыбка, а тем более – смех, в понимании русских должна быть только естественной и от души.

На основе анализа многочисленных, широко представленных в современной лингвистике исследований мы можем утверждать, что в мировых культурах невербальные средства взаимодействия отличны друг от друга и, соответственно, при изучении чужого языка необходимость овладения невербальными методами общения приобретает особую актуальность.

С целью повышения эффективности обучения русской устной речи с учетом особенностей коммуникативного поведения педагоги разработали комплекс упражнений, направленных на обучение невербальным средствам коммуникации на занятиях по русскому языку как иностранному. Эти упражнения и игры помогут не только в изучении языка, но и в закреплении знаний. Содержание упражнений нужно отбирать в зависимости от их познавательной ценности, выстраивая системное обучение.

Современные лингвисты и методисты-практики делят данные упражнения на три группы:

- направленные на закрепление знаний грамматических основ, фонетики и интонации;
- направленные на понимание;
- направленные на использование жестов и мимики, типичных для коммуникативного поведения русскоговорящих.

Например, при изучении фонетической структуры слова и типов интонации можно применить следующие упражнения:

- преподаватель рукой обозначает интонацию в слове, ее повышение или понижение при произношении студентом. (Это упражнение поможет быстрее усвоить и изучить интонационные конструкции русского языка и повысит скорость говорения у студента);
- произнесение уже известных студентам слов, словосочетаний, предложений только с помощью артикуляции, без звукового сопровождения, когда студенты по артикуляции распознают произнесенное.

Адаптация всем известной игры «Крокодил» даст возможность показать, какие различия существуют между невербальными средствами общения у разных народов. Особенно действенно это упражнение, если проходит в группе, в которой есть представители разных

наций. Одному из членов группы предлагается сесть на стул спиной к доске и угадать, что там написано. Помогать ему в этом будут остальные участники группы, которые с помощью жестов и мимики должны показать информацию, имеющуюся на доске. Эту игру можно использовать и в качестве упражнения для закрепления пройденного материала.

Применение таких форм обучения, как игры и упражнения, должны мотивировать студентов лучше изучить, что такое невербальная коммуникация, как лучше понять другого человека по его жестам, позам и выражению лица.

Особое внимание нужно уделить использованию пантомимы. Которая ярко демонстрирует, что с помощью мимики и жестов можно передать не только одно слово, но изобразить целую историю.

Большую пользу несут упражнения с применением наглядности. Например, предлагается сравнить несколько картинок и описать происходящее на картинке. Можно также провести следующее упражнение по картинкам: показать карточки, изображающие различные эмоции, и попросить студентов подобрать соответствующие изображения слова (*веселый, грустный, жизнерадостный, заинтересованный, злой* и т. д.)

Задача педагога не только провести ряд игр и упражнений, а также предоставить обучающимся информацию, в которой содержится материал, перечисляющий элементы невербальной коммуникации.

После применения данных упражнений и игр можно провести с обучающимися диалог на тему «Роль мимики и жестов в общении». После обсуждения данного вопроса будет целесообразно дать студентам небольшой объем теоретических сведений о различных невербальных характеристиках общения.

Следует отметить, что некоторые исследователи в области применения невербальных средств в обучении русскому как иностранному придерживаются мнения, что невербальный канал обмена информацией в некоторых случаях может полностью заменить вербальное общение.

Опыт показывает, что применение средств невербального поведения на занятиях по русскому языку как иностранному позволяет нейтрализовать барьеры в ходе коммуникативного взаимодействия, а использование различных игр и упражнений превращает обучение в легкий, веселый и приятный процесс для студентов. В современных реалиях грамотный педагог должен понимать, что применение только словесных средств при обучении не может дать желаемого результа-

та, так как немалое значение имеет использование соответствующей интонации, необходимой и адекватной жестикуляции и т.д. Оптимальное сочетание как вербальных, так и невербальных методов обучения обеспечит открытость студентов для обучения и диалога с педагогами.

Список литературы:

1. Блинущова Г.Е. Взаимодействие вербальных и невербальных факторов при реализации побуждения в современном немецком языке. – М., 1995. - 178 с.

2. Капинова Е.С. Невербальные средства делового общения в иноязычном обучении в профессионально ориентированном вузе // ПНиО. 2014. - №2 (8). Режим доступа: [https:// cyberleninka.ru/article/n/neverbalnye-srestva-delovogo-obscheniya-v-inoazychnom-obuchenii -v-professionalno-orientirovannom-vuze](https://cyberleninka.ru/article/n/neverbalnye-srestva-delovogo-obscheniya-v-inoazychnom-obuchenii-v-professionalno-orientirovannom-vuze).

3. Королева И.А. Невербальное поведение – психологический фактор при обучении русскому языку иностранных студентов// Известия ВолгГТУ: межвуз.сб.науч.ст. № 3(90)/ВолгГТУ. - Волгоград, 2011. - С. 147–153.

4. Пассов Е.И. Коммуникативный метод обучения иноязычному говорению. - М.: Просвещение, 1991.

ФЕНОМЕН МОЛОДЕЖНОЙ СУБКУЛЬТУРЫ В КОНТЕКСТЕ ЗАПАДНОЙ СОЦИОЛОГИИ

*К.К. Исангулова, И.Н. Бурганова
Россия, Оренбург*

Оренбургский государственный педагогический университет
burganovain@yandex.ru

Аннотация. В статье рассматриваются причины возникновения молодежных субкультур в США. Анализируются некоторые теоретические подходы в американской социологии (Дж. Мид, Д. Доунс и П. Уиллис) к данному явлению. Также дается характеристика особенностей молодежной субкультуры.

Ключевые слова: молодежная субкультура, американская социология.

Рассмотрим такой феномен как молодёжная субкультура. Это явление берет своё начало во второй половине XX века. Страна зарождения молодежных субкультур – США. Американские социологи

хорошо преуспели в изучении данного феномена, также они разработали большую теоретическую базу для научных сотрудников других стран, которые в последующем столкнулись с этим явлением.

Обычно субкультура или неформальное движение ассоциируется с молодым поколением. Это вызвано тем, что большинство молодых людей, в силу своего возраста, имеют такие черты, как неустойчивость желаний, повышенная агрессивность и дерзость, стремление к коллективизму. Также для подростков важно противостоять обществу взрослых. В молодом возрасте более острыми и выраженными являются проблемы и в целом окружающая обстановка. Исходя из этого, молодёжные группы имеют два выхода: противостоять ситуации и действовать агрессивно, либо погрузиться в свой собственный вымышленный мир. Также не стоит забывать, что неформальное общение является большой и неотъемлемой частью подростка, т.к. другие заботы (материальные, семейные, профессиональные) в их жизни пока не носят первостепенный характер.

Интересно отметить, что, несмотря на накопившиеся знания о молодёжных субкультурах, по сей день ведутся споры среди ученых различных наук об этом феномене. При рассмотрении субкультур социология взаимодействует с различными науками, такими как психология, антропология, этнология и другими. Такое взаимодействие наблюдается в американской социологии XX века [1].

Молодёжная субкультура является феноменом американского послевоенного времени. В тот период молодежь оценивалась как самостоятельная группа общества. У них были свои взгляды на жизнь, ценности и представления о мире. Такие факторы как улучшение качества жизни и экономической ситуации в стране, в связи с чем стало очень популярным получение высшего образования, позволили выделить молодое поколение в обособленную социальную группу. У молодых людей появилось больше свободного времени, чем было раньше, что могло способствовать развитию различных неформальных движений в те годы. Возникновение молодёжных субкультур продолжило выделение молодого поколения в отдельную группу.

Почему же именно в США стали массово возникать молодёжные субкультуры? Рассмотрим некоторые из причин:

- после Второй мировой войны в США отмечался значительный демографический рост, которому способствовало повышение материального благосостояния горожан. К началу 60-х годов увеличение числа новорожденных составило порядка 50%;

- у американского общества появились новые ценности. Пришла пора получать удовольствие и наслаждение от жизни. К молодому поколению стали относиться гораздо лояльней и мягче.

- из-за значительного демографического роста, впоследствии наблюдался дефицит мест работы для молодого населения.

- массовое производство контрацепции в США усилило гедонистические ценности в обществе.

- политические ошибки США тех времен способствовали возникновению волнений среди молодого поколения.

- становление среднего класса. Дети из таких семей не были обременены заботами и ответственностью. Они стремились к самовыражению, творчеству и получению наслаждения.

Социальные проблемы больших молодежных групп, которые недовольны своим положением в обществе, конфликт поколений, падение поведенческих и ценностных норм, объединяющих целое общество, общественные массовые движения, влияние сторонних культур, все эти факторы влияют на возникновение новых молодёжных субкультур и неформальных движений.

Интересными представляются исследования антрополога М. Мид. Он изучая взаимоотношения поколений, вводит такое понятие как «конфликт поколений». М. Мид считает, что именно на тот период времени выпадает конфликт «отцов и детей», в связи с тем, что в то время набирал обороты технический прогресс, а молодое поколение само являлось двигателем прогресса и не основывалось на опыте старшего поколения [4].

Основываясь на учениях различных исследователей, можно сделать вывод, что именно разносторонний подход с применением множества видов наук позволяет провести глубокий анализ феномена молодёжная субкультура. Изучение какого-либо объекта множеством наук, а не одной, позволяет получить крайне разностороннюю и обширную информацию об исследуемом.

Рассмотрим примеры других подходов к изучению молодёжной субкультуры. Их зарождение началось в 60-ые годы на Западе [2].

Классовый подход – заслуга английских социологов, основоположниками являются Д. Доунс и П. Уиллис.

Исследования Д. Доунса были направлены на категорию молодёжи с отклонениями поведения от принятых норм. В научной среде подобное поведение называется девиантным. Образовательную систему ученый выделял как причину данного явления. Д. Доунс считал, что девиантное поведение никак не связано с благополучием мо-

лодёжи, наличием у неё свободного времени, каких-либо факторов, передающихся по наследству. По его мнению, проблема заключалась в том, что образовательная система игнорировала потребности, увлечения и способности среднего и ниже среднего уровней учеников рабочих классов. Исходя из этого, был сделан вывод о том, что подобные учащиеся было слабо вовлечены в учебный процесс, а в дальнейшем и в трудовую сферу [2].

Похожие исследования проводил П. Уиллис. Он отметил, что ученики из рабочих классов средних и слабых уровней не проявляли интереса к образовательному процессу. Те знания и учения, которые преподавались в школе, для них не представлялись ценными. Такие школьники считали, что в последующем, во взрослой жизни им негде будет применить то, что им давала школа. У такой молодёжи стали появляться свои ценности и интересы, они стали обособляться в отдельные группы. В любом случае, подобные действия вели этих подростков лишь к малоквалифицированной работе и низкому заработку в будущем [2].

Одним из важных факторов классового подхода был символизм. Ярким примером в 50-ые года XX столетия был стиль Teddy Boys (Тедди бои). Его название основано на определенном виде одежды, а именно на костюмах, которые назывались «Edwardian suit» - по имени короля Эдуарда VII (Эдуард – Тедди). Костюм представлял собой брюки-дудочки, сюртук с двойным воротом, бантик и трость [3]. Суть этого стиля заключалась в том, что подобная одежда создавалась знаменитыми английскими модельерами и предназначалась для элитного класса общества. Одеваясь в такой костюм, молодёжь из рабочего класса поднималась по социальной лестнице за счет символического вида.

Другим примером стиля молодёжной субкультуры являются скинхеды. Сам по себе данный стиль принадлежал рабочим гражданам Англии в 50-ые годы XX столетия. Его основными стилистическими элементами были тяжелые ботинки, у которых носок изготавливался из стали, подтяжки на джинсах, рубашка из плотного теплого материала и очень короткая стрижка, из-за которой и пошло название стиля, что означает бритоголовый. Характерные особенности данной субкультуры - проявление мужского характера, агрессии и силы, а также трудолюбие, коллективность и упорство. Как ни странно, но изначально скинхеды были многонациональной субкультурой и популярной музыкой в их среде были регги. Тогда почему же со скинхедами ассоциируется ненависть к иммигрантам? Этому способство-

вал экономический кризис в Великобритании и значительный приезд темнокожих, которые в последующем занимали различные рабочие места. Скинхеды считали, что как раз иммигранты и являлись причиной безработицы для местной молодежи. Бритоголовые собирались в большие группы и действовали агрессивно в отношении темнокожих приезжих, в особенности негров [2].

Что касается расового подхода, то здесь мнения неоднозначны. В трудах по медицине и психологии приводятся факты того, что девиантное поведение может передаваться от одного поколения к другому. Кроме того, существуют предположения о принадлежности выходящего за рамки норм поведения определенным расам, в которых лидером являются афроамериканцы. Хотя в 70-ые годы данный факт был опровергнут [2]. Ученые сделали вывод о том, что при рассмотрении поведения представителей темнокожих рас, эталонным принималось поведение среднего белого класса, и справедливо отметить, что любые отклонения от данного поведения характеризовали его как девиантное.

Рассмотрим специфику и ряд характерных черт, которые формируют молодёжную субкультуру:

1. Подавляющее большинство субкультур доступны только молодым людям и закрыты для взрослых.

2. В молодёжной субкультуре всегда создаются определенные правила поведения, стиль, имеются свои ценностные ориентиры.

3. Молодёжная субкультура является феноменом крупного города, где проживает большое количество молодежи, и они располагают в избыточной мере свободным временем. Такие подростки пока не подвержены влиянию взрослых проблем и имеют минимум обязанностей.

4. Молодёжная субкультура может носить как формальный, так и неформальный характер.

5. Молодёжная субкультура - это переходная стадия становления личности подростка. Она исчерпывает себя по мере взросления человека.

В заключение можно сказать, что молодёжная субкультура является очень многогранным понятием. Характерными свойствами субкультур являются: свои собственные ценности, определенное стилистическое направление, стиль поведения, который отличается от доминирующей культуры общества. Причинами появления молодёжной субкультуры можно считать вход общества в индустриальный и постиндустриальный этапы развития, технический прогресс, улучшение

ние качества жизни, появление большого количества свободного времени. В настоящее время создано множество различных подходов к объяснению этого феномена.

Список литературы:

1. Белоусова А. А. Некоторые аспекты исследования молодежных субкультур в американской социологии XX столетия. [Электронный доступ] URL: http://www.isras.ru/abstract_bank/1210186851.pdf (дата обращения: 20.03.2019).

2. Омельченко Е. Краткий обзор отечественных и зарубежных теорий молодёжи // Центр изучения молодежи «ПОКОЛЕНИЯ.NET» при поддержке Фонда Джона Д. и Кэтрин Т. МакАртуров. [Электронный доступ] URL: <http://www.regioncentre.ru/generation/scienceaboutyouth/scienceaboutyouth1/> (дата обращения: 20.03.2019).

3. Тедди-бои. [Электронный доступ] URL: <http://neformal.net.ua/subkultury/teddi-boi/> (дата обращения: 21.03.2019).

4. Мид М. Культура и преемственность. Исследование конфликта между поколениями. [Пер. с англ.] // Культурологические тексты. [Электронный доступ] URL: <http://www.countries.ru/library/texts/mid.htm> (дата обращения: 21.03.2019).

«АКТУАЛИЗАЦИЯ ЭТНИЧЕСКИХ МОТИВОВ В РОМАНЕ ЛАО ШЭ «ПОД ПУРПУРНЫМИ СТЯГАМИ»

В. С. Ищенко

Россия, г. Ялта

Гуманитарно-педагогическая академия (филиал)
ФГАОУ ВО «Крымский федеральный университет
имени В. И. Вернадского» в г. Ялта
daemon.intus@gmail.com

Аннотация. В данной статье дается анализ этнических мотивов в романе Лао Шэ «Под пурпурными стягами». В научной среде нет единого определения термина «мотив». В исследуемом материале этнический мотив неразрывно связан с проблемой национального характера. С помощью этнического мотива можно получить представление об особенностях национального менталитета китайского народа.

Ключевые слова: этнос, мотив, литературоведение, роман, Китай.

В научной среде нет единого определения термина «мотив». Одни учёные склоняются к тому, что мотив – это мельчайшая единица сюжета. Другие – что это единица фабулы. А некоторые исследователи считают, что это элемент текста, который не относится ни к сюжету, ни к фабуле.

Теория мотива начинает активно разрабатываться с рубежа XIX–XX вв. и применяется в анализе фольклорных повествований. Затем проблематика теории расширилась и стала затрагивать сторону творчества отдельных авторов [3].

В отечественном литературоведении первым к понятию «мотив» обратился А. Н. Веселовский. Именно его работа «Поэтика сюжетов» послужила источником для всех современных подходов и концепций изучения мотива в литературе [2].

Целью данного исследования является анализ этнических мотивов в романе Лао Шэ «Под пурпурными стягами».

Материалом исследования является роман Лао Шэ «Под пурпурными стягами».

Методы исследования. Теоретико-методологическую основу работы составляют труды исследователей, посвящённые изучению мотива в литературоведении (А. Н. Веселовский), определению этнических мотивов (С. Е. Хованская, А. М. Букатая), творчества Лао Шэ (А. А. Родионов)

Этнический мотив в китайской литературе тесно связан с проблемой национального характера.

Проблема национального характера в китайской публицистике считается новой, так как до середины XIX века в Поднебесной отсутствовали какие-либо предпосылки предстоящего кризиса осмысления особенностей национального менталитета. В Китае преимущественно главенствовало представление о совершенстве и превосходстве китайской духовной культуры над иноземными.

Литература Китая XX века, в сравнении со старой литературой, большое внимание отдаёт психологии. Сюда же входит и творчество Лао Шэ. Автор стремился показать и помочь погрузиться читателям в механизм восприятия героем каких-либо событий, понять мотивы его поступков. Однако его герои не лишены шаблонности. Их шаблонность не связана с ограниченностью творческого мышления писателя, она связана с желанием Лао Шэ сделать их более реалистичными, но он не сумел вывести героев за рамки стереотипов поведения, которые присущи его народу [4].

Избавиться от шаблонности и в полной мере отобразить национальный характер автор смог в романе «Под пурпурными стягами».

Роман «Под пурпурными стягами» считается одним из самых наилучших произведений в творчестве Лао Шэ. В нём он мастерски запечатлел жизнь и личную, и общественную, предоставляя её в достоверном ключе и этнографических подробностях. Автор раскрывает человеческие пороки, но и не забывает показать и хорошие черты, присущие его народу. Используемые в тексте мотивы религиозные, города, военные, расовой неприязни, описанные различные традиции, обряды и увлечения маньчжурского народа, складываются в один большой этнический мотив, который позволяет проникнуться китайской культурой и представить менталитет жителей Китая.

Список литературы:

1. Букатая А. М. Национальная идентичность в современной китайской прозе [Электронный ресурс]. 2016. – Режим доступа: <http://elib.bsu.by/bitstream/123456789/169792/1/3-7.pdf>. (дата обращения: 13.02.2019 г.).

2. Веселовский А. Н. Историческая поэтика [Электронный ресурс]. 1989. – Режим доступа: http://biblio.imli.ru/images/abook/teoriya/Veselovskij_A._N._Istoricheskaya_poetika._1989.pdf. (дата обращения: 13.02.2019 г.).

3. Волкова Е. В. Концепции мотива в современном литературоведении [Электронный ресурс]. 2008. – Режим доступа: <https://cyberleninka.ru/article/v/kontseptsii-motiva-v-sovremennom-literaturovedenii>. (дата обращения: 15.02.2019 г.).

4. Родионов А. А. Лао Шэ и проблема национального характера в китайской литературе XX века [Электронный ресурс]. 2006. – Режим доступа: <http://orient.spbu.ru/ru/vse/2-literaturovedenie/1-lao-she-i-problema-natsionalnogo-kharaktera-v-kitajskoj-literature-xx-veka.html>. (дата обращения: 15.02.2019 г.).

5. Хованская Е. С. Процесс пробуждения этнического сознания и особенности художественной структуры романа [Электронный ресурс]. 2016. – Режим доступа: [http://journals.tsu.ru/uploads/import/1355/files/1\(39\)_160.pdf](http://journals.tsu.ru/uploads/import/1355/files/1(39)_160.pdf). (дата обращения: 14.02.2019 г.).

**ВЗАИМОДЕЙСТВИЕ РОССИИ И КАВКАЗА
В РАКУРСЕ КУЛЬТУРОЛОГИЧЕСКОГО ПОДХОДА:
РОЛЬ ПОЭТИЧЕСКОЙ ТРАДИЦИИ В ПОЗНАНИИ ДРУГОГО**

Е.А. Казакова

Российская Федерация, Нижний Тагил,

Нижнетагильский государственный
профессионально-педагогический институт (филиал) «РГППУ»
alenant@yandex.ru

Аннотация. Статья посвящена проблеме культурного взаимодействия двух миров – России и Кавказа, рассмотренного сквозь призму их художественного взаимодействия. Целью настоящей работы является анализ поэтических образов Другого как формы межкультурных взаимодействий, а также определение значения и роли искусства в деле выстраивания культурных взаимоотношений двух миров, случившихся в непростое время военного противостояния.

Ключевые слова: Россия, Кавказ, Другой, инаковый, межкультурное взаимодействие, искусство.

Европейский научный дискурс, пополнившись в середине XX века новой отраслью знания – культурологией – претендующей сегодня на статус метанауки о культуре – очевидно, обрёл в её лице новый инструмент познания социокультурной реальности. Органично сочетая в себе предметные области разных отраслей социально-гуманитарного знания, вариативно представляя методологический аппарат, культурология декларирует о важности и актуальности междисциплинарности как необходимого условия достижения понимания сущности человека и создаваемой им среды – культуры. Освещение влияния культурных факторов на различные аспекты общественной жизни создаёт полифонический и неоднозначный в своих оценках научный дискурс, обогащённый опытом и знаниями многих наук.

Данная статья представляет собой попытку проанализировать случившееся в первой половине XIX века взаимодействие двух культурных миров – России и Северного Кавказа – в культурологическом ключе, обратившись к опыту художественной культуры, зафиксировавшей и отрефлектировавшей эту «встречу». Принципиальная диалогичность сферы искусства (М.М. Бахтин, В.С. Библер), её открытость инаковому, предоставление права на собственный «голос», отличный и несхожий с «голосом» Другого, делает искусство сферой, наиболее располагающей не только к фиксации, но и познанию этой

другости. Первичность искусства, как одной из форм духовной культуры, делает данный феномен подлинно со-человечным (Д.С. Лихачёв) и гуманистически насыщенным.

Северный Кавказ и сегодня, и во времена Российской империи воспринимался и продолжает восприниматься как конфликтный регион, дестабилизирующий состояние как внутри своего топоса, так и за его пределами. Военный контекст встречи двух культурных миров во многом продолжает оставаться своеобразным камертоном, на который настраивались голоса официальной власти и простых обывателей. Однако, не стоит забывать и о роли художественной традиции в деле выстраивания этого взаимодействия, осуществляемого помимо и вопреки официальных властных структур. Несмотря на деформирование реальности военным контекстом «встречи» двух культурных миров, представителям сферы искусства (поэтической традиции) всё же удалось не просто зафиксировать, но приоткрыть мир возникшего Другого, столь необходимого для познания «своего». Именно поэты выступили инициаторами своеобразного межкультурного диалога, приблизив «чуждость» русской читающей публике и сделав её интересной и, что самое главное, не отталкивающей (особенно учитывая военный контекст «встречи» двух культур). В создании образности Кавказа русские поэты попытались несколько отойти от весьма распространённых, и педалирующихся в научных кругах стереотипов относительно данного региона и его жителей. Художественно воссозданный Кавказ в произведениях поэтов-декабристов – это дикий, экзотичный и вольный мир, живущий по древним обычаям и традициям. Эдакое «царство благородных разбойников» [1, с. 320-321], прельщающее своей не испорченностью лучшие умы Российской империи, волею судеб, оказавшихся в этом регионе.

Образность Кавказа, созданная поэтами-декабристами, может быть дифференцирована, по меньшей мере, в трёх аспектах: 1) Кавказ географический, 2) Кавказ традиционный, 3) Кавказ конфессиональный. Первый из названных аспектов данного образа конституируется русскими поэтами с опорой на разительную не схожесть горного пейзажа с географией равнинности, свойственной русскому ландшафту. Эти доминанты художественно осмысливаются как дикий и суровый край, полный опасностей, не знающий жалости и полутонув. Восторг и страх составляют две стороны географического образа Кавказа: он не просто интересен своей отличностью, но мистически привлекателен своей первозданностью и чистотой, дающих возможность продемонстрировать «предельность человеческих состояний» (Я. Гордин).

Поэты вскрывают для русской читающей публики еще один пласт образности Кавказа – традиционный, подспудно знакомя её с традициями и обычаями народов, проживающих в данном регионе. Этнографическими коннотациями эти образы, безусловно, не наполнены, однако их ценность и не состоит в скрупулёзном рассмотрении горских традиций. Искусство зафиксировало этот аспект инаковости, приблизило его к «своему» понятному и обжитому, дав возможность в сравнении и на контрасте оценить своё собственное. Обычай кровной мести, к примеру, художественно запечатлён в произведении М.Ю. Лермонтова «Хаджи-абрек». Отказ от кровного мщения представлен в поэме А.С. Пушкина «Газит». Воссоздавая некоторые характерные черты кавказского бытия, поэты обращаются и к другой традиционной основе данного региона – феномену абречества (А.С. Пушкин «Братья-разбойники», М.Ю. Лермонтов «Хаджи-Абрек»). Традиционный образ Кавказа дополняется так же художественной фиксацией традиции гостеприимства (М.Ю. Лермонтов «Измаил-Бей»).

Кавказ конфессиональный представлен в творчестве русских поэтов посредством обращения к художественным переложениям исламского вероучения. Значение этих образов сложно переоценить. Во-первых, эти образы далеки от распространённых стереотипных представлений относительно ислама. Фраза из поэмы А.И. Полежаева «Иман-козёл» «Не делай злого / И не желай себе чужого» звучит как моральный категорический императив. Во-вторых, ислам выступает удобным средством художественного выражения близких поэтам-декабристам идей свободы и справедливости. Таковые содержатся в произведениях А.С. Пушкина и А.Г. Ротчева «Подражания Корану», А.И. Полежаева «Чир-Юрт» и «Иман-козёл».

Таким образом, русским поэтам удалось взглянуть на кавказский регион разноаспектно и многогранно, во многом выйдя за рамки официальной государственной имперской идеологии. Возможность для такого взгляда заложена в самой природе искусства, каждый раз обращающемуся и имеющему отношение с всегда индивидуальным, личностно неповторимым и субъективно окрашенным.

Онтологическая природа диалогичности искусства предполагает ответственность, которая была представлена первыми национально-поэтическими и фольклорными произведениями кавказских авторов. Образ России в кавказских поэтических произведениях имеет тенденцию к более однозначной репрезентации. Этими образами наполнены произведения классика дагестанской поэзии XIX века Ирчи Казака

(1830 – 1879), создателя одной из первых дагестанских поэм Хаджи-Мухаммада ас-Сугури (1812 – ?), лезгинского поэта Етима Эмина (1837 – 1889), Абдурахмана Хаджи-Сугури (1792 – 1891), Аль-Карахи Мухаммеда-Тахира (1809 – 1880), написанные в годы Кавказской войны. Первичность реакции в отношении возникшего Другого, настороженное, лишённое романтического видения, отношение к нему, по всей видимости, не могли породить более разнообразных и неоднозначных трактовок образности России. Обобщённо-лирический, опозитизированный образ России не сложился в произведениях кавказских поэтов в силу смещения акцента на объективные условия формирования этого образа, связанные с военными действиями в регионе.

Однако настороженность в отношении к Другому, очевидно, не могла оставаться таковой на всём протяжении Кавказской войны, длившейся – по разным оценкам – более пятидесяти лет. Встреча с Другим, открытие Другого расширяют тотальный монологизм военного времени, в том числе, давая возможность, познать и самого себя. Как отмечает Г.Г. Гамзатов, «обращённость поэзии к высоким общественным идеалам служения родной земле, отечеству, борьбы за независимость поднимала роль и значение художественного творчества» [2, с. 231], которое, в свою очередь, обеспечивало преемственность и историческую память многих поколений.

Более того, кавказской поэтической традицией создаются и образы «немилых, но подобных» (А.И. Полежаев) русских и России, вынужденных участвовать в военной кампании в регионе. Дружба представителей двух враждующих в реальности миров воспевается в песнях-сказаниях «Эли, сын Умаров из Акки», «О русском и чеченском юношах», «где русский молодец отбивает у царских властей горца, помогает своему чеченскому другу в его женитьбе» [3, с. 108-109]. Кумыкская народная песня «Бий и казак» рассказывает о случившейся дружбе представителей двух разных миров, идиллию которой нарушает не война, а любовь к одной и той же девушке.

Таким образом, первичное, отторгающее восприятие и фиксация образа Другого, всё же, как представляется, явилось важнейшей попыткой кавказской поэтической традицией осознать топос своего собственного, делая его «более восприимчивым, богатым, широким и утончённым» [4, с. 147-148]. Безусловно, обозначенные атрибуты своего не возникли в одночасье, но принципиально были заложены случившейся встречей с Другим.

Список литературы:

1. Северный Кавказ в составе Российской империи – М.: Новое литературное обозрение, 2007. – 460 с.
2. Дагестан и дагестанцы: взгляд на себя: Сборник статей / Под общ. ред. А.-Н.З. Дибирова. – М.: Российская политическая энциклопедия (РОССПЭН), 2013. – 349 с.
3. Ибрагимова, З.Х. Царское прошлое чеченцев: наука и культура / З.Х. Ибрагимова. – М.: ПРОБЕЛ-2000, 2009. – 700 с.
4. Кандинский В.В. О духовном в искусстве / В.В. Кандинский. – М.: Издательство «Э», 2018. – 160 с.

ДИАГНОСТИКА КОРРУПЦИИ В РАМКАХ ПСИХОЛОГИИ

Н.Г. Канзычакова

Россия, Абакан

Хакасский государственный университет им. Н.Ф. Катанова

kanzychakova.nadia@yandex.ru

Аннотация. В данной статье рассматривается проблема коррупции. В настоящее время феномен коррупция является одной из актуальных проблем. В настоящее время, рассматривая феномен коррупции в рамках психологии, можно отметить научные труды Ю.М. Антоняна, Ю.Ю. Болдырева, В.М. Позднякова, О.В. Ванновской, М.М. Решетникова, А.Л. Журавлева, А.В. Юревич, В.Г. Морогина. В статье предложены методы, которые можно использовать для прогнозирования и профилактики коррупционного поведения.

Ключевые слова: коррупция, диагностика.

В настоящее время проблема коррупции в нашей стране и за рубежом актуальна. Большинство исследовательских работ, посвященных коррупции отражены в правовых, юридических, социальных, экономических аспектах коррупционного поведения. Изучением вопросов коррупции в России в основном занимаются юристы, социологи, экономисты. Научные исследования коррупции имеют недостаток в том, что коррупция изучается лишь с одной стороны. Отсутствует анализ и интерпретация данного феномена с психологической стороны. Однако «без психологически обоснованных подходов здесь вряд ли что-то можно сделать, ибо коррупция – только в ее последствиях правовая и экономическая проблема, а исходно – сугубо психологическая и общечеловеческая» [1].

Актуальность проблемы коррупции в современном обществе, прежде всего, в том, что данный феномен проник во все сферы жизни общества.

Феномен коррупция представляет собой многогранное, многоуровневое явление и исследование в данном направлении будут только увеличиваться.

Проблема коррупции изучается современными психологами, которые выделяют теоретические и практические аспекты проблемы (Ю.А. Антонян, О.В. Ванновская, А.Л. Журавлев, Л.М. Закирова, Д.А. Китова, В.А. Соснин, А.В. Юревич, В.Г. Морогин и др.).

В первую очередь коррупция является особенностью во взаимоотношении людей в обществе, начиная с древних времен, которое полностью не искореняется. Во-вторых, при исследовании коррупции нужно учитывать личностные качества индивидов.

Выше описанные исследования коррупции не исчерпывают все изучаемые проблемы феномена коррупции, но они дают представление о наиболее исследуемых и важных психологических проблемах коррупции.

Отечественные и зарубежные психологи проводят теоретические и эмпирические исследования коррупции, которые осуществляют с помощью следующих инструментов: анализ функционирования органов власти; изучение статистики (экономической, криминальной и т.п.); изучение конкретных уголовных дел; анализ законодательства; анализ прессы; социологические техники (включенное наблюдение, интервью, фокус-группы, формализованные интервью и т.п.) [3, с.187]; специальное психофизиологическое исследование с применением полиграфа; психологические тесты при решении трудоустройства; психологические мониторинги законов антикоррупционной направленности; разработка индивидуальных опросных методик.

На современном этапе не разработано всестороннего метода измерения коррупции. Множество методологических подходов вызывают дополнительные трудности на разработку исследовательских методик. Необходимо создать специальные методики для исследования коррупции, приводящие к снижению коррупции.

В.Г. Морогин предлагает авторские методики «Коррупционная психодиагностика» при помощи, которых можно определить побудительные причины коррупционного поведения, которые базируются на принципе тахистокопического предъявления «коррупционно значимых» («коррупционно опасных» и «коррупционно безопасных») ценностей, составляющих ценностно-потребностную сферу личности.

Данная методика даст возможность спрогнозировать будет ли, например, кандидат на чиновничью должность злоупотреблять своими должностными полномочиями, брать взятки; журналисты искажать оценку происходящего для своей выгоды или для чьих-то интересов и т.д.

Истинные причины коррупционного поведения можно диагностировать путем использования техник тахистоскопического симультанного (одновременного) и сукцессивного (последовательного) предъявления личностно значимых «коррупционно опасных» и «коррупционно безопасных» ценностей.

Таким образом, это принципиально новый психологический подход к решению противодействия коррупции и борьбы с коррупционной преступностью в системе государственного, общественного и политического управления, основанный на возможности выявления истинных неосознаваемых причин социального поведения человека. Если система мер «коррупционной психодиагностики» будет реализована, то это позволит искоренить коррупцию [2, с.347].

Список литературы:

1. Решетников М. Психология коррупции: утопия и антиутопия. СПб.: Восточно-Европейский институт психоанализа, 2008. С.107.
2. Морогин В.Г. Антропopsихологические основания ценностно-потребностной диагностики предрасположенности к коррупции. Часть II. Ценностно-потребностная диагностика человеческих видов, предрасположенных к коррупции // Образование в этнополикультурной среде: состояние, проблемы, перспективы. Материалы VI Международного молодежного научно-культурного форума (21-23 марта 2016 г.) / под науч. Ред. Л.В. Ахметовой. Томск: Издательство Томского государственного педагогического университета, 2016. С.341-347.
3. Шукайло Т.И. Диагностика коррупции // Вестник Воронежского института МВД России. Воронеж: Издательство: Воронежский институт Министерства внутренних дел Российской Федерации, 2013. №3, С. 186-192.

ОСОБЕННОСТИ ИСТОРИИ ПОВСЕДНЕВНОСТИ КАК ОТРАСЛИ ИСТОРИЧЕСКОГО ЗНАНИЯ

В.В. Кильдьяйкина, И.Н. Бурганова
Россия, Оренбург

Оренбургский государственный педагогический университет
burganovain@yandex.ru

Аннотация. В статье рассматриваются такая отрасль исторического знания, как историческая повседневность. Обращается внимание на содержание фронтовой повседневности, исследовательские приемы, причины возникновения истории повседневности.

Ключевые слова: история повседневности, фронтовая повседневность, микроистория.

В последнее время в исторической науке произошли заметные перемены. Суть этих перемен связывают с трансформацией современного исследовательского мышления, усовершенствованием подхода к изучению исторического прошлого и методов его рассмотрения. В отличие от своих предшественников, отличавшихся преимущественным вниманием к государственно-политическим, социально-экономическим и культурным вопросам истории, современные исследователи обладают повышенным интересом к истории повседневности. Содержание данной истории связано с таким объектом, как человек. Такие изменения в изучении истории связаны прежде всего с кризисом объяснительных моделей макроистории. История повседневности стала популярной недавно, но основные пути ее рассмотрения предполагают рассмотрение таких феноменов, как история труда, культуры и пр.

К этой области привлекается повышенное внимание исследователей, и она становится весьма популярной в научных кругах. Такая ситуация носит как положительный, так и отрицательный характер. Плюсы состоят в том, что в этой не совсем новой области происходит значительный рывок в накоплении теоретических знаний, а также научные открытия, формирование новых теорий, смена парадигм отраслевого знания. Эти преобразования могут влиять как на всю научную сферу или на конкретные научные отрасли. Минусы таких явлений состоят в том, что увлеченные исследованиями учёные часто забывают об ограниченности данных исследуемого предмета. Историкам, исследующим повседневность, стоит избегать чрезмерное преувеличение значимости изучаемого предмета. Нужно помнить, что

повседневность – всего лишь один из взглядов на общество, не способный охватить весь объём информации для понимания его исторического развития.

Положительным в формировании категории повседневности является прежде всего переход от доминирования умозрительного подхода к истории бытовой и/или повседневной жизни отдельного человека. Также плюсом микроистории является описание таких важных тем для понимания того или иного исторического периода, как гендер, обычаи, традиции и т.д. Поэтому происходит аккумуляция знаний исторических знаний о той или иной эпохе. В то же время микроистория может столкнуться с проблемой фрагментарности исторических знаний и субъективностью историка в оценке исторических событий.

История повседневности – своеобразная отрасль исторической науки, сосредотачивающая свое внимание на мире повседневности во множестве сфер жизнедеятельности человека (история, культура, политика, конфессия и пр.). Как итог это позволяет конструировать привычный образ жизни целой эпохи, отдельных ее представителей.

Таким образом, реализация идеи конструирования отдельного исторического периода сталкивается с проблемой поиска исторических источников. Сюда можно отнести дневниковые записи, письма, записки, т.е. все то, что позволяет судить об образе жизни людей, их мыслей, традиций. Исследовательский процесс историка как бы связывает микроисторию, позволяющую судить о макроистории.

В настоящее время неподдельный интерес вызывает история военной повседневности, возможно, прежде всего потому, что за послевоенные годы она обрывает большое количество мифов и легенд, в которых нам необходимо разобраться. Также надо сказать о том, что изучение военной повседневности даёт историкам общее представление о том, как складывалась психология солдат и тружеников тыла, что влияло на их мировоззрение в условиях войны.

Военная повседневность определяется обстановкой, царящей в обществе, стране, народе во время вооруженных конфликтов и крупномасштабных войн. Особую роль играет сочетание широкого подхода в оценке исторических событий с описанием бытовых подробностей жизни людей. При этом, особое значение имеет масштабность военного противостояния, войны, конфликта, который влияет на степень вовлеченности общества, которое может быть сторонним наблюдателем военных действий, либо быть полностью вовлечённым в ход событий [2].

Например, события 1941–1945 гг. показали, всё советское общество оказалось под их влиянием. Поражение в этой войне могло сказаться на жизни даже не отдельного человека, а всего населения и всей страны. С одной стороны, повседневный быт людей был уникальным, а с другой – граждане оказались в схожих условиях военных действий, что делало их похожими [1].

Поэтому историки, изучающие мир повседневности должны не только описывать образ жизни людей, но и заниматься его классификацией. Как правило, историки разделяют общество на мир фронта и мир тыла. Далее они подразделяют данные миры на другие категории (социальные, половозрастные, профессиональные). Затем деление происходит на другие блоки: труд, быт, отдых для людей, находящихся в тылу; служба, участие в боевых действиях, быт, отдых для солдат и офицеров армии на фронте.

Также фронтовая повседневность отличалась такими событиями, как периоды отступления, обороны, атаки и т. д. Поэтому создание универсальной картины фронтовой повседневности вряд ли возможна. Но попытка описания типичных ситуаций позволяет создать уникальную картину для каждой эпохи.

На войне возникает особое ощущение – переплетение военных сражений и повседневного отдыха. В итоге происходит формирование особой психологии – фронтовой с особым мироощущением, особыми чувствами к смерти, самооценкой, отношением к жизни. Человек находится в постоянном страхе, стрессе перед лицом жизни и смерти.

Фронтовой быт человека объединял достаточно большое количество занятий, начиная от служебных обязанностей, несения службы, осмотр боевой техники и личного оружия. Историки, занимающиеся фронтовой повседневностью поднимают различные исторические источники. Это может быть официальные документы (сводки по снабжению войск, нормативная база по приказам командования, различные донесения и т. п.), источники личного происхождения (личные письма, дневниковые записи, воспоминания, документы мемуарного типа). Также это может быть информация, которая получается в ходе интервью, когда респонденты дают содержательные ответы по тому или иному историческому периоду. Нужно отметить, что существует множество разнообразных факторов, влияющих на особенности фронтового быта. Конкретные бытовые условия участников боевых действий определяются общими, социальными факторами, а также ситуациями, в которые попадает солдат. К первым относят тип и

масштаб войны, ее длительность, наступательный или оборонительный характер. Немалое значение имеет климат и особенности географической среды. Социальные факторы – принадлежность к роду войск и военная специальность субъекта, его военное звание. В ряду ситуационных факторов – ход военных действий (наступление, оборона или отступление); расположение войск на отдельных участках фронта.

Военная повседневность наиболее подробно показывает общие особенности психологии офицеров солдат. На войне людей всегда волновали одни и те же жизненные вопросы, что доказывают их письма домой. Так, во всех письмах участников Великой Отечественной войны присутствовали описания их повседневного образа жизни: их распорядок дня, особенности питания, жилья, досуга, отдыха. Также они делились своими думами о своем будущем, мечтах, возвращении с войны. Они часто описывали погодные условия, местность, где приходилось сражаться, самих боевых действий. Иногда писали комментарии в адрес противника, как правило, иронические или ругательные. Описывали характер сослуживцев, боевых командиров.

В письмах участников военных действий чувствуется общее духовное состояние. Именно повседневные трудности, проблемы бытовой жизни приобретают первостепенное значение в глазах участников военных действий.

Таким образом, военная повседневность – отрасль исторической науки, которая даёт нам представления о повседневной жизни поколений, непосредственно переживавших смертельно опасные события различных войн. Изучая фронтовой быт, мы прикасаемся к той исторической реальности, к той жизненной трагедии, которая коснулась общества в конкретный исторический момент.

Список литературы:

1. Гудкова Г. Будут жить! Сапожникова М. «Сестра Валя». М., 1986. С. 181.

2. Сенявский А.С., Сенявская Е.С. Военная повседневность как предмет исторического исследования: теоретико-методологические проблемы. [Электронный ресурс] URL: <https://histrf.ru> (дата обращения: 27.03.2019).

КУЛЬТУРНЫЙ КОНСЬЮМЕРИЗМ КАК ГЛОБАЛИЗАЦИОННОЕ ЯВЛЕНИЕ

Л.В. Клепикова, С.Н. Климов
Россия, Москва

Российский университет транспорта (РУТ)
sevell1@rambler.ru

Аннотация. Глобализация обусловила как стандартизацию в определенных жизненных сферах, так и социальный запрос на культурное разнообразие. Возникла потребность в создании образа аутентичной культуры, свойственной каждой социальной группе. При этом современный дискурс предполагает специфическое понимание этнического и аутентичного. Базируясь на локальных культурных элементах, этническое и аутентичное должно быть узнаваемо, прежде всего, на глобальном уровне. Таким образом, культурная гетерогенность репрезентуется через торговые бренды. Особенно наглядно это представлено на примере туристического сектора. В статье используется метод контент-анализа для рассмотрения того, как проблема культурной консьюмеризации прослеживается в туристической отрасли. В ходе работы были задействованы как отечественные, так и зарубежные материалы.

Ключевые слова: глобализационные процессы, этническая культура, аутентичное, консьюмеризация, символ, отличие, перформанс.

Глобализацию зачастую отождествляют с такими процессами как унификация культуры и стандартизация жизненного уклада всего мирового сообщества по какому-либо единому образцу [1]. Не отрицая того, что в связи с глобализацией многие сферы жизни действительно подвергаются унификации, стоит также учитывать, что глобализация как любое явление, касающееся культурной и социальной сфер социального бытия, имеет диалектическую природу.

Гомогенизационные процессы, обусловленные глобализацией, привели к тому, что в современном мире стала востребована гетерогенность. Таким образом, стремление к сохранению аутентичного и автохтонного тоже можно назвать глобализационным явлением.

Одной из сфер, где потребность в сохранении аутентичного прослеживается особенно остро, является этническая культура. Не вызывает сомнений то, что отстаивание «врожденного» права на собственную традиционную культуру является эффективным способом

сохранения своей культурной целостности в пост-идеологическую эпоху [3, р.49].

Встает вопрос – что именно подразумевается под этнической «аутентичной» культурой в современном дискурсе?

Этническая культура становится важным инструментом конструирования собственной идентичности, то есть, не только самовосприятия социальной группы, но того образа, который будет использоваться для внешнего позиционирования группы. Именно так происходит в глобализированном мире, так как локальная идентичность репрезентуется именно на глобальном уровне [6]. Она объективируется или, иными словами, отождествляется с набором материальных объектов и повсеместно узнаваемых визуальных символов. Наиболее наглядно это проявляется в туристической отрасли.

Так, в рамках проходившего в 2017 году Всероссийского конкурса «Туристический бренд России» [2] перед участниками ставилась задача через туристический логотип, который предполагалось использовать для работы с иностранными туристами, отразить специфику российской идентичности. Характерно, что для исполнения данной цели конкурсанты применяли в своих работах узнаваемые образы: достопримечательности (храмы и памятники), вестиментарные атрибуты (яркий женский платок), народные ремесла (вышивка, узоры) и высокое искусство (балет).

Культурные элементы в данном контексте исполняют роль своеобразной интеллектуальной собственности [3, р.3], на основе которой возможно создание успешных торговых брендов [3, р.18]. Разыгрывается этнический перформанс, преследующий двоякую цель. С одной стороны, поддержка и реконструкция культурных форм, позиционируемых в качестве аутентичных, с другой стороны, признание их в качестве таковых со стороны не-причастных (в данном случае интуристов).

Степень признания «аутентичности» представленной культурной символики будет измеряться с помощью ее рыночной успешности. Это можно назвать культурной контекстуализацией, в пределах которой создаются символические и имагитивные пространства, являющиеся привлекательными для потребителей [5].

Во избежание двусмысленного толкования вышесказанного стоит отметить, что потребительский запрос вовсе не является причиной генезиса того или иного материального и этнически маркированного предмета или символа.

Любой культурный элемент в условиях современного социума проходит (с теми или иными вариациями) через три фазы становления:

Фаза 1. Какой-либо культурный элемент (будь то специфическая музыка, кухня, прикладное искусство) развивается исключительно в пределах внутренней матрицы определенной социальной группы. Он пока не имеет этнической маркировки.

Фаза 2. Использование культурного элемента постепенно перетекает в публичную сферу, в связи с чем он начинает восприниматься и интерпретироваться, во-первых, как «априорно принадлежащий» определенной этнической группе и, во-вторых, как элемент, маркирующий визуальное отличие данной группы от прочих групп.

Фаза 3. Культурный элемент окончательно приобретает «этнокультурный» окрас и может быть применен в качестве узнаваемого символа, обозначающего данную группу [4, p.136].

Таким образом, понимание смысла «аутентичная культура» в современном обществе складывается из двух аспектов:

Во-первых, этническая культура фигурирует как конструкт, состоящий из определенных элементов, каждый из которых должен быть оригинальным и нетипичным, чтобы представлять *отличие*. При этом данное отличие должно быть признано в качестве отличия на глобальном уровне. То есть элементы этнической культуры обязаны быть *узнаваемыми* как внутри группы, так и вне ее.

Во-вторых, аутентичная культура выступает в современном мире как продукт потребления, то есть, она *консьюмеризируется*. Важным здесь представляется то, что под потреблением (консьюмеризмом) подразумеваются отнюдь не только социальные действия, связанные с приобретением за деньги этнически маркированных предметов или перформансов, но и их эстетическая репрезентация. Способ репрезентации аутентичной культуры, представленный на глобальном уровне, должен отвечать определенным эстетическим стандартам, чтобы способствовать привлечению позитивного внимания.

Целесообразно сделать вывод о том, что глобализация, создавая запрос на гетерогенность, обусловила конструирование аутентичной этнической культуры как совокупности узнаваемых элементов, которые потенциально могут быть использованы как торговые бренды.

Список литературы:

1. Бергер П. Введение. Культурная динамика глобализации // Многоликая глобализация. – М.: Аспект Пресс, 2004. – С.8 – 24.

2. Юферева Е. Туристический бренд России: глобальный вызов для страны в поисках своей идентичности // Сноб. [Электронный ресурс]. URL: <https://snob.ru/profile/28902/blog/126694> (дата обращения: 26.02.2019).

3. Comaroff J.L., Comaroff J. *Ethnicity, Inc.* Chicago: University of Chicago Press, 2009. – 234 p.

4. Hannerz U. *Transnational Connections. Culture, People, Places.* - London and New York: Routledge, 2000. – 216 p.

5. Möhring M. „Balkan-Grill“ und „China-Restaurant“- Migration und der Konsum ausländischer Speisen in der Bundesrepublik Deutschland // M. Beer (Hg.) *Über den Tellerrand geschaut- Migration und Ernährung in historischer Perspektive (18. bis 20. Jh.).* – Essen: Klartext Verlag. – 2014. – S.221-244.

6. Wilk R. *Home Cooking in the Global Village. Caribbean Food from Buccaneers to Ecotourists.* – Oxford: Bloomsbury Academic, 2006. – 288 p.

ЧЕЛОВЕК И ОБЩЕСТВО В ЦИФРОВУЮ ЭПОХУ: ВЫЗОВЫ, РЕАЛИИ, ПЕРСПЕКТИВЫ И ПРОГНОЗЫ

*Б.Е. Ковенькин, А.Л. Немчинова
Россия, Астрахань*

Астраханский государственный технический университета
bo.kvk@yandex.ru

Аннотация. В статье исследуется особенность цифровой эволюции в жизни человека. На основе анализа работ, публикаций, статей исследуются основные изменения в жизни человека с наступлением цифровой эпохи. Автор раскрывает значение явления «глобализация» для общественной жизни.

Ключевые слова: цифровая эпоха, глобализация.

В современном мире с новой остротой встает необходимость исследования социальной реальности, которая становится все более динамичной и непредсказуемой. Многочисленные процессы, происходящие в современном обществе и превращающие социальную реальность в качественно новое образование, вызваны тем явлением, которое получило название «глобализация». Начало этого процесса относят к концу XIX в., однако интенсивное развитие он получает лишь во второй половине XX века в связи с быстрым развитием мировой эко-

номики, электронной техники и, как следствие, с интенсивными преобразованиями в социокультурной сфере.

Серьезной проблемой является поиск новой философской методологии, которая отличается междисциплинарным характером и благодаря этому способна к адекватному постижению сложностей современной социокультурной реальности. Социальная философия сегодня является не только аккумулятором социально-гуманитарных знаний и накопителем общих идей, принципов, положений, но и становится своего рода общефилософской базой для выявления, обобщения и всестороннего осмысления самых кардинальных и острых вопросов всего социально-гуманитарного познания.

Происходящие в результате глобализации процессы в общественной жизни делают особо актуальной проблему человека как основного носителя социокультурных смыслов и фактора связности социальных сообществ. Трансформация ценностных систем обществ, вплоть до разрушения традиционных ценностей, утверждения утилитарных частных смыслов, позволяющих пренебрегать ценностями, благополучием и даже жизнью других людей – лишь одно, и не самое тяжелое из их духовных следствий. Это, по сути, аморализм как традиционное явление в истории морали, приобретшее более широкое распространение. Но рост таких негативных явлений как терроризм, информационные войны, киберпреступность, утверждение системы двойных стандартов (от личного до государственных уровней) следует считать «тяжелыми» последствиями противоречивости самого процесса глобализации.

Значительную роль в современных процессах глобализации играет медиасфера и развитие информационных технологий. В этой связи возникает необходимость концептуализации феномена современной медиасреды. Все растущий поток информации изменяет не только доминирующую культурную парадигму, но и сам способ существования человека в мире. В информационном обществе медиасреда оказывается не только полностью самостоятельным типом реальности, но и определенной кодирующей макросистемой, которая живет по собственным законам. Формируя сознание человека, они меняют и общекультурную картину мира, а через нее – глубинные культурно-психологические установки и конструкторы.

Важнейшей проблемой, которая требует всестороннего осмысления, является проблема коммуникации и межкультурного диалога. Одним из возможных исследовательских подходов следует считать осмысление коммуникативных неудач. Этнокультурные процессы в

современном обществе образуют особую тенденцию, связанную с процессом дифференциации и противостоящую интеграции как ведущему процессу. Его отличительной чертой становится стремление к национальной самобытности, уникальности, борьба за их сохранение.

Образование как процесс несет в себе свойство человеческого события, реализовывая одну из своих функций – соединения поколений в общем пространстве. Учитывая всё вышеперечисленное можно сделать вывод о том, что возрастающая информатизация общества самым радикальным образом затронуло систему образования, которая должна рассматриваться в качестве одного из факторов формирования и социально-исторического образа субъективности.

Перебрасывая мост из прошлого в будущее, образование должно сохранять культурно-историческое наследие и одновременно ориентироваться на грядущие стратегические приоритеты; оно должно стремиться к всеобщему и универсальному, но вместе с тем сохранить уникальные особенности культуры, в рамках которой оно существует.

Список литературы:

1. Галицкий, В.И. Современное мировоззрение или философия реальности / В.И. Галицкий. - Москва : Директ-Медиа, 2014. - 127 с. - ISBN 978-5-4458-4619-2; [Электронный ресурс]. - URL: <http://biblioclub.ru/index.php?page=book&id=229217>

2. Глобализация. Общество. Личность: монография / Г. Цитен, С.Р. Дворецкая, М.В. Дружинина и др. ; Министерство образования и науки Российской Федерации, Федеральное государственное автономное образовательное учреждение высшего профессионального образования Северный (Арктический) федеральный университет им. М.В. Ломоносова ; под общ. ред. И.В. Ершовой. - Архангельск : ИД САФУ, 2014. - 194 с. - Библиогр. в кн. - ISBN 978-5-261-00941-2 ; [Электронный ресурс]. - URL: <http://biblioclub.ru/index.php?page=book&id=312293>

3. Ракитов, А.И. Философия компьютерной революции / А.И. Ракитов. - Москва : Директ-Медиа, 2013. - 291 с. - ISBN 978-5-4458-3198-3 ; [Электронный ресурс]. - URL: <http://biblioclub.ru/index.php?page=book&id=210487>

МЕЖКУЛЬТУРНЫЕ КОММУНИКАЦИИ В СПОРТЕ

К. Е. Кондратьева

Россия, Москва

Российский экономический университет им. Г. В. Плеханова

kristinacond@gmail.com

Аннотация. В современном мире человеческое общество не может существовать без межличностных коммуникаций. Общение необходимо во всех сферах жизнедеятельности человека, однако в связи с особенностями той или иной культуры и типом личности могут возникнуть трудности с правильным толкованием определенных действий индивида. Поэтому особенно важное значение приобретают межкультурные коммуникации. В данной статье они рассматриваются с акцентом на спортивную сферу. Также отмечается важность знания культурных особенностей, что помогает сводить межкультурные конфликты к нулю.

Ключевые слова: коммуникации, культура, спорт, эффективность, особенности, навыки

В английском языке слово communication означает «общение». Общение – это одна из основных форм взаимодействия человека с человеком. Общение и складывающиеся межличностные отношения в совместной коллективной деятельности являются действенным средством воспитания и развития личности. Развитию коммуникативной культуры содействует разнообразная и разносторонняя физкультурно-спортивная деятельность с ее многочисленными межличностными контактами. Межличностное общение является необходимым условием человеческого существования, без него невозможно полноценное формирование личности в целом и, обращаясь к теме данной статьи, без межличностных контактов невозможна и совместная спортивная деятельность.

В спортивной сфере общение не всегда является добровольным. Зачастую спортивное общение представляет ситуацию вынужденного общения, когда конфликтующие спортсмены попадают в зависимость от действий друг друга и как следствие результативность команды напрямую зависит от их слаженных действий. Здесь важное значение имеет культура общения. Она играет особую и всё более возрастающую роль в спорте, имеет как общие, так и характерные черты. Взаимодействие между собой большого количества лиц: спортсменов, тренеров, судей, врачей, болельщиков ставит перед собой задачу не

только необходимости знания техники профессионального контакта, но и культуры общения в спорте.

Так, от культуры общения, ее уровня, качества, знания зависит эффективность спортивной деятельности в плане её результативности. В спорте имеет место многообразие средств общения и своеобразие их использования. Наряду с вербальными (слово, речь) также широко применяются невербальные средства (такие как знак, символ, жест, мимика). Что интересно, невербальные средства в некоторой степени преобладают над вербальными, так как существует необходимость быстрой, точной и понятной передачи информации спортсменам (особенно на расстоянии).

Однако, когда речь заходит о взаимодействии между спортсменами разных стран и культур, с большой вероятностью может возникнуть недопонимание, либо неправильное толкование определенных жестов и знаков. Зачастую эффективному общению препятствует не столько недостаточное знание иностранных языков, сколько неосведомленность об особенностях иных культур.

К примеру, во время одной из игр между футбольными клубами из Беларуси и Италии, один итальянский футболист после эффектного прохода через центр забил гол. Затем он показал жест, напоминавший убаюкивание младенца. Многие болельщики команды Беларуси и сами игроки были возмущены. Данный жест они восприняли как издевательство, думая, что соперник хотел показать, что разобрался с игроками как с младенцами. Но что же было тогда на самом деле? Как оказалось, в Италии таким образом футболисты посвящают гол любимой супруге и своему новорожденному ребенку. И даже в настоящее время никто не застрахован от подобных случаев.

Данный пример показывает, насколько необходимо изучать культурные и спортивные традиции, учитывать особенности вербальных и невербальных средств коммуникации на межкультурном уровне.

Также можно сделать акцент на том, что обществу необходимы специалисты, которые не только профессионально владеют несколькими иностранными языками, но и которые способны обеспечить эффективность международных и межкультурных контактов во всех сферах жизнедеятельности общества. Специалист должен быть хорошо оснащен не только основными теориями и концепциями, относящимися к сфере межкультурных различий, должен обладать не только знаниями основ коммуникативного процесса между представителями разных культур, но и овладеть умениями и навыками ведения инфор-

мационной и коммуникативной деятельности в различных средах, в том числе и в спорте.

В целом знание коммуникативно-поведенческих и культурных особенностей участников спортивной деятельности создает благоприятные условия для улучшения учебно-тренировочного и соревновательного процессов. Их учет может в значительной мере снизить уровень межкультурных конфликтов, возникающих в спортивной сфере.

Список литературы:

1. Гейдарова З. И., Унда С. И. Теория и практика межкультурной коммуникации в спорте // Молодой ученый. – 2015. – №10.5. – С. 38-38. – URL <https://moluch.ru/archive/90/18100/> (дата обращения: 04.04.2019).

2. Могилевич Б. Р. Межкультурная коммуникация в системе социологического знания / Б. Р. Могилевич. – Саратов: Научная книга, 2008

3. https://studme.org/123796/kulturologiya/mezhdunarodnye_sportivnye_svyazi

ТУРИСТСКО-РЕКРЕАЦИОННЫЙ КЛАСТЕР САМАРСКОЙ ОБЛАСТИ

Я.В. Крупская

Россия, Тольятти

Поволжский Государственный Университет Сервиса

Аннотация. В данной статье рассмотрен туристско-рекреационный кластер Самарской области, проанализирован потенциал Самарской области в развитии туризма. Выявлены и обоснованные главные участники, входящие в туристический кластер. Показано, что туристско-рекреационный кластер Самарской области находится на этапе развития и имеет множество преимуществ и ресурсов для успешной деятельности. В статье были предложены рекомендации по развитию туристско-рекреационного кластера Самарской области.

Ключевые слова: туризм, кластер, статья, конференция.

Туристический кластер – это ассоциация организаций, оказывающих услуги в сфере туризма, состоят из разных фирм, которые непрерывно сотрудничают друг с другом. Размещаются они на общей

территориальной зоне в рамках одного региона. Деятельность на внутренний и внешний туризм.

Подобные объединения необходимы, так как туристический бизнес проявляет существенное воздействие на экономику государства. По этой причине приуменьшать роль туризма невозможно. Для активно формирующихся стран индустрия путешествий оказывается аспектом увеличения общеэкономических коэффициентов.

Туристические кластеры России на сегодняшний день формируются с целью создания конкурентно способных туристических услуг, при этом применяются инновационные концепции ведения бизнеса.

Структура кластеров предполагает иерархическую концепцию. Главным элементом считается распоряжающаяся фирма. Правительство предоставляет ей возможность согласно управлению этими либо другими финансовыми землями. Взаимоотношения базируются на партнерстве. В зависимости от направления развития туристического кластера исполняется экономическая помощь в требуемых объемах.

Возможной туристской притягательностью владеет национальный парк "Самарская Лука" и один из древнейших природных заповедников - Жигулевский государственный природный биосферный заповедник имени И.И. Спрыгина, там сформированны и действуют 2 оберегаемые природные зоны с обширным и разнообразным естественным цивилизованно-многознаменательными наследием.

Облагораживание и формирование местности государственного парка "Самарская Лука" и соседних территорий допустимо после осуществлении последующих больших инвестиционных проектов в сфере туристического бизнеса:

1. «Туристско-рекреационный комплекс "Жигулевская жемчужина" (Самарская область, Волжский район, г.о. Жигулевск). Задачи проекта – формирование нынешних экологично подходящих курортов, предусмотренных на размещение туристов из других городов, и предоставление круглогодичного обслуживания туристов одной из крупнейших в Российской Федерации Самарско-Тольяттинской агломерации, а кроме того реализации упорядоченного доступа путешественников к достопримечательностям национального парка "Самарская Лука" не во вред их экологии»[4].

2. «Туристско-рекреационный комплекс "Жигулевский ковчег – "Белогорье" (Самарская область, Ставропольский район, с. Винновка). Задача проекта - организация и развитие культурно-

познавательного комфортного семейного отдыха на территории национального парка "Самарская Лука»[4].

3. «Туристическая деревня "Новая Рязань" (Самарская область, Ставропольский район, с. Малая Рязань). Задача проекта - формирование и развитие экотуризма»[4].

4. «Жигулёвская кругосветка» – многодневное водно-туристическое путешествие по Волге, содержащее в себе комплекс туристских, культурных и спортивных событий, нацеленных на пропаганду ЗОЖ, традиций и обычай туризма, сбережения и приумножения неповторимой природы Самарской Луки.

Оценка туристско-рекреационных возможностей Самарской области показала, что к более многообещающим видам туризма в регионе можно отнести событийный, сельский, культурно-исторический, этнический, экологический, религиозный, круизный и спортивный туризм. Но данные тенденции считаются базой для формирования туристского комплекса и никак не предоставляют Самарской области конкурентного превосходства.

Стоит обратить интерес на событийный туризм. Самарская область считается площадкой для всевозможных фестивалей, которые стали распространенными за пределами России, и многократно доказывала собственное первенство в этом направлении, получив награды в множественных и высококлассных премиях. Победителями конкурсов становились фестивали "Классика над Волгой", "Сызранский помидор", "Барабаны мира", "Фестиваль скорости Автограда", фестиваль электро-музыки и нетривиального спорта "ГЭС ФЭСТ", проект "Volga-quest.

«Государственной программой Самарской области «Развитие туристско-рекреационного кластера в Самарской области» на 2015–2025 годы для министерства экономического развития, инвестиций и торговли Самарской области в 2017 году предусмотрены расходные обязательства в размере 35 277, 650 тыс. рублей»[3].

1. Успешный кластер основывается на популярных культурных, исторических, географических ценностях- создающих основную массу туристов.

2. Не обойтись без выявления ядра туристско-рекреационного кластера Самарской области, то есть самую крупную компанию, деятельность которой напрямую связана с главной ценностью региона.

3. Создание условий для делового туризма способны быть главной политикой кластера, так как даст возможность заинтересовать платежеспособных туристов. Кластер Самарской области находится на начальном этапе развития, и он не обладает большим числом организаций,

способных осуществлять нахождение туристов в области, тем не менее, имеющих возможность предоставить сервис на высшем уровне.

4. Следует провести анализ типов туристических потоков. Так для внутреннего туризма сервис имеет не высокую значимость, преимущество отдается стоимости и развитию транспортной системе. Для делового туризма базисным считается обслуживание, размещение и степень удобства. Для въездного туризма важен трансфер, сервис и цена.

5. Сформировать бренд региона, создать уникальную ценность области или выявить имеющуюся.

6. Продвигать событийные мероприятия в СМИ для привлечения туристов.

7. Развивать сельский туризм и выносить его в массы, так как на территории Самарской области располагается около 15 популярных ферм, которые рады туристам. Это фермы такие как: Гостевой туристический комплекс «Корняшкино подворье», Эко-ферма «В моих лугах», Оленеводческая ферма «Отрада», Центр экотуризма «Сельский Уют» и многие другие.

8. Создавать больше антропогенных достопримечательностей для привлечения туристов. Многие иностранцы не знают, что почти в каждом городе России есть на что взглянуть. Лидерами российской архитектуры, возможно, назвать Преображенскую церковь на острове Кижи, Соловецкий архипелаг, а также для всех известные Петергоф и Московский Кремль.

Список литературы:

1. Александрова А.Ю. Кластеры в мировой индустрии туризма: региональная экономика и агломерация взаимозависимых фирм [Текст] / А.Ю Александрова.-М. :Вестник, 2007. - 43–62 с.

2. Государственная программа Самарской области «Подготовка к проведению в 2018 году чемпионата мира по футболу», утвержденная постановлением Правительства Самарской области от 29.10.2013 № 704. [Электронный ресурс] / URL: [http:// www.garant.ru/hotlaw/samara/1227944/](http://www.garant.ru/hotlaw/samara/1227944/). (Дата обращения: 11.10.18).

3. Государственная программа Самарской области «Развитие туристско-рекреационного кластера в Самарской области» на 2015 – 2025 годы, утвержденная постановлением Правительства Самарской области от 22.04.2015 № 206; [Электронный ресурс] / URL: [http:// base.garant.ru/8408629/](http://base.garant.ru/8408629/).(Дата обращения: 20.10.18).

ПРОЕКТИРОВАНИЕ РАБОТЫ ПО ФОРМИРОВАНИЮ У УЧАЩИХСЯ ГУМАННОГО ОТНОШЕНИЯ К ЖИВОТНЫМ

М. С. Кудинов

Россия, Балашов

Балашовский институт (филиал) ФГБОУ ВО «Саратовский
национальный исследовательский государственный университет им.

Н. Г. Чернышевского»

kudinov.m.98@gmail.com

Аннотация. В статье рассматривается проблема бездомных животных. Разработана модель внеурочных мероприятий, направленных на формирование гуманного и ответственного отношения к бездомным животным у обучающихся.

Ключевые слова: человек, бездомные животные, опасность, причины, проблема, гуманное отношение, воспитание, школа.

Сегодня, проблема гуманного отношения человека к природе приобрела глобальный характер. Важным её аспектом является сосуществование человека и животных в городах. Актуальность темы подчеркивают многочисленные публикации в СМИ, которые, к сожалению, часто носят негативный характер. В них сообщается о случаях нападения животных на людей, либо об издевательствах людей над животными.

В современных научных исследованиях рассматриваются различные аспекты данной темы. Так, в научных работах Е. А. Кислицыной и А. В. Богачёвой изучают возможности безопасного сосуществования бездомных животных и жителей города [1]. О необходимости воспитания у детей бережного отношения к природе и к животным как ее части пишет Д. С. Гордеева [2]. Работа по решению вопроса обеспечения взаимодействия человека и бездомных животных ведётся, но проблема формирования у детей гуманного отношения к животным недостаточно изучена.

Поэтому цель нашего исследования – проанализировать особенности процесса формирования гуманного отношения учащихся к животным в образовательной организации и разработать проект, направленный на решение данной проблемы.

С одной стороны бездомные животные представляют опасность. Они являются переносчиками инфекций гельминтов, паразитов, могут заразить человека бешенством, проявляют агрессию [3]. Но с другой стороны люди часто сами виноваты в появлении бездомных живот-

ных, к примеру, когда выбрасывают на улицу надоевших питомцев. Также к причинам можно отнести естественное размножение бездомных животных, недостаток приютов для животных, недостаточная просвещенность населения.

Проблема сосуществования с бездомными животными решается государством на различных уровнях. В частности, довольно четко проработан вопрос о юридической ответственности за жестокое обращение с животными. В то же время возможности оказания помощи бездомным животным ограничены, так как подобная деятельность, как правило, не финансируется.

Проанализировав данные по Саратовской области, мы выяснили, что работа по обеспечению безопасного существования для бездомных животных и помощь им носят случайный, эпизодический характер. В области очень мало приютов для бездомных животных. Возможно, проблема не стояла бы так остро, если бы граждане более ответственно относились к животным, а не ожидали, что государство всё решит за них.

Мы считаем, что воспитывать гуманное отношение ко всему живому следует ещё с детства. Данная проблема требует комплексного решения. Первым шагом к нему могло бы стать повышение осведомленности детей в этом вопросе, но данная тема не освещена в учебниках по ОБЖ или другим предметам. Познакомятся ли дети с ней или нет, зависит от учителя. Конечно, формирование отношения к животным – задача скорее воспитательная, чем образовательная. Поэтому, более эффективной, на наш взгляд, станет работа в рамках внеурочной деятельности, где педагог не так жестко ограничен тематикой рабочей программы, и может подбирать интересные детям формы занятий, рассматривать темы, не попавшие в учебно-тематический план.

Для оценки информированности учащихся по вопросам бездомных животных, мы провели анкетирование среди учащихся 6 классов на базе МОУ «Гимназия № 1» г. Балашова. В исследовании принимали участие 20 школьников. Вопросник включал в себя вопросы, касающиеся домашних и бездомных животных.

Получились такие результаты:

На вопрос «Есть ли у Вас домашнее животное?» 95 % ответили положительно, 5 % – отрицательно. При этом, 5 % хотели бы завести первое (или еще одно) домашнее животное. На вопрос «Существует ли проблема бездомных животных в Вашем городе?» положительный ответ дали 85 %, отрицательный ответ дали 10 % опрошенных, а

остальные затруднились ответить. Подавляющее большинство респондентов отметили, что им жалко бездомных животных, и они даже стараются им помочь. Когда-либо брали бездомное животное домой 50 %.

Далее 80 % учащихся ответили, что бездомные животные могут быть опасны для людей. Основными причинами появления бездомных животных на улицах городов учащиеся считают естественное размножение бродячих животных (20 %), безответственность людей, выбрасывающих питомцев (75 %), животное потерялось (5 %).

На вопрос «Считаете ли вы, что за издевательство над животными должно быть наказание?» положительно ответили 85 %, отрицательный ответ дали 5 %, затруднились с ответом – 10 %. При этом, о наличии статей в законодательстве, предусматривающих наказание за жестокое обращение с животными знают только 70 % опрошенных.

По результатам анкетирования оказалось, что большинство опрошенных школьников знают о проблеме бездомных животных и как можно решать её. На вопросы со своими вариантами ответа дети предлагали создавать приюты для помощи бродячим животным.

Также мы провели тестирование, которое было направлено на выявление уровня знаний об опасностях от бездомных животных и как от них защититься. Тест включал в себя 10 вопросов. Критерии оценивания уровня знаний: низкий уровень от 0 до 4 правильных ответов, средний уровень от 5 до 7 правильных ответов и высокий уровень от 8 до 10 правильных ответов. В результате были получены следующие результаты:

По результатам видно, что низкий уровень знаний у 5 % опрошенных, средним уровнем обладают 55 % и высокий уровень имеют 40 % респондентов.

Таким образом, можно сделать вывод, что обучающиеся осознают наличие проблемы бездомных животных. Вместе с тем, большинство из них полагает, что решать данную проблему должны все органы и сферы. Возможность собственного участия допускают 90 % опрошенных. Также знания об опасностях от бездомных животных и как от них защититься находятся на среднем уровне. Полученные данные указывают на необходимость повышения информированности обучающихся по различным аспектам сосуществования человека с бродячими животными и недопустимости жестокого обращения с ними.

Нами разработана модель проведения внеурочных мероприятий, направленных на формирование у обучающихся гуманного отношения к животным. В ее основе лежит идея польского дидакта В. Оконя.

Мы предлагаем проведение мероприятий по следующим темам: «Братья наши меньшие», Гуманное отношение к окружающему миру, «Почему животные становятся бездомными?», «Способы решения проблемы бездомных животных».

По каждой теме запланированы 4 мероприятия. В рамках модели «Информация» это теоретические занятия, такие как беседы, выступление специалистов, круглый стол «Гуманное отношение к окружающему миру» и т.д. В рамках модели «Открытие» это проведение небольших собственных исследований: анкетирование, опрос, анализ информационных источников и т.д. В рамках модели «Деятельность» учащиеся реализуют собственные проекты: «Животные как часть жизни человека», «Гуманность – высшая ценность человека», доклады. В рамках модели «Переживание» это: конкурсы рисунков «Мой домашний любимец», написание сочинений «Гуманное отношение к окружающему миру», создание социального ролика и т.д.

Таким образом, данная модель может использоваться в образовательном процессе и способствовать формированию у учащихся гуманного и ответственного отношения к животным.

Список литературы:

1. Кислицына Е. А., Богачева А. В. Бездомные собаки как компонент урбанизированных территорий // Юный ученый. 2017. №3.1. С. 42-47.
2. Гордеева, Д. С. Педагогические условия становления бережного отношения к природе у детей дошкольного возраста // Вестник ЧГПУ. 2010. № 6. С. 57–63.
3. Об опасности бездомных животных [Электронный ресурс]// ГБОУ СОШ № 180: сайт. URL: [http:// school180.edusite.ru/ DswMedia/bezdomnyie_jivotnyie.pdf](http://school180.edusite.ru/DswMedia/bezdomnyie_jivotnyie.pdf) (дата обращения 01.04.2019).

РОССИЯ В ИНФОРМАЦИОННОЙ ВОЙНЕ СОВРЕМЕННОСТИ

В.А. Кудряшова, И.Ф. Понизовкина

Россия, Москва

ФГБОУ ВО «РЭУ им. Г.В. Плеханова», РЭУ им. Г.В. Плеханова
victoriakoudre@gmail.com

Аннотация. В статье рассматриваются способы и последствия ведения информационных войн, участие в них России. Особое внимание уделяется значению современных информационных войн для цивилизации XXI века.

Ключевые слова: информационная война, психологическое воздействие, дезинформация, пропаганда, Россия.

Человеческая цивилизация в процессе своего исторического развития переживала как подъемы, так и спады. Сегодня, когда заканчивается второе десятилетие XXI века, мир находится в крайне нестабильном положении, проявляющемся в возникновении все новых противоречий. Борьба за ресурсы, земли, знания, технологии и информацию решаются не только с помощью противостояний на политической дипломатической арене или применения вооруженных сил и техники, но и посредством достижения информационного, психологического и идеологического превосходства над противником – информационной войны. Россия в настоящее время находится в центре такой войны.

Термин «война» традиционно имеет значение вооруженного столкновения между государствами. Способы ведения боевых действий в настоящее время значительно изменились. Война, которая ведется с помощью техники и подготовленных вооруженных солдат, постепенно теряет свою силу и значимость. Вернее, меняется «вооружение» и подготовка «солдат». На первый план выходят информационные войны. Их значимость подчеркивает Алан Д. Кампен, который отметил, что «Война ... стала войной, в которой унция кремния в компьютере дала больший результат, чем тонна урана» [1].

Информационная война представляет собой борьбу с применением информационного «вооружения», которое воздействует на противника с целью производства, распространения и навязывания ему определенной значимой информации. Это явление не ново для человечества.

В эпоху разложения первобытнообщинного строя и в войнах рабовладельческих государств появилась самая ранняя форма воздействия на противника небоевыми способами. Часто использовали показное устрашение своей боевой мощью (порой не существующей), дезинформацию и т.п. Древнегреческий «Троянский конь» является примером решающего значения применения таких способов в войне. Философы Древнего Китая Конфуций и Сунь-Цзы в VI-V в. до н.э. также не обошли эту тему стороной. В «Трактате о военном искусстве» Сунь-Цзы одну из главных ролей в войне отвел манипуляциям противником посредством психологического воздействия и дезинформации, так как «война – это путь обмана» [2]. В Древней Руси использовались информационные методы для поддержания патриотических настроений и боевого духа солдат. Но такие методы применялись лишь для поддержки вооруженной силы. Технические изобретения начала XX в. – массовая печать, радио, кинематограф – ознамено-

вали качественно новый этап информационных войн в мировом масштабе.

Возникновение информационного общества и «кибернетическая революция» привели к тому, что информационная война в международном масштабе выходит на первый план как средство подавления противника. Возросший объем и динамизм информации, её визуализация и расширение коммуникационных каналов, постмодернистская атмосфера стали основой для информационно-психологического воздействия и подрыва фундаментальных основ жизни общества [3]. В таких условиях Россия XXI века, продолжая суверенную политику, испытывает на себе их воздействие с целью возведения ее в разряд «государства-агрессора».

Самым наглядным показателем значимости информационного воздействия является Украина. Ведущееся западными спецслужбами в течение последних десятилетий информационная обработка населения Украины достигла своей цели – отношения с Россией ухудшились.

Анализируя содержание информационных источников, можно четко выделить определенные направления бескровной борьбы с Россией: разжигание межнациональной розни; распространение «катастрофических» ощущений; поддержка сепаратистских настроений с упором на определенные регионы; точечная травля представителей власти; пропаганда смены власти; распространение русофобии; продвижение достижений западных стран и др. Несмотря на то, что эти методы используются на международной арене, многие из них направлены на разрушение государства изнутри.

В рамках информационной войны особо опасным для России с её богатым прошлым является фальсификация ее истории [4]. Запад стремится внедрить в сознание человечества и россиян новую версию событий Второй мировой войны, в которой Россия-СССР уже не является главным спасителем человечества от нацизма ценой многочисленных жертв. Новая смысловая нагрузка исторических событий ставит своей целью разжигание национальной и расовой вражды, понижение авторитета нашей страны. Даже российские парады в честь празднования победы в Великой Отечественной войне трактуются как проявление агрессии [5].

Таким образом, идеологические войны, которые ведутся в наши дни, основаны на применении новейших информационных технологий. Эти противостояния носят международный характер, и России отводится в них одна из ведущих ролей [6]. Перед нашей страной стоит важная задача - проводить активные действия в области инфор-

мационной безопасности, чтобы донести правду о России, истинный образ российского государства и россиян до мирового сообщества.

Список литературы:

1. Бернацкая А.А. И.В. Евсеева, А.В. Колмогорова. Лингвистика информационно-психологической войны. Книга 1: монография. Книга I / ред. А.П. Сквородников. Красноярск: Сиб. федер. ун-т, 2017. – 340 с.

2. Сунь-Цзы. Трактат о военном искусстве // Сунь-Цзы, У-Цзы. Трактаты о военном искусстве. М.: Изд-во АСТ; СПб.: Terra Fantastica, 2003.

3. Понизовкина И.Ф. Постмодернизм в философии или философия в постмодернизме? // Современная экономика: концепции и модели инновационного развития Материалы VIII Международной научно-практической конференции. 2016. С. 57-61.

4. Понизовкина И.Ф. Технологии мифотворчества и тема Великой Отечественной войны в дискурсе информационно-идеологической борьбы // Право и практика. 2018. № 2. С. 236-241

5. Michael Birnbaum One of Russia's biggest holidays is a WWII anniversary Americans don't think about // Washington Post. 2016. URL: https://www.washingtonpost.com/world/europe/one-of-russias-biggest-holidays-is-a-wwii-anniversary-americans-dont-think-about/2016/05/06/9c14204c-113f-11e6-a9b5-bf703a5a7191_story.html?utm_term=.298676881e0c (дата обращения: 25.03.2019)

6. Понизовкина И.Ф. Тема миссии России как путь к диалогу культур и цивилизаций // Диалог культур: социальные, политические и ценностные аспекты Материалы Московского форума, посвященного памяти Гейдара Алиева. Москва, 2015. С. 303-309.

ПРОБЛЕМА ВОВЛЕЧЕННОСТИ ПОДРОСТКОВ В ГРУППЫ СМЕРТИ

*А.А. Кузнецов, Т.А. Юмашева
Россия, Балашов*

Балашовский институт ФГБОУ ВО «Саратовский
национальный исследовательский государственный
университет имени Н.Г. Чернышевского»
ymata@mail.ru

Аннотация. В статье представлен теоретический анализ актуальной проблемы вовлеченности несовершеннолетних в группы смерти. Представлены результаты практического исследования по

изучению мнения несовершеннолетних на указанную проблему, родителей и педагогов. Результаты, полученные в ходе исследовательской деятельности, положены в основу разработки основных направлений деятельности, с указанием конкретных мероприятий, основанных на межведомственном взаимодействии специалистов по работе с несовершеннолетними.

Ключевые слова: несовершеннолетние, подростки, группы смерти, вовлеченность, интернет-зависимость, межведомственное взаимодействие.

Процессы глобализации охватывают все стороны человеческой жизни, это касается культуры, экономики, политики, образования. Связующим звеном, между которыми, является человеческая личность, принимающая активное участие в указанных процессах, в них развивается, живет, социализируется. Данное влияние не всегда имеет положительное влияние на подростков и молодежь. Изменения в обществе приводят к проявлению различных форм агрессивного поведения, росту преступности, детской проституции, наркомании и другим негативным явлениям.

Большинство угроз имеется в сети Интернет, это вовлечение в не-желательные контакты социальных сетей, пропаганда насилия и экстремизма, игромания и интернет-зависимость, платные СМС на короткие номера, обман и вымогательство денег, склонению к суициду и совершению насильственных действий. Особую опасность представляют интернет-игры, а именно веб-серфинг, пристрастие к виртуальному общению, это приводит к тому, что дети отказываются от живого общения в пользу виртуального пространства, проводя за компьютером большое количество времени [1].

В связи с тем, что подростки активно погружаются в виртуальный мир, где чувствуют себя комфортно, нужными, где их оценивают по достоинству, они определяют свою роль самостоятельно, как они хотели бы выглядеть в реальной жизни. Поэтому популярность приобретают компьютерные игры, которые позволяют переживать желаемые эмоции. Опасность данных игр заключается в том, что за внешней видимостью оказания позитивного воздействия, могут нанести непоправимый вред психическому здоровью подростка, могут вовлечь подростков в группы смерти.

Все большую популярность набирают интернет-игры «Тихий дом», «Синий кит» и т.д., которые приводят к суициду среди подростков. Таким образом, мы столкнулись с новой проблемой, которая

получила название – вовлеченность в «группы смерти». В социальной сети происходит спам-рассылка приглашений в игру, суть которых заключается в рассылке заданий, которые должны выполнять участники. Последнее задание заключается в совершении самоубийства. Как только пользователь отвечает на сообщение начинается игра. У игры есть куратор, который «вычисляет жертву». Аккаунт куратора невозможно идентифицировать, а вот аккаунт ребёнка легко определить. По нему создатели игры выясняют реальный адрес подростка. Куратор объясняет правила игры и внушает подростку, чтобы он никому не сообщал об участии в игре, угрожает, что подросток будет исключен из игры, если не выполнит задание. На подростка постоянно оказывается психологическое давление и запугивание. Суть самих заданий связана с нанесением физического и психического вреда: это просмотр страшных видео, слушание музыки, нанесение отметин на своё тело. Последнее задание – самоубийство. Способ суицида также избирается куратором.

В рамках заявленной проблемы, нами было организовано исследование среди образовательных организаций, с целью изучения мнения детей, родителей и педагогов по данной проблеме. Исследование были использованы методы интервью, беседа и анкетирование. По результатам исследования были получены следующие результаты: метод беседы с подростками показал, что 76 % опрошенных подростков не расценивают участие в «играх смерти» как угрозу, для них это скорее развлечение. Для 80% опрошенных подростков участие в данных играх это возможность проявить и доказать свои возможности, а также для повышения среди сверстников социального статуса.

Из бесед с педагогами было установлено, что им сложно определить, кто из подростков увлечен игрой, так как в основном играют они во внеурочное время. Но, тем не менее, педагоги предполагают, что вовлечены, в данные игры, могут быть подростки, характеризующиеся как неуравновешенные, имеющие трудности в учебе, конфликтующие с родителями, обладающие узким кругом общения дети. 67% опрошенных педагогов полагают, что могут быть вовлечены в группы смерти подростки, имеющие склонности к суицидальному поведению.

Из проведенного интервью с родителями было установлено, что часть из них слышали о данной проблеме — 43%, а вторая часть родителей — 57%, либо слабо проинформирована, либо вообще не знает о данной проблеме. Данное отношение со стороны считает не допустимым, так как от живой заинтересованности родителей в судьбе собственного ребенка, в том числе и его виртуальной жизнью, зависит безопасность.

Полагаем, что проблема на сегодняшний день еще опасна тем, что общество мало о ней информировано и поэтому нет однозначного пути ее решения. На наш взгляд, важным направлением в решении обозначенной проблемы является профилактика. Превентивная деятельность могут осуществлять такие специалисты как — психологи, социальные педагоги и специалисты по социальной работе, так как выполняет функцию защиты от противоправного и манипулятивного воздействия групп смерти на детей с использованием информационно-телекоммуникационных сетей.

Развитие и обеспечение информационной грамотности это эффективная мера противодействия посягательствам на детей с использованием сети Интернет.

Обеспечение информационной безопасности несовершеннолетних является важным направлением в организации превентивной деятельности. Это возможно путем формирования навыков ответственного и безопасного поведения в современной информационно-телекоммуникационной среде.

Полагаем, что в решении данной проблемы возможно осуществление превентивных мероприятий по следующим направлениям:

1) проведение разъяснительной работы с учащимися с целью ознакомления их с видами информации, способной причинить вред здоровью и развитию, запрещенной или ограниченной для распространения на территории Российской Федерации;

2) информирование подростков о способах незаконного распространения групп смерти в информационно-телекоммуникационных сетях, в частности, в сетях Интернет и сотовой связи, в том числе путем рассылки SMS-сообщений незаконного содержания;

3) осуществление правового просвещения подростков, на предмет ознакомления их с действующей нормативно-правовой базой Российской Федерации и международными нормами, регулирующими вопросы информационной безопасности несовершеннолетних;

4) разработка памяток и буклетов, содержащих обучающую информацию для детей и подростков, с указанием правил пользования услугами Интернета и мобильной (сотовой) связи, другими электронными средствами связи и коммуникациями, с указанием способов защиты от противоправных и общественно опасных посягательств в информационно-телекоммуникационных сетях;

5) проведение цикла разъяснительных бесед с родителями, с целью ознакомления их с признаками распознавания увлеченности подростков компьютерными играми;

б) организация обучающих мастер-классов, круглых столов для сотрудников социальных, образовательных, медицинских, правоохранительных органов, осуществляющих профилактическую деятельность с несовершеннолетними, с целью вооружения их современными методами и формами работы;

7) проведение конференций по вопросам оказания всесторонней помощи подросткам, оказавшимся в трудной жизненной ситуации, с привлечением работников различных структур — системы здравоохранения, образования, опеки и попечительства, медиа-служб, образования, практикующих психологов, юристов и т.д.

Полагаем, что несовершеннолетние в условиях информатизации общества, оказываются под угрозой вовлечения в неблагоприятные группы, что обуславливает необходимость подготовки специалистов в области разработки и сопровождения информационных технологий, требует повышения информационной культуры потребителей.

Список литературы:

1. Юмашева Т.А. Правовое обеспечение информационной безопасности детей в сети интернет / Актуальные проблемы безопасности жизнедеятельности детей и пути их решения: материалы Всероссийской научно-практической конференции с международным участием. Под общей редакцией Н.В. Тимушкиной, Д.В. Воробьева. Издательство: Издательство "Саратовский источник" (Саратов). 2017. С. 479-481.

2. Юмашева Т. А. Информационная безопасность в социальной работе // Социальная работа - феномен цивилизованного общества: матер. VI Всерос. заочной науч.-практ. конф. с междунар. участием / ФГБОУ ВПО «МГУ имени Н.П. Огарева». Саранск. 2015. С. 91.

КУРС НА МОДЕРНИЗАЦИЮ ОБРАЗОВАТЕЛЬНОЙ СИСТЕМЫ

Е.И. Кулько

Республика Беларусь, Горки

Белорусская государственная сельскохозяйственная академия

Kulko1612@yandex.ru

Аннотация. Изменения, происходящие во всех сферах жизнедеятельности современного общества, определили смену приоритетов в образовании. Модернизация образования в условиях глобализации — одна из дискуссионных проблем, стоящих сегодня перед государством.

Ключевые слова: инновации, образование, студент, преподаватель, квалификация, реформы.

Инновационные изменения, о которых так много говорят, ставят на повестку дня большое количество вопросов. Первый из них звучит так. Где в меняющемся мире можно найти инновационный объект (например, вуз или школу), в котором на протяжении последних двадцати лет хранилась бы верность исходной идее?

При попытке ответить на поставленный вопрос мы сталкиваемся с первой группой проблем. Что думали и думают обучающиеся по поставленному вопросу, как изменилось отношение учащихся и студентов разных учебных заведений к методам обучения. И здесь мы должны констатировать, что постоянные научные исследования, включая систему социально-образовательного мониторинга, отсутствуют. Для принятия решения по тому или иному направлению реформирования системы образования используются в лучшем случае разовые наблюдения. Как показывает практика, подавляющее большинство из них озвучивают чиновники от образования. И поэтому, чтобы не пытались выдать за внедрение инноваций, в конечном итоге увеличивается количество не только самих чиновников, но и различных институтов, которые решают проблемы реформирования системы образования [1].

А если проанализировать конкретные данные, то здесь мы получим далеко не радостную картину. Во-первых, нагрузка преподавателей и студентов выросла за последние 20 лет почти в два раза. И если на этапе формирования конкурентной среды в сфере образования, коммерческие вузы могли сами определять количество преподавателей, то в последние годы рекомендации Министерства образования РБ становятся обязательными для исполнения. Устанавливаются жесткие нормативы в сфере оплаты обучения. В государственных, да и негосударственных вузах с каждым годом усложняется ситуация с приглашением высокопрофессиональных специалистов в своих областях для введения отдельных спецкурсов.

Установление ограничений по почасовой оплате и требования Министерства финансов РБ по повышению эффективности использования бюджетных средств (и это в условиях, когда и государственные вузы зарабатывают самостоятельно значительные финансовые средства) приводит к тому, что практически ни одна кафедра, не в состоянии пригласить педагога-профессионала в своей области. Так как действует жесткий принцип оформления на условиях совместительства, т.е. 0,25 или 0,5 ставки. В действительности это означает, что, во-первых, смехотворные суммы, которые никак не отражают значимости спецкурса, не учитывают затраты высокопрофессионального

специалиста, да к тому же и выдвигают жесткие требования по ведению табеля учета рабочего времени. Давно уже ушли в прошлое те времена, когда специалисты с производства имели право заниматься преподавательской работой без всяких ограничений. Сегодня существует руководящий документ Министерства финансов РБ, разъясняющий, что специалист, работающий на условиях совместительства, должен представить доказательства того, когда он отработал время, проведенное со студентами.

Действующие принципы финансирования учебных заведений не позволяют реализовать на практике и такой поистине инновационный метод обучения, как индивидуальные занятия с небольшим количеством студентов. В настоящее время практика индивидуального и консультативного обучения не обеспечена ни законодательно, ни финансово. Студенты, как и преподаватели, не имеют права на работу, пусть и в небольшом объеме, на основе согласования индивидуальных планов. Установление тотального контроля за учебным процессом несовместимо с условиями внедрения инноваций. Ограничение свободы руководителей учебных заведений, преподавателей и студентов в свободе создания и выбора условий приобретения знаний ни в коей мере не способствуют повышению эффективности образовательного процесса.

Вторая группа проблем самым тесным образом связана с необходимостью ответа на вопрос: «Какова цель образовательного процесса?». В настоящее время процесс образования все больше и больше нацеливается на подготовку специалиста на конкретное рабочее место. Об этом очень часто напоминают не только средства массовой информации, но и органы государственного управления образованием. Чего стоит только одна фраза: «Нам сегодня такое количество определенных специалистов, например, юристов, экономистов, врачей не нужно». Но общество постоянно развивается. И никому не дано предугадать, что будет завтра.....

В век высоких технологий и громких фраз о необходимости реализации инноваций вся система образования в основном полагается и развивается на основе интуитивных ощущений ценностей. Практически все население нашей республики получало и получает образование и воспитание в школе. Но сегодня мы, к сожалению, часто констатируем, что значительное количество получивших как общее, так и высшее образование формально грамотны. Иначе говоря, способны выполнять свои профессиональные обязанности в минимальных объемах. Творчество на рабочем месте – редкость. Особенно остро

проблема творческого подхода к выполнению своих профессиональных обязанностей стоит в сфере образования и здравоохранения.

Если целью образования является формирование основ творческой личности, тогда студент должен иметь право, как на собственное мнение, так и на ошибку. Вопрос «Кого поощряет современная высшая школа в свете внедрения инновационных технологий?» остается открытым. Инновации постоянно отождествляются с внедрением компьютерной техники, тестовых оценок знаний, то есть с некоторыми техническими новинками. Но процесс получения образования – это не только и не столько техника, сколько взаимодействие и воздействие ученика и педагога. Уровень преподавания, по оценке студентов, с каждым годом серьезно уменьшается, а количество свободного времени при этом сокращается, усиливается административное воздействие и контроль за посещением занятий. Постоянное принуждение обязательно посещать занятия заставляет студентов лавировать, искать способы ухода от ответственности за пропущенные занятия.

Задача любого учебного заведения – создание образовательной среды, которая способствовала бы формированию человека культуры, обеспечивала бы условия для самореализации личности и раскрытия ее творческого потенциала [1].

Список литературы:

1. Ермолович Д.В. Гуманитарные проблемы образования // Образование и воспитание. – №1 – 2001. – С.31-36.
2. Свиридов Н.А. Адаптационные процессы в среде молодежи // Социс. – 2002.–№1. С. 90-95.

«ДЕЛОВОЙ АНГЛИЙСКИЙ» КАК ПУТЬ К УСПЕХУ СОВРЕМЕННОГО СПЕЦИАЛИСТА

*И. И. Купрещенкова
Россия, Москва*

Российский Экономический Университет им. Г.В. Плеханова
natalik-98@mail.ru

Аннотация. Статья посвящена изучению делового английского языка в разных сферах экономики; кроме того, в статье подчеркивается важность владения навыками «делового английского» как неоспоримого преимущества в поиске достой и интересной работы молодыми специалистами. Рассматриваются роль английского языка в бизнес

среде, профессиональная перспектива, значимость языка в современной рыночной экономике.

Ключевые слова: успешный специалист, карьера, рыночная экономика, бизнес, профессиональный английский, маркетинг, переговоры.

Динамические социально-экономические изменения современного общества определяют не только личностные, но и профессиональные навыки современного специалиста. «Деловой английский» относительно новая сфера для тех, кто изучает английский язык. В связи с активным переходом к рыночной экономике люди из различных сфер деятельности желают получить максимальное представление о деловом мире и деловом английском языке. Ни для кого не секрет, что работа занимает далеко не последнее место в рейтинге, где английский язык считается большим преимуществом. Какую бы вы профессию не выбрали, именно знание языка, который объединяет всех людей мира, способствует росту вашей карьеры, и, соответственно, заработной платы. Актуальность рассматриваемой проблемы заключается в том, что огромную важность имеет обучение деловому английскому языку в современном мире, который способствует установлению необходимых деловых контактов. Те молодые специалисты, которые владеют деловым английским языком на высоком уровне, способны в будущем построить успешную карьеру. Постоянные деловые контакты с иностранными партнерами требуют умения составить стилистически, грамматически и лексически корректное деловое письмо, адекватно понять содержание документов и экспортно-импортных контрактов на английском языке [3]. Бурное развитие мировых коммерческих связей усиливает необходимость изучать деловой английский язык, как язык международного бизнес-общения, с ориентацией на его практическое использование.

На сегодняшний день каждый молодой специалист задумывается над тем, почему же английский язык получил такое широкое распространение в мире бизнеса? Любая работа – это, прежде всего, бизнес. Да, в настоящее время почти в каждой стране работают самые крупные мировые корпорации, а все фондовые, валютные и товарные рынки связаны настолько тесно, что любые изменения в стоимости акций непосредственное имеют влияние на другие цены во всем мире. Соответственно, для сотрудничества и осуществления контроля над всеми процессами точкой соприкосновения становится именно язык, который понимают все. Такой точкой стал английский [4]. Практиче-

ское применение «делового английского» необходимо также при составлении сложных контрактов, договоров, при налаживании честных партнерских отношений и даже элементарное приглашение на деловой ужин – непременно потребует от вас знания международного языка. Конечно, во всех этих случаях можно воспользоваться услугами переводчика, но не опасно ли это, не рискуете ли вы раскрыть секреты бизнеса перед посторонним человеком? Это, во-первых. А во-вторых, отсутствие посторонних людей во время беседы позволит создать более доверительную атмосферу и увеличить репутацию вашей компании в глазах потенциального партнера. Ведь безукоризненное знание делового английского автоматически делает вас способным на любые подвиги. Никто не примет «специалиста», не умеющего правильно подать свои мысли и не владеющего определенным объемом знаний.

Названия многих специальностей в современной рыночной экономике – калька с английского языка, а потому запомнить их совсем не сложно. Достаточно отметить, скажем, «brand manager («бренд-менеджер»), «director of marketing» («директор по маркетингу»), «copywriter («копирайтер»). Интересный случай - «graphic designer». Название профессии будет переводиться по-разному в зависимости от того, в какой сфере работает этот специалист: допустимо и «дизайнер-график», и «художник-полиграфист», и «художник-оформитель» [5].

Питер Друкер, самый известный гуру из всех гуру в области мирового менеджмента и маркетинга, как-то сказал, что маркетинг является уникальной функцией, что человек, вовлеченный в бизнес, хорошо знает, насколько маркетинговая функция важна для успеха любого дела [6]. Знание делового английского помогает завоевать рынок. Ни для кого не секрет, что англоговорящий рынок рекламы и маркетинга развивается куда быстрее русскоговорящего. Это крайне актуально сегодня, ведь рынок развивается невообразимыми темпами. Учитывая, что многие кампании переговоров с поставщиками и клиентами проводятся на английском, на первый план выходит знание английского языка, как международного языка бизнеса, причём ваша деловая речь должна быть понятной, хорошо убедительной и структурированной.

Давайте внимательнее рассмотрим экономическую терминологию, и мы заметим, что слова являются заимствованными, то есть они перешли к нам из английского языка и уже прижились в русском языке, при этом, не имея эквивалентов или аналогий. Приведём, к примеру, несколько терминов:

1) Фьючерс (англ. futures) – вид срочных сделок на товарной или фондовой бирже.

2) Аутсорсинг (англ. outsourcing) – использование внешней организации (поставщика) для обработки финансовых данных при осуществлении коммерческих операций.

3) Консалтинг (англ. consulting) – консультирование по широкому кругу вопросов экономической деятельности.

Хочется акцентировать внимание на том, что именно причины заимствования иностранных слов и определяют весомость и значимость использования языка, из которого они и заимствованы.

Изучение делового английского языка - огромный труд, требующий дисциплинированности, усердия и огромного желания. Но именно английский язык является первой ступенью для молодого специалиста, желающего достигнуть высот в своей профессиональной деятельности. Поэтому в современном мире необходимо расти и совершенствоваться, чтобы в будущем стать не только востребованным, но и высокопрофессиональным специалистом. В противном случае, карьерные возможности будут сильно ограничены. На сегодняшний день уже невозможно представить эффективный бизнес без международного сотрудничества и крепких партнерских связей между компаниями разных государств. Соответственно, невозможно представить себе успешного специалиста без знания английского языка. Для многих успешных людей стало очевидным: английский язык – это обязательный деловой инструмент.

Список литературы:

1. Крупнов В.Н. Современный деловой английский в диалогах + словарь / В.Н. Крупнов; Ил. Р.В. Сурьянинова. - М.: Астрель, 2013.

2. Шевелева С.А. Деловой английский за 20 минут в день: Учебное пособие / С.А. Шевелева. - М.: Проспект, 2013.

3. [https:// cyberleninka.ru/ article/n/ delovoy-angliyskiy-yazyk-v-sovremennom-sotsialno-ekonomicheskom-prostranstve](https://cyberleninka.ru/article/n/delovoy-angliyskiy-yazyk-v-sovremennom-sotsialno-ekonomicheskom-prostranstve)

4. <https://utmagazine.ru/posts/10131-kontrol-nad-cenami>

5. [https:// skyeng.ru/ articles/ marketologu- ne-obojtis-bez-etih-anglijskih-slov](https://skyeng.ru/articles/marketologu-ne-obojtis-bez-etih-anglijskih-slov)

6. <https://www.rulit.me/books/guru-marketinga-read-369224-1.html>.

ПСИХОЛОГИЧЕСКИЕ ОСОБЕННОСТИ ИНДИВИДУАЛЬНОГО СТИЛЯ ПЕДАГОГИЧЕСКОЙ ДЕЯТЕЛЬНОСТИ УЧИТЕЛЯ

Ф.Ш. Курбанова
Россия, Грозный

Чеченский государственный педагогический университет
fatya1326@mail.ru

Аннотация. В данной статье автор анализирует возможности стиля педагогической деятельности в зависимости от характерологических особенностей педагога и показывает их значение для подготовки учеников, структуры управления педагогическим процессом, обеспечения комфортной психологической атмосферы в образовательном процессе.

Ключевые слова: деятельность, индивидуальный стиль деятельности, стиль педагогической деятельности.

Прежде чем перейти к значению анализа стилей образовательной деятельности, мы считаем, что с точки зрения Мерлина С.В., рекомендуется обратиться к определению видов деятельности. Это стабильный способ развития у людей, которые стремятся достичь оптимальной реализации конкретных целей. Это особая психологическая система и система отношений, в которой можно наилучшим образом сбалансировать свою личность с объективными условиями внешней деятельности.

Мы разделяем концепцию В.Е. Чудновского, который утверждает, что стиль деятельности включает в себя его операционную композицию: навыки, умения и способности самого субъекта, определяемые их индивидуальными психологическими и личностными характеристиками [3].

Стиль исполнения может использоваться для описания характеристик преподавательской деятельности.

Стиль педагогической деятельности - это стабильная методическая система, и ее условные признаки разработаны для тех, кто стремится к наилучшему осуществлению таких действий, система индивидуальных психологических средств, к которым сознательно или стихийно прибегает человек, чтобы наилучшим образом сбалансировать личность, определяемую его типом.

В строгом определении предлагаемого стиля деятельности подчеркивается роль индивидуальности комбинации техник и методов в выполнении действий.

Структурными составляющими индивидуального стиля педагогической деятельности являются:

- личностно-психологические особенности субъекта деятельности, в том числе тип личности и поведение;
- психологические характеристики самой деятельности;
- характеристики ученика (возраст, пол, статус, уровень знаний и т. д.).

Основная форма индивидуального стиля преподавательской деятельности определяется следующими факторами:

- темперамент (время и скорость реакции, ритм личной работы, эмоциональный отклик);
- характер реакции на определенные учебные ситуации, а также различные действия и поведение учащихся;
- выбор методов обучения;
- выбрать образовательные средства;
- обучение методам обмена;
- использование средств психологических и обучающих для обучающихся [1].

В общей педагогике традиционно выделяются следующие стили педагогической деятельности:

1. Эмоционально-импровизационный индивидуальный стиль: сосредоточение на учебном процессе. Учителя используют новые материалы для создания логичного и интересного знакомства, иногда увлекаются, что приводит к потере обратной связи с учениками, так, как учителя не прерываются, и нет никаких указаний на то, понятен ли новый материал для учеников. При проведении опроса они привлекают сильных учеников, так как опрос проводится в быстром темпе, поэтому слабых учеников не опрашивают, а учителям часто не хватает терпения ждать окончания независимых рассуждений. Этот стиль характеризуется недостаточным планированием учебного процесса, наиболее интересный материал выбирается учителем, а важные, но скучные материалы оставляются ученикам для самостоятельной разработки. Посредством такого рода преподавательской деятельности этап консолидации учебных материалов не полностью отражен, и невозможно контролировать знания учащихся. Преимущества: высокая эффективность, использование различных методов обу-

чения. Недостатки: преобладание интуитивности над рефлексивностью.

2. Эмоционально-методичный индивидуальный стиль: равное разделение процесса и результатов обучения. Планирование учебного процесса является достаточным, и постепенное развитие всех учебных материалов характерно как для сильных, так и для слабых учеников. Преподаватели с таким типом педагогической деятельности характеризуются высокой эффективностью, частыми изменениями в видах работы в курсе и использованием групповых дискуссий. В ходе опроса охватываются максимальное количество учеников, даются личные задания. В деятельности учитель продолжает предоставлять скрепляющие материалы и контролировать результаты обучения. Преимущества: заинтересованные ученики обладают характеристиками дисциплины, на уроках используются различные методы при разработке материалов. Недостатки: интуиция превышает рефлексивность, хотя рефлексивность выше, чем у предыдущих стилей [2].

3. Рассуждающе-импровизационный индивидуальный стиль: учителя также обращают внимание на процесс обучения и результаты, и полностью планируют учебный процесс. Используя небольшое количество методов обучения, они относятся к одному типу, с умеренным или низким рабочим ритмом и без группового обсуждения. В ходе опроса предоставляется возможность всем ученикам подробно ответить. Педагог мало говорит и косвенно влияет на обучающихся (предлагает вопросы и просит уточнить, что было сказано). При интерпретации новых материалов учителя выявляют основные проблемы, логически обрисовывают их и сосредотачивают внимание на базовой структуре и причинности. Постоянно повторяет, уточняет и следит за результатами обучения. Недостатки: рефлексивность лучше, чем интуиция, позволяя анализировать результаты работы, но ограничивает возможность самостоятельной выдачи в классе.

4. Рассуждающе-методичный индивидуальный стиль: сосредоточен на результатах обучения и полностью планирует учебный процесс. Консервативный в выборе методов и приемов обучения, набор небольших стандартных методов обучения, тиражирование материалов исследования в первую очередь, на самом деле, не используются личные творческие задачи и коллективные рассуждения. Опрос проводится с участием большого количества учащихся, с особым вниманием к обездоленным ученикам. Непрерывное использование подкрепления, повторения и мониторинга результатов обучения.

Достоинство: очень рефлексивный, наиболее полный анализ деятельности. Недостатки: ограничивает самоиздачу в классе.

Мы считаем, что этот стиль временно применим, когда команда не создана и должна контролироваться и направляться [1].

Таким образом, стиль преподавательской деятельности, который мы анализируем, помогает формировать и развивать комфортную психологическую атмосферу в учебном процессе: только когда учителя планируют все возможности учащихся в планировании материалов метода, используя соответствующую скорость обучения, чтобы сосредоточиться на всестороннем обсуждении материалов, предоставлении возможности ученику детально оформить свой ответ, интеграция и повторение материалов, предназначенных для мотивации обучающихся к изучению предметов.

Список литературы:

1. Кан-Калик В.А. Учителю о педагогическом общении / В.А. Кан-Калик. – М.: Просвещение, 1987. – 190 с.

2. Маркова А.К. Психологические особенности индивидуального стиля деятельности учителя / А.К. Маркова, А.Я. Никонова // Вопросы психологии. – 1987. – №5. – С. 40–48.

3. Чудновский В.Э. Педагогическая профессия в системе смысловых ориентаций учителя / В.Э. Чудновский // Современные проблемы смысла жизни и акме: Материалы VI–VII симпозиумов ПИ РАО / Под ред. А.А. Бодалева, В.Э. Чудновского, Н.Л. Карповой, Г.А. Вайзер. – Самара: «НТЦ», 2002. – С. 177–185.

ЧЕРНОСОТЕННЫЕ ПАРТИИ И ОРГАНИЗАЦИИ: ПРИЧИНЫ ВОЗНИКНОВЕНИЯ

А.И. Курицын

Беларусь, Минск

Белорусский государственный университет
dorward@mail.ru

Аннотация. В статье рассматривается общественно-политическая и социально-экономическая ситуация в Российской империи в конце XIX – начале XX вв., её роль в формировании политической системы, и влиянии на возникновение политических партий, в частности черносотенных.

Ключевые слова: черносотенцы, политические партии, аграрный вопрос, Государственная дума, революция 1905-1907 гг.

Развитие общественно-политических процессов в Российской империи в конце XIX – начале XX вв. представляло собой достаточно сложную и динамичную картину. Возникшие политические партии, преимущественно революционного, левого характера (РСДРП, ПСР), поставили своей главной целью свержение самодержавия и установление социалистической республики, что затрагивало общественно-политические интересы значительной части российского общества, прежде всего, политической и экономической элиты, и не могло не вызвать противодействия со стороны власти.

С другой стороны, либеральные общественные организации, в частности Союз земцев-конституционалистов и Союз освобождения (впоследствии, объединившиеся в Конституционно-демократическую партию), ставили перед собой задачу реформирования сложившейся политической системы, соглашаясь на сохранения монархической формы правления, но выступая за изменение её сути.

Соответственно, появление политических организаций, своей целью поставивших перед собой защиту самодержавных идеалов на основе внеклассовости и всесословности, было уже само по себе определённым вызовом, учитывая общественные настроения в 1905 г. Неудачная русско-японская война 1904-1905 гг., внутренние проблемы, прежде всего, социально-экономического характера предопределили революционный кризис, вспыхнувший в начале 1905 г.

Как известно, общественно-политическая борьба была вызвана рядом нерешённых проблем в развитии России, и прежде всего, аграрным вопросом. Отмена крепостного права в 1861 г. привела к освобождению миллионов крестьян, вместе с тем, их экономическое положение оказалось достаточно сложным: необходимость выкупа своего надела, уменьшение его размера, временнообязанное состояние, при одновременном сохранении помещичьего землевладения привели к аграрным волнениям практически сразу после реформы. Однако к началу XX века ситуация осложнялось тем, что население Российской империи выросло, при этом, урожайность зерновых культур осталась в целом неизменной, в силу сохранения прежних методов хозяйствования, а также весьма слабой механизации сельского хозяйства. Значительного же увеличения крестьянских наделов не произошло (скорее можно говорить об обратном во многих регионах России), что в совокупности факторов, предопределило низкий уровень жизни большинства крестьян, а, следовательно, и недовольство сложившимся положением, что предопределило участие крестьян в революционной борьбе в 1905-1907 гг. [1, с. 424-425].

Вместе с тем, среди важнейших проблем России начала XX века необходимо назвать и национальный вопрос. Помимо, существования ряда ограничительных мер в отношении еврейского населения, и в частности черты еврейской оседлости, появившейся ещё в конце XVIII – начале XIX вв., необходимо отметить также недовольство жителей территории бывшей Речи Посполитой, что вылилось в неоднократные восстания. Также важно отметить, что отсутствие национально-культурной автономии для представителей большинства народов, населяющих Российскую империю, влияло на их отношение к существовавшему политическому режиму. В совокупности факторов, это формировало революционные настроения среди некоренного населения России, что предопределило участие его в революции 1905-1907 гг.

Особую роль в развернувшейся политической борьбе сыграло недовольство пролетариата своим положением. Именно наличие рабочего вопроса – экономическое противостояние между владельцами фабрик и заводов, с одной стороны, и рабочими с другой, стало катализатором событий, которые приведут к «Кровавому воскресенью», росту стачечного движения, кульминацией которого можно назвать Октябрьскую всероссийскую политическую стачку 1905 г. и Декабрьское восстание 1905 г.

Общественно-политические партии и организации, возникшие к этому времени (или находящиеся в стадии становления), должны были дать обществу ответы именно на эти вопросы, предложив удовлетворительные социально-политические программы для широких слоёв населения.

Тем сложнее было положение черносотенных партий и союзов: во-первых, их деятельность затруднялось отсутствием опытом политической борьбы, во-вторых, она не могла противоречить официальной политике царского правительства, что было непросто, учитывая меняющийся характер событий 1905-1907 гг.

Более того, внеклассовый характер правомонархического движения, предполагал выдвижение такой программы социально-экономического развития, которая устраивала бы совершенно разные социальные классы: как пролетариат, так и буржуазию, как крупных землевладельцев (помещиков), так и крестьян, что в условиях России начала XX века было практически невозможным.

Больше всего, правые стали известны благодаря своей концепции общественно-политического развития, которая непременно требовала сохранения самодержавной монархии, без каких-либо ограни-

чений, в лице правительства или представительного органа власти. По мнению черносотенцев, именно самодержавный правитель способен своею властью решить имеющиеся перед обществом проблемы и обеспечить успешное развитие государства. Органы же исполнительной власти должны ему в этом помогать, но никоим образом не мешать. И тем более недопустимо существование законодательного органа власти в лице Государственной Думы, которая может исполнять лишь законосоветательные функции [2, с. 80].

В то же время, необходимо помнить, что правые особое значение придавали национальному вопросу, считая его основным. Считая, что русский народ как создатель империи должен иметь особые привилегии, черносотенцы выступали за ограничение прав представителей других национальностей, радикальностью своих требований вызывая непонимание у правительства [3, с. 191-192].

Социально-экономическим вопросам правые не уделяли должного внимания, считая, что постепенно, по мере стабилизации политической жизни, они потеряют свою прежнюю остроту и будут решены. Хотя, важно отметить, что черносотенцами предлагался ряд мер, которые, по их мнению, должны будут снизить «аграрный голод» в деревне. Среди таких мер, надо указать в первую очередь, переселение крестьян из европейской части России в азиатскую, а также передачу государственных земель в пользу крестьян.

Таким образом, черносотенные партии и организации, возникнув, как своего рода ответ революционно и либерально настроенным слоям общества, выдвинули своеобразную концепцию общественно-политического развития, предполагавшую сохранение самодержавного правления, как способа решения всех возможных проблем социально-экономического и общественно-политического развития.

Изменения общественной жизни, проходившие в начале XX в. в Российской империи, являлись продолжением социально-экономических процессов, начавшихся ещё в последней трети XIX в., в связи с отменой крепостного права. Как справедливо указал ещё В.И. Ленин, «1861 год породил 1905» [4, с.177], а борьба революционных и либеральных партий против самодержавного правления, стала катализатором оформления черносотенных партий и организаций, ставивших своей главной целью именно борьбу с данными идейными направлениями. Модернизационные процессы, протекавшие в России в это время с особой силой, оставили «за бортом» жизни значительное количество людей, потерявших свой прежний социальный статус, но не нашедших новый. И черносотенцы, с их призывами к порядку, и

возвращением «старого доброго времени», нашли в их лице надёжную опору.

Список литературы:

1. Зайончковский П.А. Проведение в жизнь крестьянской реформы 1861 г. М.: Соцэкгиз, 1958

2. Обращение Союза русского народа // Правые партии: документы и материалы, 1905-1917 гг.: в 2 т. М.: Росспен, 1998. Т.1 Правые партии 1905-1910 гг. С. 80-81

3. Избирательная программа (в связи с выборами в Государственную Думу), принятая I Всероссийским съездом уполномоченных отделов СРН и обязательная для всех отделов // Правые партии: документы и материалы, 1905-1917 гг.: в 2 т. М.: Росспен, 1998. Т. 1 Правые партии 1905-1910 гг. С. 190-197

4. Ленин В.И. «Крестьянская реформа» и пролетарски-крестьянская революция // Полн. собр. соч.: в 55 т. М.: Госполитиздат, 1973. Т. 20: Ноябрь 1910 – ноябрь 1911 гг. С. 171-180

СОВРЕМЕННОЕ МУЛЬТИКУЛЬТУРНОЕ ОБРАЗОВАНИЕ

О.В. Курыло

Республика Беларусь, Горки

Белорусская государственная сельскохозяйственная академия

Olka-shmolka@yandex.ru

Аннотация. Рассматриваются различные подходы к системе мультикультурного образования. Сделан акцент на том, что в настоящее время наблюдается мультикультурный кризис, следствием которого является кризис образования, в частности высшего, который заключается в том, что современная высшая школа не в значительной степени ориентирована на формирование личности с новым типом сознания, мышления, самоорганизации, способной быстро адаптироваться к изменяющимся условиям.

Ключевые слова: мультикультурное образование, высшее образование, кризис образования, инкультурация.

В условиях развития мультикультурных процессов крайне актуальной становится задача нового прочтения смыслов образования, которые, превращаясь в систему социальных взаимодействий, обуславливают необходимость более полного понимания роли самого образования во всех странах мира. Являясь ведущим ресурсом современно-

го развития, образование выступает важнейшим фактором усиления специфических связей и отношений между государствами, направленных на расширение возможностей оптимального развития каждого из них. Оно является той областью социальности, которая наиболее чутко реагирует на происходящие в мире изменения, наиболее полно способна отражать и демонстрировать качество трансформации современности, ускорять или тормозить развитие миграционных процессов, в которых в равной степени заинтересованы все государства [2].

Какова роль сегодняшнего образования, развивающегося в условиях процессов мультикультурных взаимодействий во всех странах мира? Как должны соотноситься образовательные политики стран в русле развития нового вида образования? В какой мере новое образование будет обеспечивать самоидентификацию личности в мультикультурном мире? Или развивающиеся виды интернационализированного образования делают ненужной и невозможной эту самоидентификацию? В какой степени новое образование позволит сохранить особенности национальных образовательных систем?

Ответ на эти вопросы жизни особенно важен в особенности для стран, связанных между собой долгими политическими, экономическими и культурными связями. В начале нового века многими исследователями отмечается, одна из центральных социально-педагогических проблем состоит в необходимости модернизации образовательных систем. В связи с этим, можно с уверенностью говорить, что на сегодняшний день в мировой образовательной практике определились две тенденции. С одной стороны, неуклонно растет роль образования в жизни народов, с другой – наблюдается кризис образования и его структур. Истоком кризисности правомерно считать возникновение несоответствий в системах ценностей, отношений, поведения разных народов.

При анализе понятия «мультикультурный кризис» исследователи в основном опираются на основное положение философии о детерминизме и диалектике этого явления. Так его рассматривают как одно из естественных состояний общества, когда происходит нарушение его стабильного развития, опосредованное различным выражением социальных культур, основными критериями проявления которого являются мобильность и неожиданность его наступления; продолжительность и непродолжительность его протекания; глубина воздействия на всю систему мультикультурных взаимодействий.

Также полагается, что под мультикультурным кризисом следует понимать перманентный, противоречивый процесс рассогласования социального и культурного миров, к основным компонентам которого относят социальные, психологические, культурные аномии, выходом из которого является преодоление данных видов аномий [2].

Не менее интересной кажется позиция исследователей, рассматривающих мультикультурный кризис как пограничное состояние в развитии какой-либо социокультурной системы, обусловленное экономическими, антропоцентрическими, когнитивными и гендерными причинами [1].

В основе мультикультурного кризиса лежат принципы причинности его возникновения, а также историзма его развития, мы считаем, что мультикультурный кризис может быть рассмотрен как пограничное состояние взаимоотношения различных социокультурных систем, характеризующееся появлением и активным проявлением аномий и детерминированное возникновением и ростом уровня несоответствий в экономической, политической, культурной, социальной, образовательной сферах представителей различных социумов.

Следствием мультикультурного кризиса является кризис образования, в частности высшего, который заключается в том, что современная высшая школа не в значительной степени ориентирована на формирование личности с новым типом сознания, мышления, самоорганизации, способной быстро адаптироваться к изменяющимся условиям и уметь прогнозировать ближайшие и более отдалённые последствия происходящих в мультикультурном мире. Основной акцент должен быть перенесен на развитие умения «выйти» за пределы непрерывного потока повседневной практики; видеть, осознавать и оценивать различные проблемы, конструктивно разрешать их в соответствии со своими ценностными ориентациями, рассматривать любую трудность как стимул к дальнейшему развитию [2]. Для этого, несомненно, нужна новая образовательная система, основанная на большей интеграции взаимодействующих стран и ориентированная на формирование мультикультурной личности.

В этом случае необходимо понимание того, что в философии образования произошла смена ведущих образовательных концепций, и благодаря плюрализму позиций вырабатываются разнообразные подходы, как в самой педагогике, так и в функционировании образовательных систем. Такая эволюция совершается на основе переосмысления накопленного культурного опыта. При этом культура создает основу для развития и укоренения многообразия, вариативности и ка-

чественного своеобразия всех своих элементов, а образование способствует пониманию обучающимися этих процессов.

Также смена ориентаций в образовании под воздействием мультикультурных процессов заставляет обращаться к базовым ценностям культуры для того, чтобы корректировать традиционные и ставить инновационные культурные цели и задачи образования в условиях быстро меняющегося общества. Очевидно при этом, что современное образование должно быть ориентировано на процессы формирования личности с глобальным мышлением во всей многогранной полноте интеллектуального, культурного, психологического и социального развития. Повышение уровня образования должно основываться на формировании иного типа мышления, отношения к быстро меняющимся реалиям современного мира.

Реализация этой цели стала основой для проведения исследований, направленных на изучение основ, закономерностей функционирования и развития качественно новой системы – системы мультикультурного образования (СМО) в условиях мультикультурных взаимодействий в глобализированном мире.

Сегодня мы все чаще и чаще сталкиваемся с такими понятиями как «глобальный рынок образовательных услуг», «глобальные университеты», «Европа университетов», «глобальное образование» характеризующих для нас качественно новый процесс, обозначившийся в развитии международных связей, мы рассматриваем пока мультикультурное образование как априори, которое должны принять все народы [3]. Р. Хенви излагает пять основных для этого вида образования принципов:

- воспитание широты видения мира, признание равноправными и равноценными любые точки зрения на мир, любые образы и «картины мира»;
- воспитание внимания к проблемам и событиям глобального масштаба и значения, понимания их причин, характера и последствий;
- воспитание интереса и уважения к культурам народов нашей планеты, стремление к пониманию наиболее важных, специфических и общих характеристик этих культур, понимание их сходства и различия;
- воспитание системного мышления, развитие навыков системного изучения мировых процессов;
- воспитание чувства выбора меры и степени личного участия в решении локальных и глобальных проблем, умения строить тактику и

стратегию участия в делах, имеющих личностный, общенациональный и общемировой характер.

Вместе с тем, невзирая на важность затронутых тем, так или иначе охватывающие все сферы социума, не каждая страна стремится занять активную позицию, интегрироваться в мировой образовательный рынок. Возникает вопрос, что произойдет с системой в частности высшего образования, если проявление отчужденности ряда стран в структурировании системы нового вида образования, мультикультурного, наблюдается все больше и больше. Очевидно, что именно сближение стран во многом поможет выделить общие закономерности развития образования, позволит увидеть отрицательные и положительные стороны развития собственных национальных систем и вместе с тем служить основой для развития СМО. К значимым стоит отнести – осуществляемые образовательные политики различных государств в области развития СМО, а также развитие образовательной практики государств в этом направлении, включая разработку педагогического инструментария на основе созданных к сегодняшнему дню, помимо концепции глобального образования, концепций культур, оказывающих влияние на развитие образования.

Известно, что культура «присваивается» человеком в процессе социализации - первичной (инкультурации) и/или вторичной (аккультурации), различающихся между собой, прежде всего, степенью осознанности. В процессе инкультурации (или аккультурации) человек как культурный тип приобретает ту или иную идентичность (возрастную, гендерную, индивидуальную, коллективную и т.д.). Для индивида первичной является личностная идентичность, складывающаяся в ходе первичной социализации в определенную культуру. «Сложившаяся идентичность позволяет человеку распознавать «своих» и «чужих» при столкновении с последними, осознавая «свое» только на фоне «чужого». Противопоставление «свой - другой» формируется на базе сформировавшейся оппозиции «свой - чужой» и свидетельствует о выходе личности на более высокий когнитивный уровень. «Свой», «чужой» и «другой» опознаются по совокупности индивидуальных и социокультурных признаков, причем последние являются наиболее значимыми для мультикультурного взаимодействия» [1].

Благодаря существованию культуры возможно разделить всю внешнюю окружающую человека среду на естественную, то есть природную, и на искусственную, то есть собственно культурную. Первая существовала до человека, вторая создана им в ходе целенаправленной деятельности; первая - постоянно и неуклонно видоизменяется под воздействием (положительным или отрицательным) человека,

вторая – постоянно творится человеком под воздействием различных факторов, в частности образования [2].

Вместе с тем, полагаем, что существующие на сегодняшний день цели и задачи образовательной политики государств представлены несистемно, с преувеличением роли отдельно существующих и реализуемых в образовательной практике программ. Несистемность и разобщенность проводимых исследований в этом направлении, сведение процесса организации идей мультикультурного образования к реализации единичных образовательных курсов – все это не способствует развитию СМО с учетом интересов каждой из стран. Полагаем, что складываемые тенденции интеграции в социумах объективно определяют развитие концепции устойчивого развития.

Переход к этой концепции требует перемен, прежде всего, в системе «человек – социум – система социумов». Переустройство в системе отношений на глобальном уровне стало истоком для изменения государственной национальной политики во многих странах, в частности в нашей стране, положения которой зафиксированы в «Концепции перехода Российской Федерации к устойчивому развитию». В настоящее время необходимо десятилетие устойчивого, спокойного развития, относительно стратегии устойчивого развития системы образования необходимо обозначить ту тесную взаимосвязь, которая была обозначена между национальной системой образования и жизненными ценностями. Очевидно, что важным при этом остается вопрос о сохранении национальных ценностей в образовании с учетом общемировых тенденций.

Обобщая изложенное выше, еще раз подчеркнем тот факт, что развитие СМО в условиях все нарастающих мультикультурных процессов является одной из приоритетных целей современного образования. Учет трех концепций (глобального образования, культуры, устойчивого развития) необходим. Вовлечение всех стран в этот процесс, несомненно, будет способствовать нахождению наиболее оптимальных средств усовершенствования СМО, позволит определить ведущие принципы ее развития.

Список литературы:

1. Дюжакова М.В. Технологии профессионального образования: учебно-методическое пособие / М.В. Дюжакова. – Воронеж: ВГПУ, 2007 – 168 с.
2. Дюжакова М.В. Развитие педагогического образования в поликультурном обществе: монография / М.В. Дюжакова. – Воронеж: ВГПУ, 2008. – 228 с.
3. Хенви Р. Достижимая глобальная перспектива. Рязань., 1994 – 84 с.

ДЕЛОВЫЕ ИГРЫ В ОБУЧЕНИИ

Н. В. Лапина

Россия, Владимир

Владимирский государственный университет
имени Александра Григорьевича и
Николая Григорьевича Столетовых
NatalyLap33@gmail.com

Аннотация. В работе рассматривается деловая игра как интерактивный метод обучения информатике в школе. Приведены примеры деловых игр для старшекласников.

Ключевые слова: Федеральный государственный образовательный стандарт, интерактивные методы обучения, деловая игра, урок информатики.

Современное общество предъявляет новые требования к качеству знаний, получаемых в различных учебных заведениях, начиная со школ и заканчивая такими учебными заведениями, как университеты и академии. Качество обучения во многом определяет не только уровень знаний выпускника, но и степень его компетентности в различных областях.

Обучение детей в современной школе осуществляется в соответствии с государственными стандартами. В текущий момент времени обучение с 1-го по 8 класс осуществляется на основе Федерального государственного образовательного стандарта (ФГОС) соответственно начального общего и основного общего образования. В ряде пилотных школ ФГОС применяется и в более старших классах.

ФГОС предполагает наличие со стороны учеников активной учебно-познавательной деятельности, что требует со стороны учителя использования современных методов обучения, в частности, активных и интерактивных методов. Применение интерактивных методов обучения на уроке способствует не только получению учениками предметных знаний, но и освоению универсальных учебных действий. Одним из таких методов является метод деловой игры [1].

Игра, как таковая, является одним из самых древних занятий человека. В процессе игры происходит самореализация, освоение новых социальных ролей. Сама природа игры уникальна. Объединяясь в общем переживании, деятельном сотрудничестве, а также в общей радости, которую приносит коллективный успех, или горечи общего поражения, дети получают новый социальный опыт.

Деловые игры – новый тип игр, направленных на решение проблем, возникающих в реальной жизни людей.

Первые деловые игры появились еще в XVII- XVIII веках. Они носили название «военные шахматы», «маневры на карте» и служили для обучения молодых военных. Начиная с XX века деловые игры стали применяться не только в армии, но и в экономике, управлении, политике. Сегодня деловые игры пришли и в школу [2].

В научной литературе можно найти большое разнообразие типологий и классификаций деловых игр [3]. В зависимости от того, какой именно тип человеческой деятельности воссоздается в игре, а также от того, каковы цели участников, игры можно разделить на учебные, аттестационные, управленческие, исследовательские.

Игры могут быть различными по времени проведения (с ограничением времени, не ограниченные по времени, в реальном времени, в сжатом времени); с индивидуальной оценкой каждого игрока или без нее; игры, в которых заранее известен ответ и имеются жесткие правила или свободные игры, когда участники решают задачу без определенной структуры и правила создаются для каждой игры [4].

Структуру конкретной деловой игры авторы создают, исходя из здравого смысла и своего эмпирического опыта, иногда заимствуя структурные компоненты из аналогичных игр других авторов.

Приведем несколько примеров деловых игр, используемых на уроках информатики в старших классах школы.

1. Урок-деловая игра «Суд над компьютером» - ролевая деловая игра, в которой у каждого участника есть свое задание или роль, непосредственно связанная с заданием.

В данной игре между участниками распределяются роли судьи, прокурора, адвоката, обвиняемого, свидетелей и присяжных. Прокурор со свидетелями со стороны обвинения должны представить отрицательные стороны использования компьютера, адвокат со свидетелями со стороны защиты должны опровергнуть факты представленные обвинением и привести положительные стороны использования компьютера. После чего обвиняемый, он же компьютер, должен сказать несколько слов в свою защиту. Каждый из участников может использовать различные компьютерные средства для сбора и представления информации, необходимой для аргументации своей позиции.

Такую игру можно применить, например, на уроках информатики по темам: «Безопасность в интернете», «Правовые основы информатики» [5]. В этой игре, особенно ярко, формируются познавательные учебные действия, учащиеся выполняют поиск и выделение не-

обходимой информации, применение методов информационного поиска, в том числе с помощью компьютерных средств.

2. При закреплении и обобщении знаний по теме «Табличные базы данных» можно использовать ансамблевую игру, направленную на решение конкретных проблем некоторых предприятий. Данная игра формирует управленческое мышление у участников методом организации делового партнерского сотрудничества команд, состоящих из руководителей различных служб рассматриваемых предприятий.

В такой игре ученики распределяются на группы, каждая из которых представляет одну из фирм: «Дом плюс» – фирма, занимающаяся ремонтом жилых помещений, «Все для автолюбителей» – фирма, занимающаяся продажей автомобилей с пробегом, «В мире домашних животных» – фирма, осуществляющая продажу домашних животных. Учащиеся читают и анализируют газетные объявления, которые им выдал учитель; определяют, какую структуру должна содержать база данных их фирмы [6]. После чего ученики реализуют свои базы данных на компьютерах. По завершению работы группы представляют полученные базы данных. На протяжении всего урока учитель корректирует действия учащихся и отвечает на возникающие вопросы. Эта игра, наиболее полно, способствует развитию регулятивных учебных действий, а именно, навыков планирования - определения последовательности промежуточных целей с учетом конечного результата, составление плана и последовательности действий.

3. «Разнообразное ПО» – игра в форме групповой дискуссии. Она представляет собой возможные ситуации при проведении совещаний, а так же помогает приобрести навыки групповой работы. Участникам выдаются индивидуальные задания, а также указываются правила ведения дискуссии в ходе игры [7].

Перед классом ставится следующая задача: Фирма имеет определенный бюджет на покупку лицензионного программного обеспечения. Класс делится на группы по видам профессиональной деятельности, например: в строительной Фирме: проектировщики, строители, финансисты. Подразделения Фирмы должны доказать, что покупка программного обеспечения именно по их направлению позволит Фирме значительно укрепить свои позиции на рынке по сравнению с конкурентами[8]. С помощью этой игры, в наибольшей степени развиваются коммуникативные учебные действия – умение с достаточной полнотой и точностью выражать свои мысли в соответствии с задачами и условиями коммуникации, владение монологической и диа-

логической формами речи в соответствии с грамматическими и синтаксическими нормами родного языка.

Список литературы:

1. Куприянов Б.В., Рожков М.И., Фришман И.И.. Взрослые игры для детей. Методическое пособие. М.: Владос, 2000.
2. Болтаева М. Л. Деловая игра в обучении // Молодой ученый. - 2012. - №2
3. Атаманова Р. И., Толстой Л. Н. Деловая игра: сущность, методика конструирования и проведения: Учеб. пособие. М.: Высш. шк., 2004.
4. Ванюшин В.Н., Гвоздиков С.В., Лаврентьев А.Р., Орлова Л.А. Деловая игра в обучении: научно-практическое пособие. - Дзержинск: изд-во "Конкорд", 2015.
5. Симонов В.М. Калейдоскоп учебно-деловых игр в старших классах на уроках математики, физики, информатики, химии, биологии, географии, экономики; Издательство «Учитель», 2005
6. Красилов А.А. Информатика в семи томах. Том 6 «Методы информатики». 2003.
7. Оганесян Н.Т. Методы активного социально-психологического обучения. Тренинги, дискуссии, игры. М.: Ось-89, 2003.
8. Журнал «Информатика и образование» 2007. № 1.

ГРАЖДАНСКИЙ БРАК В РОССИИ: ТЕНДЕНЦИИ И ПЕРСПЕКТИВЫ

А.А. Лигостаева, И.Н. Бурганова
Россия, Оренбург

Оренбургский государственный педагогический университет
burganovain@yandex.ru

Аннотация. В статье рассматривается феномен гражданского брака в современном обществе. Исследуются особенности гражданского брака, обращается внимание на ретроспективу появления гражданского брака. В целях репрезентативности автором было проведено социологическое исследование.

Ключевые слова: гражданский брак, институт семьи, незарегистрированный брак.

Традиционно под гражданским браком понимали юридический брак, зарегистрированный в соответствии со всеми требованиями закона. Однако теперь это многозначное понятие, и чаще всего, люди, использующие это понятие, подразумевают незарегистрированные официально отношения.

Основными особенностями гражданского брака являются:

- отсутствие формальных обязательств между партнерами;
- наличие чувства некой свободы в отношениях;
- достаточно легкое расставание, без дополнительной волокиты.

На современном этапе гражданский брак достаточную популярность, и стал нормой для большинства населения. Однако данный вопрос не перестает вызывать множество дискуссий.

Если рассматривать процесс становления института гражданского брака в России, то свое начало данное явление получило в XIX веке среди передовой интеллигенции. Данный вид явился определенной альтернативой церковному браку, который на тот момент был единственно возможным. В дальнейшем, в результате секуляризации именно гражданский брак стал единственным законным браком. Но, при этом большая часть населения продолжила придерживаться мнения и называть гражданским браком неофициальные отношения [1].

Существует мнение, что в гражданский брак свойственен более молодым людям, поскольку их отличает отсутствие консерватизма. Однако, это совсем не так, исследования по данной тематике показывают, что в современных странах до 25% пар, состоящих в незарегистрированном браке, имеют детей в возрасте до 14 лет.

В России пока еще не достаточно точной информации о том, как обстоят дела в сфере гражданских семейных уз. Можно лишь отметить, основываясь на данных работы семейной консультации, что наблюдается тенденция роста гражданского брака.

Разницей между западными странами и Россией состоит в том, что на западе популярность гражданских браков обуславливается психологическими причинами. В России же социально-экономические факторы стоят на первом месте. Среди них: жилищные проблемы, прописка, детское пособие и много другое. [2].

Широко известный социолог А.Г. Харчев в своих работах отмечает, что в брачных отношениях находят проявление все сферы социальной жизни. Поэтому специфику гражданского брака нельзя сводить только к наличию половой связи [3].

Поскольку незарегистрированный брак вызывает противоречивые взгляды и мнения, было решено провести социологическое исследование.

Преобладающее большинство (в целом, 95% респондентов предполагают, что гражданский брак - это союз, незарегистрированный в загсе. 5% испытуемых затруднились ответить на этот вопрос. Таким образом, можно сделать вывод, что большинство испытуемых правильно понимают определение гражданского брака в современном мире.

По поводу влияния материального положения на вступление в незарегистрированный брак, мнения респондентов разделились: 35% испытуемых считают, что материальное положение влияет на вступление в гражданский брак; 45% - не влияет; 20% испытуемых затруднились с ответом на этот вопрос. Модальным значением является ответ испытуемых «не влияет».

Касательно мотивов вступления в незарегистрированный брак были получены следующие результаты: 65% испытуемых выбрали вариант ответа «проверка чувств в обстановке быта», «материальная независимость друг от друга» выбрали 20% испытуемых. Вариантам «свобода сексуальных отношений» отдали предпочтение 10% испытуемых, «боязнь ответственности» - 5%. Из этого можно заключить, что преобладающим мотивом вступления в гражданский брак является желание молодых людей проверить свои чувства в обстановке быта.

Влияют ли как-то жилищные условия на вступление в гражданский брак? Результаты социологического исследования показывают, что нет. Так, 52% опрошиваемых имеют собственное жилье, 48% опрошиваемых проживают совместно с родителями.

На вопрос: «Как Вы относитесь к гражданскому браку?» 50% испытуемых ответили положительно на данный вопрос, 18% дали отрицательный ответ, 32% испытуемых затруднились ответить на данный вопрос. Это свидетельствует о том, что большинство опрошенных положительно относится к такой форме семейных отношений, как гражданский брак. Современные люди более толерантны к этому явлению.

По мнению респондентов, гражданские браки в России – явление популярное. Так считают 85% опрошенных. Остальные 15% считают иначе. Исходя из этого, можно утверждать, что среди молодого поколения наиболее распространено мнение о популярности гражданских браков в России.

Для 68% опрошенных гражданский брак приемлем. Исходя из этих данных, можно предположить, что большинство людей толерантны к данному виду брака.

В целом, проведенное исследование показало, что большинство испытуемых правильно понимают определение гражданского брака. Гражданские браки приобретают все большую популярность среди молодого поколения, большинство испытуемых считают, что современная семья должна основываться на незарегистрированном браке. Участники социологического исследования считают, что уровень образования не может влиять на решение вступления в незарегистрированный брак, а устойчивое экономическое положение наоборот способствует вступлению в него. Причем, чем значительнее доход, тем больше люди хотят вступить в незарегистрированный брак. Опрошенные считают, что главным мотивом вступления в незарегистрированный брак является желание молодых людей проверить свои чувства в обстановке быта. Второе место занимает свобода сексуальных отношений. На третьем месте стоит материальная независимость молодых друг от друга. Боязнь какой-либо ответственности стоит на последнем месте.

Можно полагать, что популярность гражданского брака будет только расти. Это обусловлено социально-экономическими, политическими и культурными процессами, происходящими в обществе, влиянием молодежи на многие стороны общественной жизни. Смена поколений, стремление молодежи к индивидуализму, более либеральные и открытые взгляды будут содействовать распространению гражданских браков.

Люди живут гражданским браком ради проверки отношений в быту и ради свободы. Многие считают, что гражданский брак это репетиция настоящего брака. Люди не регистрируют брак, потому что в таком браке легче разойтись без юридических последствий. Люди живут в гражданском браке, чтобы узнать друг друга лучше, чтобы притереться. Ведь просто встречаясь, люди не могут понять привычки человека в быту, тут то и может помочь гражданский брак. Если люди будут не совместимы по характеру или по каким-то другим причинам, им будет проще разойтись без бумажной волокиты. Некоторые, таким образом, экономят свой семейный бюджет. Люди предпочитают потратить деньги на что-то практичное, нежели на торжество.

В целом, можно сказать, что, несмотря на все разнообразие мнений и взглядов на зарегистрированный и гражданский браки, каждый из них имеет одинаковое право на существование. Молодые люди,

выбирающие ту или иную форму брака, руководствуются не общественным мнением, а простым и естественным желанием стать счастливыми.

Список литературы:

1. Михайлова, И.А. «Гражданские браки»: правовая неопределенность и практические проблемы / И.А. Михайлова // Юридическая наука. – 2011. – №2. – С. 40–43.

2. Саяпина, Т.С. Историческое развитие брачных отношений / Т.С. Саяпина // Аналитика культурологии. – 2013. – № 26. – С. 122–127.

3. Харчев, А.Г. «Современная семья и ее проблемы. Социально-демографическое исследование». М., 1978 (соавт. с М.С. Мацковским).

СОЦИАЛЬНО-КОММУНИКАТИВНЫЕ ТЕХНОЛОГИИ КАК ИНСТРУМЕНТ СОВРЕМЕННОЙ ПОЛИТИЧЕСКОЙ ПРАКТИКИ

Е.С. Лоза

Россия, Ростов-на-Дону

Южный федеральный университет

loza_ekaterina@mail.ru

Аннотация. В работе рассмотрена значимость управления социально-коммуникативными технологиями в политической системе, а также обоснована эффективность их практического применения на примере выборов президента РФ.

Ключевые слова: социально-коммуникативные технологии; управление; политическая система; политический субъект; выборы президента РФ; избирательная кампания.

В настоящее время трудно представить процесс взаимосвязи и взаимодействия субъектов политической системы между собой, а также между политической системой и обществом без применения социально-коммуникативных технологий. Это не удивительно, так как основной задачей социально-коммуникативных технологий является воздействие на изменение у целевых аудиторий установок и поведения, поэтому их использование помогает политическому субъекту достигать своих целей.

Для осознания важности использования социально-коммуникативных технологий необходимо обратиться к понятию «технология». Так, П.В. Клачков считает, что «технология определяется как система способов какой-либо деятельности, направленных на наиболее эффективное достижение определенного результата» [1]. Каждый коммуникативный процесс начинается с определения целей, интересов, потребностей субъекта и разработки методов и способов, при использовании которых, они будут достигнуты. Именно интересы политического субъекта являются основой в поиске эффективных социально-коммуникативных технологий.

Социально-коммуникативная технология – это совокупность всех средств и методов управления коммуникацией, которые применяются в процессе воздействия политического субъекта на целевую аудиторию, реализуя определенный план действий с помощью использования социальных ресурсов.

По мнению современного исследователя коммуникативных технологий Г.Г. Почепцова «в качестве закона коммуникативных технологий следует признать тенденцию опоры при выдаче своих сообщений на уже имеющиеся в обществе коммуникативные потоки. Коммуникация лежит в их основе, поскольку путем внесения изменения в коммуникацию пытаются достичь изменений в поведении за счет произведенных изменений в модели мира человека» [2, с. 17]. Принимая во внимание то, что социально-коммуникативная технология описывает мир с нужной точки зрения, на выходе она всегда реализует другую модель мира. Новая модель, оказывая влияние на человека, формирует реальный мир под необходимое описание.

Социально-коммуникативная технология не статична, она почти всегда трансформируется потому, что получатель информации явным или неявным способом передает сообщения, которые необходимо улавливать, эффективно учитывать и предпринимать корректирующие действия в области управления коммуникацией, делая ее более результативной, иначе можно не только не достичь поставленных целей, но и отдалиться от них. Учитывая влияние НТР, в обществе происходят изменения форм коммуникации [3].

Социально-коммуникативные технологии достаточно широкое понятие, оно включает в себя: PR-технологии, избирательные технологии, конференции, дебаты, митинги, официальные сайты, опросы общественного мнения, рекламные кампании и многое другое.

Так, применение различных социально-коммуникативных технологий в избирательной кампании выборов президента Российской

Федерации в 2018 году, например: размещение баннеров на рекламных конструкциях, информирование на телеканалах и радиостанциях, раздача листовок, интернет, ролики с известными личностями, конкурс селфи «Фото на выборах» в день голосования, проведение концертов на избирательных участках, организованных Российским союзом молодежи, увеличило процент явки избирателей, внесенных в списки избирателей.

По данным Всероссийского центра изучения общественного мнения (ВЦИОМ) на вопрос: «Примете ли Вы участие в выборах президента, которые состоятся в марте 2018 года или нет?» ответ – «точно приму», в начале избирательной кампании выборов президента Российской Федерации, дали 70% респондентов [4], а накануне выборов, когда избирательная кампания подходила к концу, ответ – «точно приму» дали уже 74% респондентов [5].

По итогам голосования, согласно данным Центральной избирательной комиссии, в 2018 г. на выборах президента РФ избирательные участки посетили 67,5% избирателей, внесенных в список избирателей [6], что на 2,2% больше, чем на предыдущих выборах президента РФ, которые состоялись в 2012 г.

Несмотря на то, что отменился минимальный порог явки на выборах, внесением изменений в Федеральный закон от 12.06.2002 №67-ФЗ «Об основных гарантиях избирательных прав и права на участие в референдуме граждан Российской Федерации» ст. 70 п. 2 (пп. «а» утратил силу) [7], легитимность выбранного кандидата тем выше, чем выше порог явки, тогда победивший на выборах кандидат будет представлять интересы общества, а не только ту часть, которая приняла участие в голосовании.

Таким образом, для достижения планируемого результата политическому субъекту необходимо выстроить сложную и многокомпонентную социально-коммуникативную технологию и эффективно управлять ею. Благодаря демократизации общества, политическая система постоянно находится в динамике, так как любой политический субъект может повлиять на нее. Данное обстоятельство обязывает политических акторов оперативно реагировать на меняющуюся обстановку с помощью применения социально-коммуникативных технологий.

Использование социально-коммуникативных технологий позволяет политическому субъекту создать положительный имидж и увеличить свою конкурентоспособность. Сегодня в политической конкурентной борьбе социально-коммуникативные технологии занимают

лидирующее место почти во всех политических акциях и избирательных кампаниях.

Необходимо понимать, что использование социально-коммуникативных технологий как помогает достигать поставленных целей, так и неправильно выбранная или вовремя нескорректированная социально-коммуникативная технология может привести к тому, что политический субъект потеряет свои позиции.

Список литературы:

1. Клачков П.В. Понятие гуманитарных технологий в системе социально-философских категорий // Современные проблемы науки и образования. 2012. №3. [Электронный ресурс]. – URL: <http://science-education.ru/ru/article/view?id=6452> (дата обращения: 29.03.2019).

2. Почепцов Г.Г. Коммуникативные технологии двадцатого века. М.: «Рефл-бук», К.: «Ваклер». 1999.

3. Папченко Е.В. Взаимодействие в социотехнических средах: философский аспект // Гуманитарные и социально-экономические науки. 2018. №1 (98). С. 43–46.

4. Выборы Президента России 2018. Открытые данные исследований общественного мнения ВЦИОМ // Всероссийский центр изучения общественного мнения. [Электронный ресурс]. – URL: <https://wciom.ru/index.php?id=236&uid=8866> (дата обращения: 30.03.2019).

5. Выборы-2018 // Всероссийский центр изучения общественного мнения. [Электронный ресурс]. – URL: https://wciom.ru/news/ratings/vybory_2018/ (дата обращения: 30.03.2019)

6. Результаты выборов Президента Российской Федерации // Центральная избирательная комиссия Российской Федерации. [Электронный ресурс]. – URL: <http://www.cikrf.ru/analog/prezidentskiye-vybory-2018/itogi-golosovaniya/> (дата обращения: 30.03.2019).

7. Федеральный закон от 12.06.2002 №67-ФЗ «Об основных гарантиях избирательных прав и права на участие в референдуме граждан Российской Федерации» (с изм. и доп.) Информационно-правовой портал ГАРАНТ.РУ, 2019. [Электронный ресурс]. – URL: <http://base.garant.ru/184566/2c2bb927757944432208533b3ff87c36/> (дата обращения: 01.04.2019).

**ИССЛЕДОВАНИЕ ПОВСЕДНЕВНОЙ ЖИЗНИ
АДМИНИСТРАТИВНОССЫЛЬНЫХ ГОРЦЕВ СЕВЕРНОГО
КАВКАЗА РУБЕЖА ВЕКОВ XIX – XX. ПРИМЕНЕНИЕ
МЕТОДОЛОГИИ ГУМАНИТАРНЫХ И СОЦИАЛЬНЫХ НАУК
НА МАТЕРИАЛАХ РЕГИОНАЛЬНЫХ АРХИВОВ
ЦЕНТРАЛЬНО-ЕВРОПЕЙСКОЙ ЧАСТИ РОССИИ**

*И. В. Лысцева
Россия, Грозный*

Комплексный научно-исследовательский
институт им.Х.И. Ибрагимова
Российской академии наук
izabellalysceva@mail.ru

Аннотация. В статье обосновывается применение категории повседневность в социально-историческом контексте и родственных аспектах: политико-событийных, культурных, религиозно-конфессиональных сферах изучения жизни административноссыльных горцев Северного Кавказа, как специфического населения русского города. Рассматриваются региональные отличия, особенности повседневной жизни ссыльных разных сословий, политических и религиозных лидеров в «городах почетной ссылки».

Ключевые слова: административная ссылка, «город почетной ссылки», повседневная жизнь, микроистория, ассимиляция.

Предмет изучения – категория повседневности, как историко-социальный феномен, определяющий функционирование образа жизни ссыльных мусульман различных социальных групп. В законодательной истории русской ссылки середины XIX – начала XX века учреждались разные «меры предупреждения преступлений против существующего государственного строя». Групповая и индивидуальная ссылка, массовые зарубежные переселения, высылка на поселение в колонии на Север и Сибирь в судебном порядке. Административное водворение лиц производилось вне суда под гласный надзор полиции с определением срока от 5 до 10 лет. Виды содержания ссыльных регулировались инструкциями имперской России: «Уложениями о наказаниях», «Положениями уголовно-исправительного законодательства» [1]. Губернские центры и малые уездные города Европейской части России рассматриваются как объекты исследования. Новизна исследования состоит в выявлении региональных различий и особенностей жизни ссыльных горцев в социуме городов. В определении ас-

пектов повседневности как атрибута социального бытия, исследуются модели ассимиляции и мультикультуризации. В качестве гипотезы выдвигается наличие характерных особенностей повседневной жизни горцев Новгородской, Вологодской, Вятской, Смоленской, Тамбовской, Калужской губерний на фоне истории русской ссылки рубежа веков XIX – XX.

Категория повседневности исследуется социально-гуманитарными дисциплинами, что позволяет выходить на новый методологический уровень изучения православно-исламского диалога и различные понятия повседневности. Изменение социально-гуманитарной парадигмы привело к «размыванию» понятия повседневности как предмета изучения [2]. К универсальной точке зрения понятия повседневности ученые не пришли. Историческая наука исследует сферу человеческой обыденности в ее политико-общественных, этнических и конфессиональных контекстах [3]. Наука социология и психология, смещая акценты исследования с макроуровня на микроуровень, переходят на изучение «микроистории» человека. Философы считают повседневность атрибутом социального бытия, разворачивающегося в сферах быта, труда, досуга. «Повседневность пронизана коммуникацией на всех уровнях взаимодействия со средой (индивид, группа, общество) и детерминирована экономической, культурной и политической сторонами» [4].

Исследование рассматривается в хронологических рамках периода рубежа веков XIX – XX. Нижняя хронологическая граница обусловлена концом Кавказской войны, падением имамата Шамиля и укреплением российской идеологии. Верхняя граница отражает проблемы дисбалансов между российским и мусульманским социумами на фоне введения военно-административного управления, внедрившего «разновидность политико-культурной адаптации коренного населения к общероссийскому образу жизни» [5]. Научных работ предмета изучения в историографии постсоветского периода немного. Исследователи, изучая эволюцию суфизма на Северном Кавказе как социокультурную реальность, историю суфийских братств, затрагивают и образ жизни горцев [6]. Работы региональных историков, обращенные к истории ссылки, дают пути следования горцев Кавказа, численность, правовые основания ссылки. Исследования, отличающиеся новизной и фактографической насыщенностью, вводят в научный оборот ранее не изученную среду обитания ссыльных горцев [7].

Изучение социальных аспектов повседневной жизни (трудовая деятельность, быт, досуг) политических поднадзорных и законопослушных граждан городов Вятской губернии, позволяет дать сравнительный анализ жизни разных общественных групп. Система гласного надзора предусматривала ограничения свободы политическим ссыльным, формируя социальную прослойку, жизнь которой отличалась от горожан Вятки. «Поднадзорные колонии не были лишены посещения доступных общественных увеселений, библиотек, могли заниматься наукой, любимой охотой». Исследуя городскую жизнь законопослушных горожан, историк отмечает: «отличительной чертой городского населения являлась близость к традиционной русской культуре, сохранение патриархально-семейных отношений». Межличностные и групповые взаимоотношения поднадзорных с горожанами, обрели статус предмета изучения: «административная политическая ссылка, как довольно мягкий способ государственного порицания, предусматривала условия жизни поднадзорных, приближенных к быту свободного благонадежного подданного» [8]. Правоведы, изучающие проблемы целесообразности системы административной ссылки, рассматривают ее «имперским политическим инструментарием, орудием принудительной интеграции мусульман в российское общество» [9]. Сегодня, это один из процессов глобальных вызовов и рисков – «культурная конвергенция».

Примерами интеграции могут служить процессы смены вероисповедания поднадзорными в региональных городах Европейской части России путем Священного крещения, обряда Имянаречения и фактами определения «новокрещенных» в российскую армию [10]. Адаптацию ссыльных Смоленской губернии можно объяснить здравым смыслом, стандартизацией социального поведения горцев. Нарративные, крайне редкие архивные документы, письма, прошения, отражают микроисторию ссыльных, среди которых, Умалат Махтиев из Аксая. Сменив имя в крещении на Николая Михайлова, «был отправлен рядовым Уланского полка с правом на производство в офицерский чин младшего состава с жалованием в 60 рублей». Князь изучал русский язык и женился на дочери отставного майора. В Смоленской губернии факты «культурной дифференциализации» горцев были характерны. Архивы дают сведения о 20 выходцев с Кавказа: лезгин, чеченцев, черкесов, осетин, абхазцев, абазинцев, кумык, кабардинцев, изъявивших желание остаться в регионе. Процессам русификации мусульман способствовала лояльная политика смоленских губернаторов, грузинских князей З.С. Херхеулидзе и Н.А. Ахвердова.

Казалось бы, тактика местной власти шла в разрез исторически сложившемуся образу жизни законопослушных мусульман в территориально-административных поселениях, как «Смоленская тьма» и «Татарская слобода» [11]. Процессы вероисповедания ссыльных горцев Калужской губернии прослеживаются в разных социальных слоях и разных контекстах религиозности: исповедание доктринальных положений, идентичность принадлежности к традициям национальных сообществ, принятие образа жизни на основе интуитивнообывденных прозрений. Исследование повседневной жизни ссыльных в Калужской губернии выявляет характерные особенности. В Мещовском уезде пристав отмечает: «поднадзорные дагестанцы ведут себя тихо и не в чем предосудительном не замечены». Древний Мещовск, упомянутый в летописях XV века, в конце XIX века состоял из мещан, купцов, дворян, и был известен в России «широкими ярмарками». «Обыватели ходили в гости на Престольные праздники Пасху и Рождество, да и просто на чай, народ был хлебосольный и более или менее дружный». Крестный отец дагестанца «безукоризненного поведения Магограм бек Даниель бек Буйнакского», А. Киселев, владелец чугунолитейных заводов и сбывающий продукцию в Закаспийский край и Закавказье, нарекая горца Евгением Ивановым Буйнакским, берет под свое покровительство. Купцы-каписталисты Киселевы Мещовского и соседнего Лихвинского уезда Тульского края, дело вели рационально: работало почтовое отделение, народная читальня, земское училище, «лазарет с фельдшером и врачом». Читаем выписку исправника «на основании заключения врача»: «горец находится на излечении в земской больнице по поводу открытой раны лобной части головы при покушении на самоубийство» [12].

Образ жизни князя Даниэль Бека, привилегированного сословия, внес противоречия в конфессиональную идентичность горца. В прошении «новокрещенного» дагестанца, в православии Николая Николаева, дается его новая жизнь: «желая причислиться со своим семейством, в мещане города Мещовска, избрал себе род жизни чернорабочего». «Приписанный к крестьянству» Василий Антонов, «высланный как лицо вредное для общественного спокойствия и безопасности», отказывается уезжать на родину: «каковая по принятию мною звания христианина, служит для меня село Сажино». Прощения дагестанцев указывают на ассимиляцию горцев, впитавших культуру большинства в новой среде обитания. Василий Антонов, наконец, женился, обзавелся семьей. «Водворение меня отсюда на прежнюю родину к магометанам – будет не милость, а новым наказанием» [13]. Мемуарная

хроника уроженца Боровска Калужской губернии, видного московского юриста В.Н. Челищева, воссоздает картины быта и нравов российской провинции. Древний Боровск в результате «религиозного раскола Православной церкви» в XVII веке становится центром «старообрядчества» и «городом почетной ссылки»: «сострадание нуждающимся и к преступнику было общим, свойственным не только купечеству и мещанству, но и крестьянству». Полицейский Боровского уезда доволен подопечными, аттестацию дает хорошую: «работают чернорабочими на заводе Глухарева, один сторожем на фабрике Исаева», один на излечении в больнице, а другой «требует пособие от казны». Староверы, отличаясь «христианским состраданием», «толпились по праздникам у ворот тюрьмы, земской больницы, выполняя завет Христа, завет любви страждущему, несчастенькому». Купцы Полежаевы, Гучковы, Рябушинские, владевшие заводами, фабриками, московскими банками, входившие в Городскую Думу Боровска, Общественные советы, влияли на социально-экономическое развитие края и формировали поведенческие нормы жизни горожан и ссыльных [14].

Не все горцы обладали умением выживать, устраивая свой жизненный мир. Об этом свидетельствуют характеристики поднадзорных, статейные списки исправников Рославля, Смоленска, Вятки, Калуги, Боровска, Мещовска, Вологды, Новгорода, Тамбова, Устюжны, Тотьмы. Документы приставов можно читать «между строк», так они многозначны, и полны сочувствия. Картину русских городов дает калужский историк: «Обычным фоном, на котором протекала общественная жизнь в Калуге, была мертвая тишина и будничные обывательские интересы» [15]. Политическая «тишь и гладь» определила статус губернских центров, как «городов почетной ссылки» для лидеров Кавказа. Имам Шамиль, возглавлявший Кавказскую войну, проживал в усадьбе Билибиных, так и вошла в историю города как «Дом Шамиля». «Калужские губернские ведомости» в светской хронике освещали жизнь имама и его семейства, поездки в Москву, Санкт-Петербург, встречи с императором Александром II, генерал-фельдмаршалом А.И. Барятинским, пленившим имама и переписывающимся до последних дней в Медине. Уход Шамиля из большой политики, Россия компенсировала всеми благами жизни мирянина. Принятие присяги на верность России, российского гражданства, дворянского титула, не рассматривается как реконструкция религиозности, а как обдуманый политический шаг приобщения к международной дипломатии в ранге российского подданного. Заручился Шамиль

и поддержкой губернатора В.А. Арцимовича. На вопрос, есть ли на Кавказе продолжатели его дела, имам ответил: «Нет, теперь Кавказ в Калуге» [16].

Религиозные и политические деятели Северного Кавказа обладали мудростью сохранения духовных национальных ценностей, сводя духовную жизнь и внешнее бытие в единую целостность. Вхождение их в историю городов, требует дальнейшего изучения. Придет время, и в сохранившихся местах проживания горцев, появятся мемориальные доски памяти.

Шейхи, жители Введенского округа Бамат-Гирей Хаджи Митяев, Сугаип Мулла Гойсумов, Чиммирза Хаджи, житель села Сурхохи Назрановского округа Батал Хаджи Белхороев, жители Грозненского округа Кана Хангиев, Абдул-Азис Шаптукаев, Магома Мулла Назиров и Омар Хаджи из Андийского округа были высланы по политическим мотивам в 1911 году в Калужскую губернию на 5 лет. «Влиятельные представители секты «Зикра», были подвижниками учения Устаза Кишиева. Обвиняли шейхов и в пособничестве с абреком Зелымханом Гушмазукаевым, представителем активной форме сопротивления имперской власти [17].

Шейх Кунта-Хаджи духовное учение «тарика аль кадирийа», основу которого заложил в Багдаде суфийский шейх Абд аль-Кадир аль Гилани, принял в Турции, Медине или Мекке во время паломничества в конце 1859 года. Антивоенная направленность была особенностью просветительской деятельности Устаза: «И, если скажут, чтобы вы шли в церкви, идите, ибо они только строения, а мы в душе мусульмане. И если вас заставят носить кресты, носите их, ибо они – железки, но при этом оставайтесь мусульманами. Свобода и честь народа – это его язык, обычаи и культура, дружба и взаимопомощь» [18]. После ареста шейха направили в крепость Грозную, во Владикавказ, Ставрополь, Новочеркасск, где прожил полгода, в Тамбов, где провел два месяца. «За исключением трех копеек, в Тамбовской губернии, извещаю Вас, братья, мне ничего не дали». «Остался я один, трудно одному мне стало, я не знаю языка русских, русские не знают языка моего, я не знаю цены съестным продуктам и не могу сделать для себя необходимой одежды». В Тамбове, численностью свыше 20 тыс. жителей, поделенном на полицейские участки, горца определили во второй участок, в котором располагалась администрация, присутственные места, казармы, «Приказ общественного призрения». В его ведении был «тюремный замок», «этапный дом». Горец проживал в нем, о чем свидетельствуют письма, ожидая перевода в бессрочную

ссылку в Устюжну Новгородской губернии. Некий саратовский помещик, оказавшись в Тамбове, описывая быт, нравы, общественную жизнь города, и был настроен патриотично, увидел в жизни Тамбова, «часть великого русского мира», который «мы еще простодушно зовем матушкой Россией» [19]. В Новгородском архиве в деле с грифом «Секретно», в «Списке высланных горцев» запись: «чеченец Ших-Кунти, женат, жена на их родине». Город Устюжна, древний форпост, в XIX веке был заштатным городом с былой славой оборонно-промышленного центра, соперничающего с Тулой. Место расселения ссыльных, не выявлено местными краеведами. Письма Кишиева из архива Новгорода, редкие образцы арабографического эпистолярного наследия XIX века. «Высоким арабским стилем» написаны обращения к императору, высокопоставленным лицам. Описание военных событий в Чечне, это и личные свидетельства «злключения от местных властей». Обращения к матери, жене, родным, трогательны, полны предчувствия: «Здесь умирают все, здесь не подходит здешний воздух для нас, если чиновники заставят нас когда-нибудь воевать, клянусь, мы против войны». Сведения о среде обитания шейха не выявлены, за исключением неоднозначных характеристик пристава. Впечатления историка И. Попова о встрече с шейхом воссоздают облик ссыльного: «он был создан из массы симпатий и благородства» [20]. Одиночество, вынужденное бездействие ученого суфия, рождало потребность в переписке. Повествования выстраивали события жизни как экзистенциальную структуру, обеспечивая непрерывность духовной жизни. Рукописи, становясь источниками, свидетелями опыта, составляли духовную ткань повседневности.

Если условия ссылки в Калужской, Смоленской, Тамбовской губерниях, отличались отлаженным механизмом полицейского надзора, умеренным климатом, то ссылки в Вятскую, Новгородскую, Вологодскую губернии считались относительно тяжелыми. Вологодские ссыльные определялись на поселение в старинные города Тотьму, Сольвычегодск, Грязовец, Темников, получая «арестантскую дачу». В архивных делах есть медицинское «освидетельствование дагестанца о вреде северного климата на нервную систему ссыльного». В конце 1850-х годов в Вологодскую губернию было направлено свыше 20 этнических кавказцев: черкесов, чеченцев, дагестанцев. В Тотьме, Грязовец проживало 22 чеченца из тейпов Митаева, Белхороева и абрека Зелимхана. Древнерусский город, когда-то «сказочно богатая Тотьма», известная соляным, пушным промыслом, мореплавателями, в начале XIX века превратилась в тихий уездный город политической ссылки, принимающий «неблагонадежных мусульман» и русских ре-

волюционеров: П. Лаврова, В. Короленко, А. Луначарского. Есть косвенные свидетельства о взаимоотношениях с русскими ссыльными духовного наставника горцев Муллы Назирова, одного из ближайших мюридов Бамат-Гирей Хаджи Митаева [21].

Повседневная жизнь административных ссыльных горцев отражает совокупность социокультурных процессов, где повседневность является своеобразной системой общественных отношений. Региональное сходство процессов русификации поднадзорных Смоленской и Калужской губернии, не связаны с влиянием Русской Православной церкви и миссионерским движением. Модель ассимиляции, полное растворение в русской городской среде, фиксирует стандартизацию социального поведения горцев. Модель мультикультуризации – сохранение национальной духовной культуры с уважительным отношением к государственным законам влиятельными религиозными лидерами Кавказа, отводит им значимое место в истории русских «городов почетной ссылки». Различия повседневной жизни колоний ссыльных различных социальных групп Вятской и Вологодской губерний рассматриваются под влиянием политико-событийных коммуникативных связей, как способа бытия повседневности. Повседневная жизнь ссыльных разворачивается в конкретных исторических условиях губернии, для каждого конкретного индивида, группы, сообщества, тем более что, история ислама, во многих исследуемых автором регионах, остается явлением малоизученным.

Список литературы:

1. Есипов В.В. Очерк русского уголовного права. Часть общая: преступление и преступники, наказание и наказуемые. Варшава, 1894. – С. 369.

2. Мироненко Л.А. Временные границы повседневности. Автореферат дис. ... кандидата философских наук. Владивосток, 2005. – С.

3. Фарапонова М.А. Православно-исламский диалог в современной России: основания и возможности // Гуманитарные и социальные науки. Серия философии. 2015. №1.

3. Пушкарева Н.Л. История повседневности и частной жизни глазами историка. //Социальная история. М., 2003. – С. 41.

4. Полякова И.П. Повседневность в социально-философском контексте. Автореферат дис. ...доктора философских наук. М., 2011. – С. 20.

5. Гранкин Ю.Ю. Реализация экономической стратегии развития Северного Кавказа в период Второго Кавказского наместничества: автореферат дис., ...доктора исторических наук. – Пятигорск, 2001.

6. Акаев В.Х. Ислам: социокультурная реальность на Северном Кавказе. – Ростов н/Д. – Грозный: Издательство СКНЦ ВШ, 2004. – 265 с.

7. Народы Востока и Калужский край. Ссылные и военнопленные мусульмане в Калужской губернии во второй половине XIX – начале XX веков. Калуга, 2009. – 224 с. Лысцева И.В. Повседневная жизнь горцев Центрально-Европейской части России на рубеже веков // Вестник Академии наук ЧР. – Грозный, 2015. №2(27). – С. 30 – 42.

8. Калинина Д.А. Повседневная жизнь ссылных в Вятской губернии в конце XIX – начале XX вв. Автореферат дис. ...кандидата исторических наук. СПб., 2009. – С. 23; Яковлева И.В. Досуг и ритм жизни городского населения Вятской губернии во второй половине XIX – начале XX // Исторические науки. – 2014. №3. – С.5.

9. Дриль Х.Д. Целесообразна ли современная ссылка в качестве карательной меры // Журнал Министерства юстиции. – 1900. №2. – С. 94. Дунаев К.Ю. Правовое регулирование административной ссылки в Российской Империи (XIX век): историко-правовое исследование. Автореферат дис. ...кандидата юридических наук. СПб., 2006. – 27с.

10. Государственный архив Калужской области (ГАКО). Ф.62. Оп. 6. Д. 999. Л. 231. Государственный архив Смоленской области (ГАСО). Ф.1. Оп. 4. Д. 763. Л.1. Государственный архив Вологодской области (ГОВО). Ф. 14. Оп.1. Д. 1999. Л. 34; Государственный архив Новгородской области (ГАНО). Ф. 138. Оп.1. Д. 2356. Л. 54, 177.

11. Дмитриева Н.А. Кавказские переселенцы в Смоленской губернии в XIX веке // Смоленщина в российской истории. Люди. События. Мнения: Сборник научных трудов. Вып. 2. Смоленск, 2005. – С. 50. Кононов В. Смоленские губернаторы. – Смоленск, 2003. – С.258.

12. ГАКО. Ф. 62. Оп. 6. Д. 819. Л.117, 133об. Памятная книжка Калужской губернии на 1910 год. – Калуга. – С. 88 – 91.

13. ГАКО. Ф. 62. Оп. 6 Д. 999. Л. 231.

14. ГАКО. Ф. 62. Оп. 7. Д. 370. Л. 1. Там же. Оп .6. Д. 1530. Л. 17. Там же. Оп. 12. Д. 3147. Л. 2. Челищев В. Н. Воспоминания о жизни в Калужской губернии. Быт и нравы русской провинции конца XIX – начала XX вв. Калуга: «Золотая аллея», 2009. – С.18.

15. Малинин Д.И. Калуга. Опыт исторического путеводителя по Калуге и главнейшим центрам губернии. – Калуга: Губернская типография, 1912. – С. 205.

16. Руновский А.И. Записки о Шамиле. – СПб., 1860. Гл.1. – С.21. Гл. 2. – С. 38,56.

17. Лысцева И.В. Православно-исламский диалог, его формы и методы на фактах повседневной жизни в Калуге видных общественных и религиозных ссыльных горцев Северного Кавказа середины XIX – начала XX века // Гуманитарное знание и духовная безопасность: сборник материалов V Международной научно-практической конференции (ЧГПУ, г. Грозный, 7-8 декабря 2018 года) – Махачкала: АЛЕФ, 2018. – С. 184-193.

18. Гарсаев Л.М. Поучения достойного шейха и совершенного Устаза Кунта-Хаджи Кишиева Чеченского // Вестник МГУ. Серия 123. Востоковедение. – 2001. №4. – С. 99 – 112.

19. Ибрагимова З.Х. Кунта – Хаджи // Вопросы истории. – М., 2005. №5. – С. 52. Военно-статистическое обозрение российской империи, издаваемое по Высочайшему повелению. Т. XIII. Ч. I. Тамбовская губерния. – СПб., 1851. – С. 119, 122; Караманский Я. Три письма (Отрывок из путешествия по России) // Современник. Т. VII. СПб., 1837. – С. 268.

20. ГАНО. Ф. 138. Оп. 1. Д. 2361. Л. 12об. Там же. Д. 2356. Л. 53об. Там же Д. 2386. Л. 38. Письма Кишиева. Перевод с арабского И. Лысцевой, С. Хабили (Марокко).

21. ГАВО. Ф. 14. Оп.1. Д. 7999. Л. 2,16, 22. Ф. 108. Оп.1. Д.2206. Л.1. Там же. Д.2210. Л.1.

РАЗВИТИЕ ПРОМЫШЛЕННОСТИ АСТРАХАНСКОЙ ГУБЕРНИИ В 1921-1924 гг.

С.В. Мазнова

Россия, Астрахань

Астраханский государственный университет

oksana9291@inbox.ru

Аннотация. В статье анализируется процесс восстановления промышленных предприятий Астраханской губернии после окончания гражданской войны, рассматривается деятельность основных промышленных объектов.

Ключевые слова: промышленность, восстановление, нэп, государственные предприятия, Астраханская губерния.

Восстановление местной промышленности после гражданской войны и сложного периода военного коммунизма в Астрахани начинается лишь в конце 1922 г. когда силами Астраханского Губернского

совета народного хозяйства (АГСНХ) был отремонтирован и запущен полуразрушенный лесопильный завод, постепенно были восстановлены лесопильно-бондарный завод, не работавший с 1917 г., крупнейшая на Волге механическая хлебопекарня и полумеханическая макаронная фабрика [1, с. 636]. Всего же в 1923 г. на территории Астраханской губернии было 948 промышленных объектов, на долю государства приходилось 119 (12,6 %), кооперативных 41 (4,3%), частных 787 (83,2%), но, несмотря на эти цифры, на госпредприятиях было задействовано 87% всего числа рабочих, таким образом, это были наиболее крупные предприятия в Астрахани [2, с. 43-45].

Постепенно к началу 1924 г. местная промышленность включала в себя кожевенное, деревообрабатывающее, металлообрабатывающее, пищевое, стекольное, мыловаренное и полиграфическое производство. Государственная промышленность распределялась следующим образом: 77 предприятий принадлежали отделам Губисполкома, Наркомпроду – 10, Областрыбе – 10, Госпароходству – 12, Бассоли – 4, Волгокаспийлесу – 6 [3, с. 17].

В аренду сдавались мелкие, как правило, полуразрушенные предприятия, и новым хозяевам самим предстояло решать вопросы не только касающиеся покупки сырья, но и ремонта этих производств [4, с. 11-12]. Вот, что говорилось в отчетах АГСНХ по данному поводу: «Большинство арендаторов выполняют обязательства по ремонту предприятий довольно удовлетворительно. Некоторыми из них произведены были затраты капитального характера. Необходимо определено сказать, что ценность большей части предприятий заметно увеличилась сравнительно с тем, что было до сдачи в аренду» [5, с. 38]. Частные предприятия открывались частниками самостоятельно, лишь 41,5 % действовали до революции. В то время как государственные и кооперативные на 86 % состояли из промышленности, доставшейся большевикам от старой власти [6, с. 6].

При заключении договоров оговаривалось, что арендатор должен предоставлять сведения о месячной производительности своих предприятий [7, с. 142], также представители астраханского Губернского Экономического Сопещения (Губэконосо) имели право доступа к документам и книгам арендатора. Кроме этого, основными условиями арендных договоров являлись: выпуск предприятиями обязательного минимума продукции; выполнение ремонтных работ; выплата арендной платы; обязательное страхование всего имущества; уплата земельной ренты [8, с. 145].

К 1-му октября 1922 г. Губэконо было сдано в аренду частным лицам на срок до 2 лет – 5 предприятий, от 3 до 5 лет – 1 предприятие. Бывшим владельцам сдано на срок до 2 лет – 3 заведения, от 5 до 10 лет – 3 предприятия, а к апрелю 1923 г. за частными лицами значилось 24 % всех предприятий, а за бывшими владельцами 25 % [9, с. 3].

Из всех предприятий, находившихся в ведении АГСНХ, им самим эксплуатировались лишь 20 предприятий (28,5%), 30 были сданы в аренду, оставшиеся 7 находились в разрушенном состоянии, в результате чего не было желающих их арендовать. Самым крупным предприятием, находившемся в ведении АГСНХ, был Астраханский стекольный завод. Так как он был единственным на юго-востоке России, то скорейшее налаживание его работы стало для губсовнархоза приоритетным направлением. За 1923 г. местным властям удалось отремонтировать печи, восстановить котельное отделение, а также произвести ремонт жилых помещений, что обеспечило повышение его производительности, но она так и не смогла достичь довоенной.

На втором месте по значимости промышленных предприятий АГСНХ был мыловаренный завод. Здесь также наблюдались сложности с восстановлением и ремонтом, в результате чего завод не мог дать больше 10% довоенных мощностей. Кроме того, местный товар явно проигрывал продукции Царицынских предприятий, откуда мыло завозилось большими партиями на местный рынок и охотнее раскупалось населением. [10, с.58].

Болезненным оказался также вопрос с открытием и функционированием завода виннокаменной кислоты. Поскольку ее производство имело значение для легкой промышленности страны в целом, то и вопрос об открытии в Астрахани завода решался на высшем уровне. Местные власти не могли отказать Центральному ведомству, хотя и отмечали убыточность предприятия и значительность средств требуемых для его запуска, которыми местные власти не располагали. В результате, слишком маленький выход продукции (более чем в три раза от дореволюционного), вынудил центральные власти начать ввоз виннокаменной кислоты из-за рубежа. В 1924 г. завод был закрыт [3, с. 18].

Особой гордостью АГСНХ была механическая хлебопекарня, основанная еще в 1892 г. Она была запущена в 1923 г., но и она не приносила достаточной прибыли, так как большую конкуренцию ей составили местные кустарные производства. Еще более сложная ситуация произошла с макаронной фабрикой, которой также не удалось завоевать местный рынок и вытеснить конкурентов-частников, по-

этому не проработав и полугодом, она была закрыта. АГСНХ пытался подстраиваться под запросы местного рынка, так в 1923 г. был заложен новый кожевенный завод. Объяснялось это благоприятной конъюнктурой (местное сырье, большой потребительский спрос) [11, с. 34].

1921-1922 гг. были самым «рыночным» периодом в нэповской промышленной реформе. На территории Астраханской губернии создавались тресты пищевой, кожевенной деревообрабатывающей отраслей. Фактически до 1923 г. трестобразование проходило стихийно и не регламентировалось государством [12, с. 39]. Кроме того, из-за неурожая 1922 г. была парализована работа важнейших сельскохозяйственных отраслей: маслосеменной, мукомольной и винокуренной [13, с. 448]. 1924-1925 гг. стали первыми для работы промышленных трестов губернского значения. Всего их было 4. Это Астрпищпром (объединение 3 городских мельниц, хлебопекарен и макаронной фабрики), Полиграфпром (типографии города), Астрыбпром (6 рыбных промыслов) и Астрпромторг (кожевенная промышленность, лесопильный и лесобондарный завод, 3 металлообрабатывающих завода, кирпичный завод) [11, с. 33].

Для промышленности Астрахани, как и для советской промышленности в целом, самыми сложными стали 1922-1925 гг. Ведь это период налаживания работы управленческого аппарата и изменения подходов к развитию промышленности. Этот период борьбы за выживание, в процессе которой на плаву остались самые стойкие и сильные предприятия [14, с. 293]. Промышленные предприятия сдавались в аренду кооперативам и частникам. Под «государственным крылом» оставались только самые мощные заводы и фабрики, которые объединялись в тресты, работавшие на основе коммерческого расчета. Таким образом, экономика стала принимать многоукладный или смешанный характер, что придавало ей устойчивость и ускоряло восстановление, объединяло экономические интересы большинства населения страны.

Список литературы:

1. История Астраханского края. Астрахань, 2000. – 1122 с.
2. Виноградов С.В. Нэп: опыт создания многоукладной экономики. Астрахань, 2015. – 148 с.
3. Предтеченский Н. Промышленность в Астрахани // Наш край. 1924. №2. С. 16-24.
4. Виноградов С.В. Становление и развитие смешанной экономики в условиях нэпа. 1921-1927 гг.: автореф. дис. ... канд. ист. наук. М., 1992. – 17 с.

5. Иванов П. Арендная политика и практика в местной Госпромышленности // Наш край. 1926. № 4. С. 36-78.
6. Отчет Астраханского Губэконосо с 1-го октября 1921 г. по 1 апреля 1922 г. // Наш край. 1922. № 2-3. С. 2-18.
7. Очерки истории Астраханской областной организации КПСС. Волгоград, 1985. – 749 с.
8. Виноградов С.В. О некоторых особенностях реализации новой экономической политики в Поволжье // Южно-Российский вестник географии, геологии и глобальной энергии. 2006. №12. С. 144-149.
9. Отчет Астраханского губэконосо за период с 1 октября 1922 г. по 1 апреля 1923 г. // Экономическая жизнь. 1921. №5. С. 3-27.
10. Виноградов С.В. Становление и развитие смешанной экономики в условиях нэпа. 1921-1927 гг.: дис. ... канд. ист. наук. М., 1992. – 226 с.
11. Ларионов А. Динамика торговых предприятий за 1923-24 и 1924-25 гг. Астраханской губернии // Наш край. 1926. № 9-10. С. 32-38.
12. Виноградов С.В. Начало нэповской реформы в промышленности: создание трестов и синдикатов (1921-1922 гг.) // Современная научная мысль. 2017. №4. С. 38-46.
13. Виноградов С.В. От новой экономической политики к «великому перелому» // Каспийский регион: политика, экономика, культура. 2013. № 3. С. 446-458.
14. Волосухина Н.И. Налоговая система Советского государства в первой половине 1920-х гг. и ее влияние на проведение денежной реформы // Каспийский регион: политика, экономика, культура. 2011. №3. С. 292-295.

МИГРАЦИОФОБИЯ И ТРАНСФОРМАЦИЯ ЕВРОПЕЙСКОЙ МОДЕЛИ СЕКЬЮРИТИЗАЦИИ

*А.А. Матвеев
Россия, Иваново*

Ивановский государственный университет

Аннотация. Раскрывается понятие миграциофобии. Способы преодоления через секьюритизацию. Определена концептуальность миграции: единые нормы права, «мягкая сила», превентивная политика в странах с высокой степенью миграционного риска.

Ключевые слова: миграциофобия, безопасность, секьюритизация, идентичность, миграция, структурная стабильность, устойчивое развитие.

Результирующие документы всемирных саммитов по устойчивому развитию наглядно показывают динамику осмысления системы глобальных проблем современности. В силу того, что парадигма обеспечения безопасности объективно носила (и продолжает носить) догоняющий (констатирующий) характер, фокус внимания ученых-алармистов сконцентрировался вокруг насущных как экологических проблем – пищевых, питьевых, (энерго)ресурсных, так и проблем внутренней безопасности и национальных страхов.

Одной из основных детерминант страхов субъекта и на уровне индивида и на уровне Европейской конгломерации, является в настоящий момент миграциофобия как *неконтролируемый страх и/или устойчивое переживание излишней тревоги относительно миграции (и ее последствий) как глобального неуправляемого процесса*. Неуправляемая миграция в пределе может привести к внутриевропейскому дисбалансу и вызовет усиление основного конфликта (видения ситуации) между государствами Евросоюза и даже государствами за его пределами, такими как, например, Исландия, которая отказалась от плана вступления в Европейский Союз. Сейчас мы можем наблюдать, как все чаще звучит недовольство отдельных стран, а отсутствие единой программы по урегулированию этого сложного процесса в долгосрочной перспективе грозит стать крахом объединенного Старого Света.

Современная литература тонко и точно отражает социокультурные европейские страхи. Так, например, Мишель Уэльбек в своей книге «Представление» повествует об исламском захвате Франции. Эрик Земмур («Французское самоубийство»), Тило Сарразин («Германия отменяет себя»), Алена Финкелькраута («Несчастливая идентичность») и другие авторы муссируют идею об «исламском цунами», охватившем Европу культурно и демографически. Разворачивание миграциофобии из политического дискурса в популистский наверняка приведет к тому, что «общества станут менее открытыми, нативистские партии будут расти стремительнее, а расистская риторика, которая способствует узкому и исключаящему чувство национальной идентичности, будет легитимирована»[2], а гражданское общество станет интенсифицировать антиэмиграционное право. На фоне волны экономической нестабильности и страха грядущих потоков мигрантов и как следствие экспортируемого терроризма, новые лидеры провозглашают и оправдывают возвращение к национальному государству и национальной идентичности. Это предполагает и трансформацию концептуальных основ парадигмы секьюритизации.

Европейская секьюритизация пережила уже три трансформации. Первый этап – XVII век – первая половина XX века – условно определяемый как *конкурентный (плюральный)*, предполагал попытки выработать универсальную модель макро-секьюритизации (региональной секьюритизации). Здесь детерминантой выступил экономический фактор. Второй этап – период Холодной войны – условно определяемый как *соревновательный (бинарный)*, предполагал соперничество за глобальную модель секьюритизации при балансе сил, отрицающем мировую гегемонию. Здесь сыграл идеологический фактор. Третий этап – начавшийся после событий 9/11 – условно определяемый как *охранительный*, зафиксировал теракты как «прямую угрозу международному миру и безопасности»[4], целостности мира и эффективности демократии[1], и сделал терроризм «врагом моего врага» для всех и каждого, что милитаризировало парадигму секьюритизации. «Концепция безопасности стала более всеобъемлющей[6], а детерминанта обрела многофакторный характер, где определяющим на настоящий момент является миграционный дискурс.

Новый этап трансформации задается как раз мигрантофобией как боязнью конкретных образов переселенцев и миграциофобией как боязнью собственно миграционных волн. Европа наполнилась популистскими лозунгами с антимиграционным пафосом, приобретшим преимущественно антимусульманский характер[6]. Содержание символической политики правящей элиты и большей части населения – антимиграция и «гордость национальной идентичности».

Европе необходимо познать собственную идентичность. Она является и останется мультикультурным пространством, которое воспроизводит свою «смешанную идентичность»[5]. Поддержание целостности этого пространства не может основываться на страхе и ненависти. Эти концепты сиюминутны. Однако до сих пор Европа не смогла предложить чувство общей идентичности вне общих ценностей и идеи Европы. Причиной тому целе-ценностный конфликт, который носит концептуальный характер. Он может быть выражен формулой: безопасность или свобода или единство. Главный вопрос здесь – может ли эта формула оказаться нестрогой социокультурной дизъюнкцией, что допускает «одновременное» сосуществование компонентов.

Если рассматривать эти компоненты как однопорядковые, то крах идеи устойчивого развития здесь просто неизбежен. Однако системная рефлексия над этой формулой может принести плоды. Единство задет субстрат – некоторое общемировое сообщество, построен-

ное на свободных отношениях, задаваемых идеей коллективной безопасности. В этом контексте получается, что концепт безопасности рождает представление о поддержке превентивной политики в странах с высокой степенью миграционного риска. «Прогресс в бедных странах, поддерживаемый экономическим ростом, и в конечном итоге приведет к сокращению в бедности»[3]. Это поспособствует ускорению темпов роста благосостояния населения и ограничит внутреннюю подпитку экстремистских групп, которые вызывают политическую нестабильность и насилие. Секьюритизация Евросоюза должна базироваться на международном праве и на использовании инструментов мягкой силы, и путь развития Европейского Союза должен быть основан на структурной стабильности, а не на санкциях.

С одной стороны, миграциофобия оказалась цементирующим раствором европейской идентичности; она заставила определить общеевропейские приоритеты социокультурного развития. С другой стороны, она выявила непреодолимые противоречия в моделях разрешения миграционной проблемы, связанные, на наш взгляд, с «остаточными явлениями» синдрома «золотого миллиарда».

Список литературы:

1. Brown, Stephen and GrävingsholtJörn. The Securitization of Foreign Aid . Houndmills, Basingstoke: Palgrave Macmillan, 2016.
2. Go back to where you came from: The Backlash Against Immigration and the Fate of Western Democracy By Sasha Polakow-Suransky. 358 pp.
3. Lancaster, Carol. Foreign Aid: Diplomacy, Development, Domestic Politics . ChicagoandLondon: The University of Chicago Press, 2007.
4. Resolution № 1373 (2001) Adopted by the Security Council at its 4385th meeting, on 28 September 2001.
5. Said, Edward, "Afterword", Orientalism (1978) 1995 ed. p. 347.
6. Wæver, Ole & Ola Tunander (1994) Murar: Europasnyamedeltid [Walls: Europe's New Middle Ages], in Tunander, Ola;& Ola Tunander, eds, Europa ochMuren: Om 'den andre', gränslandetochhistoriensåterkomst 90-talets Europa . Ålborg: Nordic Summer University (15–21).

ВОПЛОЩЕНИЕ В ЖИЗНЬ ПРОГРАММЫ МАГОМЕДА ЯРАГСКОГО

А.К. Махадов

Россия, Махачкала

Дагестанский государственный университет

ahmed020895@mail.ru

Аннотация. В этой статье говорится о программе Ярагского и этапах воплощения в жизнь. Также подчеркивается значимость программы Ярагского на сегодняшний день. Рассказывается об имамате Шамиля как результат реформаторской деятельности Магомеда Ярагского. Говорится об успехах этой программы и применение на практике в имамате Шамиля.

Ключевые слова. Магомед Ярагский, Гази – Магомед, Гамзат – Бек, Шамиль, имамат, Дагестан, Кавказ, Николай I.

Программа и учение Магомеда Ярагского начали воплощаться в жизнь. Под влиянием их духовности горцы меняли образ жизни, стремились к высокому нравственному идеалу. Важные положения программы подвигли на героическую борьбу двух имамов Дагестана и Чечни – Гази – Магомеда и Гамзат – Бека. Они воплотили в жизнь то, что стало борьбой за свободу, которое вошло в историю как великая Кавказская война. Но при третьем имаме Дагестана и Чечни Шамиле воплощение программы Магомеда Ярагского поднялось на более высокий уровень. Имам Шамиль осуществил в имамате ряд реформ и преобразований, которые изменили жизнь горцев. Реформаторская деятельность Шамиля базировалась на учении и программе Ярагского как главного знатока ислама на Кавказе. Мухаммад Ярагский мечтал после изгнания колонизаторов о создании общекавказского мусульманского государства. Хотя и в меньшем масштабе, но оно было создано таким, каким его видел Ярагский. В имамате, как писал французский консул в Тифлисе де Кастильон, «все оказались в одинаковом положении». Историк Альвин Каспери писал, что Шамиль «действительно внес порядок и законность там, где искони царило лишь кулачное право». Действуя по Ярагскому, Шамиль ломал старые традиции, новые привычки, которые мешали абсолютному утверждению мусульманского права в крае. В соответствии с программой Ярагского Шамиль в имамате поднялся выше национализма. Сотни тысяч людей в государстве, которые представляли более 50 народов и национальностей, народностей, этнических групп, были

равны перед Всемогущим Аллахом, а значит и равны между собой. С этим мусульманским постулатом, который ярким образом проповедовал Ярагский, было установление в имамате социального равенства и справедливости. В Дарго Шамиль построил церковь для русских и считал их «чистосердечными друзьями» [1, с. 440].

Все три имама, особенно Шамиль, добивались, чтобы горцы исполняли шариат не формально, а искренне, от души, как их учил Ярагский. В духе Ярагского Шамиль обращался к аулам вне предела имамата так: «Если вы отделились от неверных, то будет вам уважение и слава». В имамате было реализовано еще одно положение программы Ярагского, касающегося просвещения мусульман. Шамиль поставил на высший государственный уровень образование и науку. Шамиль, как верный ученик Магомеда Ярагского, очень любил ученых и просветителей. Ему принадлежат слова: «Ученые – украшение земли, также как звезды – украшение неба». Еще одним воплощением программы Ярагского стало вооружение борцов за веру и свободу. Шамиль создал регулярную армию. Армия Шамиля показала всему миру силу и воинственный дух воинов, воодушевленных святой идеей освобождения и веры. Война доказала, что в газавате мусульманин – воин непобедим. Даже горянки показывали беззаветного служения родине, они готовы были стоять насмерть и пойти на смерть со своими отцами, мужьями, братьями. Невиданная стойкость Шамиля и его воинов была в силе духа, воплощением которой всегда выступал Магомед Ярагский. В имамате не раз вспоминали изречения Мухаммада Ярагского, который говорил, что один мусульманин может выступить против десяти неверных [2, с. 124].

Интернационализм учения Ярагского позволил Шамилю привлечь к борьбе многие народы Дагестана, Чечни, Кавказа и России. Представители разных народов рука об руку боролись, проливали кровь за святое дело. Магомед Ярагский стоял у истоков внешнеполитической деятельности Шамиля. Ярагский был твердо уверен, что неверным доверять нельзя, что связь с неверными греховна для мусульманина. Именно Ярагский был среди тех, кто отговорил Шамиля поехать в Тифлис на встречу с царем Николаем I. Ярагский всегда настраивал своих последователей таким образом, что они ждали от неверных ловушки или подвоха. Впоследствии Шамилю не раз пришлось убедиться в правоте мюршида. Люди, бежавшие от рабства, приходили имамат и становились свободными. Это Ярагский мог наблюдать еще при жизни. То, о чем страстно мечтал Ярагский, в короткие исторические сроки стало реальностью в имамате. Это еще раз

подтверждало, что программа и учение Магомеда Ярагского были насущными и очень актуальными для Дагестана и всего Кавказа [3, с. 10, 67, 86].

В имамате, в строгом соответствии с программой Ярагского, человек занимал в обществе по своим заслугам. Неважно было, кто ты, а важно было, какой ты. Опустить великое дело Ярагского и трех имамов было мечтой царских колонизаторов и феодальных владетелей, но им этого не удалось сделать и создать фронт интеллигенции против Магомеда Ярагского. То, что по – настоящему является чистым, испачкать невозможно. Историческая правда была за Мухаммадом Ярагским, каждое его слово было проникнуто правдой и стремлением сделать эту правду реальностью, сделать так, чтобы люди не относились к истинам как к абстракциям, а знали, что так нужно жить и умереть. Можно только представить трагедию тех горцев, которые, будучи свободными и гордыми воинами, попадали в плен и становились в положение рабов. Сделать рабом свободного человека – не это ли тяжкий грех? Прав был Ярагский, когда предупреждал горцев о том, что если они не одумаются, то неверные быстро сделают их своими рабами [4, с. 2].

Шамиль освободил всех рабов кабардинских феодалов, бежавших в имамат, и уравнил их в правах с узденским населением. Впервые в истории края на государственном уровне действовала мусульманская установка, проповедуемая Ярагским как в речах, так и собственным образом жизни – помогать бедным не в плане благотворительности, а так, чтобы они становились на ноги и могли существовать достойно за свой счет. Наиболее ярко это проявилось в имамате в земельно – правовой политике Шамиля. Ярагский понимал, что общество равенства и справедливости нужно строить. Отталкиваясь не от экономического, а от психологического фактора. Магомед Ярагский вошел во всемирную историю как личность, совершившая прежде всего психологическую революцию. Ярагский поднялся выше на уровень философии духа. Поэтому учение Ярагского не было разрушительным, оно стимулировало даже у «черни» лучшие человеческие начала, оно было созидательным по сути. В программе Ярагского было как раз такое рациональное зерно, оно дало свои всходы в имамате Шамиля. Наличие этих всходов признавали даже враги имамата, констатируя, что в горах Кавказа практически прекратились земельные споры и конфликты. Если в имамате исходной государственной позицией было то, что земля от Всемогущего Аллаха, то царские власти внушали горцам, что земля, мол их земля – это собственность госуда-

ря – императора. Имамат стал высшим воплощением в жизнь программы Мухаммада Ярагского, он стал для него лучшим историческим памятником в прямом смысле этого слова [5, с. 210].

Список литературы:

1. Каспари А.А. Покоренный Кавказ. – СПб, 1904. – С. 440.
2. Родина. 1994. № 3-4. – С. 124.
3. ЦГВИА, ф. ВУА, д. 6550, л. 10; Хроника Мухаммед Тахира аль – Карахи. – М., 1941. – С. 67; Магомедов Р.М. Шамиль в отечественной истории. – Махачкала, 1990. – С. 86.
4. ЦГВИА, ф. 13954, д. 792, л. 2.
5. Национально – освободительная борьба народов Северного Кавказа и проблемы мухаджирства. – Нальчик, 1994. – С. 210.

ЛИЧНОЕ УЧАСТИЕ МЮРШИДА МАГОМЕДА ЯРАГСКОГО В БОРЬБЕ ГОРЦЕВ

А.К. Махадов, А.А. Гусейнова
Россия, Махачкала

Дагестанский государственный университет
ahmed020895@mail.ru

Аннотация. В этой статье говорится о личном участии Ярагского в народно – освободительном движении горцев Дагестана и Чечни, подчеркивается значимость и роль мюридизма, рассказывается о событиях, которые происходили в этот период. Делается акцент на социально – экономические и духовные предпосылки и причины движения горцев.

Ключевые слова. Магомед Ярагский, Дагестан, Чечня, Самур, Гази – Магомед, Шамиль, Табасаран, Южный Дагестан.

Относительно участия Магомеда Ярагского в военных действиях в исторической науке встречаются две неверные крайние оценки. Одни утверждают, что Ярагский «безраздельно, реально» руководил антиколониальной борьбой горцев Дагестана и Чечни с конца XVIII до 20-х годов XIX в. это абсолютно не соответствует действительности, источники говорят о том, что именно в это время выступления либо возглавляли антицарские феодалы, которые стремились сохранить в целостности свои владения, либо происходили стихийно на локальном уровне. Все эти выступления были очень незначительны и легко подавлялись. Господство царизма при этом укреплялось. Ко-

нечно же Ярагский ни в одном из этих выступлений участия не принимал. С середины 20-х годов XIX века начался качественно новый этап борьбы горцев Дагестана и Чечни. Теперь же борьбу возглавили выходцы из узденской и духовной среды. Борьба горцев приобрела массовый характер. Всенародность становилось ее новым качеством. Вот здесь можно утверждать начало личного участия шейха Ярагского. Именно его учение выступило организующей и мобилизующей силой. Ярагский вдохнул в борьбу осмысленность и святость. Он выиграл схватку за души и умы горцев. Магомед Ярагский объявил газават, который был призван не только вернуть утраченное, но и поднять край на небывалую социально – нравственную высоту. [1, с. 191, с. 32]

Хотя Магомед – эфенди Ярагский и не выдвигал себя на первый план, он по сути был главной фигурой духовного движения и принял личное участие в развернувшейся на Кавказе войне. Период его личного участия охватывает время с 20-х годов до 1831 года, когда ему пришлось действовать в Кюре, Кайтаге, Табасаране, Кубе, Самурской долине, Чечне. Он даже добрался до высокогорного Куруша. Затем с 1831 по 1838 годы Ярагский вынужден был жить вне Южного Дагестана, вначале в равнинном Северном Дагестане, а потом в горном Аваристане. Неслучайно было и то, что военные укрепления русскими впервые стали возводиться в горах именно в Кюринском ханстве. Благодаря Ярагскому Юждаг не был спокойным местом для владельцев и царских войск. Имеются «полевые» данные о том, что жители Южного Дагестана проникались идеями антиколониализма и антифеодализма и пытались воплотить их в жизнь. Так, в маленьком высокогорном ауле Усуг жители оказали ханским нукерам вооруженный отпор и не стали платить податей. Восстановить ситуацию удалось только с помощью царских войск. Зачинщики были заточены в Курахскую крепость в 25 км от этого села. Спустя некоторое время усугцы опять не подчинились. Успокоить волнения удалось только при помощи царских войск. Само посещение Ярагским тех или иных мест было сигналом к неповиновению. Бекам и представителям царской власти не раз приходилось слышать в аулах Южного Дагестана о том, что мусульмане не должны платить подати никому. Это было следствием пребывания в этих местах Магомеда Ярагского или его людей. В 1830-1831 гг. в Кайтаге и Табасаране волнения и выступления достигли еще большего размаха. Представители восставших отправили письмо первому имаму Дагестана, в котором было сказано: «Мы приняли учение тариката, священный шариат свято исполняем, признаем

нашим мюршидом Муллу Магомеда, за то Бог нам поможет, не устояли против нас ни русские солдаты, ни мусульманские всадники; на горе Кургул, где был разбит Надир – шах, мы разбили гяуров, мюршид благословил тебя на газават. Табасаран, Кайтаг, Терекеме, Лезгистан и все тамошние дагестанские народы ждут тебя, иди же с нами на газават» [2, с. 23-24].

Имам откликнулся на этот призыв. Летом 1831 года он со своими воинами вошел в Южный Дагестан. Произошло практическое объединение двух очагов сопротивления колониальному и феодальному гнету при самой активной роли Магомеда Ярагского. Царскому военному командованию пришлось в экстренном порядке стягивать сюда крупные силы. Гази – Мухаммад был вынужден отступить перед лицом неоднократно превосходящего противника, ушел с ним и Ярагский. По пути в Северный Дагестан произошли бои. Во второй половине 1831 года ситуация настолько обострилась, что генералы пришли в замешательство. Для подавления восстания из Тифлиса прибыл генерал адъютант Панкратьев. Мухаммад Ярагский. Гази – Мухаммад не дали Дагестану утихнуть. Ярагский, прожив некоторое время в Эрпели, оказался в Чиркее. Чиркей подвергся нападению царских войск в конце 1831 г., когда Гази – Мухаммад брал Кизляр. Оборону Чиркея взял на себя Магомед Ярагский. Горцам пришлось очень нелегко, пушки били прямой наводкой, из ружей велся прицельный огонь, не щадивший ни стариков, ни женщин, ни детей. Половина села оказалась в руинах. Чиркеевцы попросили Магомеда Ярагского пойти с русскими на перемирие. Оно было заключено, Чиркей был оккупирован, аульчане сдали все оружие, включая трофейное. Ярагский вынужден был перебраться в аул Игали. Потом Гази – Мухаммад пригласил Ярагского в Гимры, где он поселился в доме по соседству с домом Шамиля [3, с. 28-29].

В 1832 году Гази – Мухаммад предпринял поход в Чечню, с ним отправился и Ярагский. По пути следования, по свидетельству генерала Эмануэля, «все кумыки, за исключением Аксаевской деревни, уже предались» Гази – Мухаммаду. Чечня также присоединилась к газавату. Чеченские лидеры Ташев – Хаджи, Уди из Староюрта, Мухаммад – эфенди из Герменчука с почтением приветствовали Магомеда Ярагского и Гази – Магомеда. Русским войскам пришлось изрядно потрудиться, чтобы остановить имама. Вся эта компания завершилась битвой за Гимры, в которой геройски погиб имам, а с ним и лезгины, пришедшие сюда с Ярагским. Это были мулла Ахмед Ку-

бинский, Нурмагомед Кахский, Хаджиали – Эфенди и Сулейман – Эфенди [4, с. 10].

После гимринской трагедии 1832 г. Магомед Ярагский переехал с семьей в крупный аварский аул Балаханы. Сюда после излечения сразу же приехал имам Шамиль, чтобы узнать о состоянии здоровья и самочувствия устаза и шейха Мухаммада Ярагского. Последние годы жизни и борьбы Ярагского были связаны с аулом Согратль. Дагестанский историк Х. Геничутлинский писал, что «глава тариката, руководитель – мюршид в вопросах хакиката, шейх, подобный луне, сияющий во тьме, Мухаммад Ярагский... мюршид лиц, идущих к великим тайнам, спаситель гибнущих, великий чудотворец, светоч исламской религии», озарял всю Аварию знанием, верой, святостью и честью. Дагестанцы любили и почитали Ярагского, он им отвечал тем же. Теперь уже в Нагорный Дагестан из Южного Дагестана ехали и шли люди, чтобы соприкоснуться с великим вождем угнетенных народов. В Аваристане учился у мюршида Хаджи – Насрулла – Эфенди из Капира, который по свидетельству историка Карахского, потом оборонял вместе с Шамилем Гуниб, где геройски погиб. Мухаммад – Наби, лезгинский интеллигент, которого Шамиль назначил преподавателем и воспитателем муталимов в своей резиденции в Дарго, поэт Амир – Али, Мухаммад – Эфенди Усугский и многие другие, которым Ярагский давал путевку в большую, возвышенную жизнь, проникнутую служением Всемогущему Аллаху. Приезд Магомеда Ярагского в любой дагестанский аул становился целым событием. Он выступал на годекане, сельском сходе, в мечети. Его страстные и зажигающие речи не оставляли никого равнодушным, каждый начинал чувствовать прилив оптимизма и сил, еще глубже проникал в суть шариата. Мухаммад Ярагский лично знал Кибит – Магому, Ахверды – Магому и многих других наибов. Он всегда был в курсе всех событий и военных действий, потому что контактировал с горскими командирами [5, с. 60, 70].

Характерен в этом плане исторический эпизод, когда генерал Фезе штурмовал аул Телетль в кампании 1835-36 гг. Ярагский как всегда в пятницу вел разговор с мусульманами о согратлинской мечети, вдруг один из горцев выкрикнул, что, чем молиться, лучше всем вооружиться и пойти на помощь Шамилю. Когда смысл сказанного передали мюршиду, он «с присущей ему проницательностью» произнес: «... там есть три святых (вали). Поэтому никакого вреда нанесено не будет». Вскоре согратлинцы узнали, что Шамиль действительно жив и здоров, а русские войска отведены из Телетля [6, с. 488].

В 1837-38 гг. царским войскам пришлось воевать на два фронта, потому что было два мощных очага сопротивления в Северном и Южном Дагестане. Руководители южнодагестанского восстания имели активную переписку с Шамилем и Ярагским. Среди них особо выделялись Хаджи – Мухаммад из аула Хулуг, Яр – Али, Шейх Мулла Ахтынский, Агабек Рутульский, последователи учения своего прославленного земляка Мухаммада – Эфенди Ярагского [7, с. 316].

Список литературы:

1. Гакстгаузен А. Закавказский край. – СПб, 1857. Ч.2. – С. 191; Фадеев Р. Шестьдесят лет Кавказской войны. – Тифлис, 1860. – С. 32.
2. ЦГВИА, ф. ВУА, д. 6512, л. 23-24.
3. Мухаммаед – Тахир аль – Карахи. Блеск дагестанских шашек в некоторых битвах Шамиля. – Махачкала, 1990. – С. 28-29.
4. Письменные памятники Дагестана в XVIII – XIX вв. – Махачкала, 1989. – С.10.
5. Геничутлинский Х. Историко – биографические и исторические очерки. – Махачкала, 1992. – С. 60, 70.
6. Богуславский А. История Апшеронского полка. – СПб, 1892. Т. 2. – С. 488.
7. АКАК, Т. 9. – С. 316.

РАЗВИТИЕ НАУКИ И ТЕХНИКИ: ФИЛОСОФСКИЕ ОСНОВАНИЯ¹

*А.В. Маякова
Россия, Курск*

Юго-Западный государственный университет
berryannett@yandex.ru

Аннотация. В статье рассматривается современный этап развития науки и техники с точки зрения методологии постнеклассической науки и философии. Представлен краткий обзор основных направлений развития науки и техники, а также методов и подходов к их изучению и осмыслению в философском и социо-гуманитарном аспектах.

Ключевые слова: наука, техника, философия, креативный подход, инновации.

¹ Статья подготовлена при поддержке Гранта Президента МК-240.2019.6 Трансдисциплинарная модель управления социокультурными рисками.

«Только наука изменит мир. Наука в широком смысле...» - цитата Н.М. Амосова как нельзя лучше характеризует развитие науки и техники в современном мире.

Развитие науки и техники в постиндустриальной цивилизации происходит под действием динамичных инновационных процессов. Наблюдаемый в последнее время на научном и техническом уровнях инновационный скачок порождает высокий темп изменений в жизнедеятельности человека и общества, характеризующийся в первую очередь креативностью. Креативный или творческий подход главенствует над прочими, поскольку является одним из аксиологических принципов науки инноваций и инновационной деятельности. Наряду с креативным подходом одной из характеристик современной науки является междисциплинарный подход, допускающий прямой перенос методов исследования из одной научной дисциплины в другую. Во многом именно данным фактом обусловлено формирование комбинированных наук и практик.

Под влиянием креативного и междисциплинарного подходов формируются новейшие области научного знания такие, как рекомбинантная меметика, квантовая биология, экзометеорология, нутригеномика, клиодинамика, когнитивная экономика и другие. Рекомбинантная меметика – наука о понимании всей человеческой ноосферы (совокупности всей известной людям информации) и того, как распространение информации влияет на практически все аспекты человеческой жизни; квантовая биология – направление биологии (официально не рассматриваемое как отдельное академическое направление) ставящее своей целью рассмотрение живых систем с позиции квантовой теории; экзометеорология – изучение природных процессов, происходящих на других планетах; нутригеномика – наука, которая изучает влияние продуктов питания на организм человека или животного на генетическом уровне; клиодинамика – междисциплинарная область исследований, сфокусированная на математическом моделировании социально-исторических процессов; когнитивная экономика – это экономика, построенная на «знаниях о познании», система экономических построений, включающая в себя в качестве основного элемента понимание того, как именно субъекты различной природы (отдельные персоны, группы и рабочие команды, организации) формируют собственные действия в экономическом пространстве: формулируют цели, определяют альтернативы, фиксируют ограничения, осуществляют выбор, рефлексиируют достигнутый результат [1, с. 94-96].

По мнению ученых данным научным областям принадлежит будущее мировой науки. Представленные области научного знания в данный момент находятся в своем генезисе и развитии. Однако высокий темп инноваций, нарастающий с каждым новым научным открытием, представляет возможным говорить о скором развитии и внедрении в «массы» практических результатов исследований. Под действием всех этих процессов меняется сама природа познания, социальных отношений и правовая действительность. В связи с этим наблюдаются масштабные изменения в жизнедеятельности человека и общества: скачок в технологической системности и связанности социума и экономики через появление технологических инфрасистем странового и планетарного масштабов; скачок в экологической системности и связанности социума и экономики; скачок в формально-юридической системности и связанности социума и права. Подобные инновационные скачки и преобразования требуют глубокого философско-правового осмысления. Примечательно то, что философской точки зрения базисом инновационных скачков является качество [2, с. 86-90]. Недаром научное сообщество сходится во мнении о зарождающейся и набирающей обороты квалитативной революции – революции качества [3, с. 117].

Перед научным сообществом стоит задача подробного философско-правового и формально-юридического анализа преобразований, сопровождающих развитие науки и техники, а также представления философско-методологических оснований развития современной науки и техники, инновационных процессов в меняющихся условиях квалитативной революции и квалитативизма в целом. Сложные вопросы современной философии права и философии науки и техники до сих пор не имеют ответа: существует ли взаимосвязь между инновационными процессами в развитии науки и техники и правовой действительностью, и в чем она проявляется? Каким образом «качество» стало и отправной точкой и результатом многих современных исследований? Какие риски сопутствуют инновационной деятельности, и каким образом их можно предотвратить? Для решения данных вопросов целесообразно выявить комплекс философско-методологических оснований развития науки и техники посредством методологии инновационного, квалитативного и креативного подходов.

Список литературы:

1. Балаян А.Р. Теоретико-методологические подходы и особенности инновационного развития экономики // Международное научное издание «Современные фундаментальные и прикладные исследования», Кисловодск, 2016. №3(22). С. 92-100.

2. Маякова А. В. Современное понимание категории «качество» в философии науки и техники: монография / А.В. Маякова; Юго-Зап. гос. ун-т. – Курск, 2019 – 169 с.: ил. 2. – Библиогр.: с. 140-153.

3. Маякова А.В. Сложностное качество как актуальная категория постнеклассической философии и науки // Философия науки и техники. Москва, 2018. Т.23. №1. С. 116-127.

ВЛИЯНИЕ КУЛЬТУРЫ НА ФУНКЦИИ МЕНЕДЖМЕНТА

К.Э. Мелкумян

Россия, Ростов-на-Дону

Южный федеральный университет

kristina.net33@gmail.com

Аннотация. В работе рассматривается важность межкультурных различий, как фактора управления.

Ключевые слова: межкультурные различия, коллективизм, индивидуализм, дистанция власти, управление.

В условиях нынешней политико-экономической ситуации в мире принятие управленческих решений в рамках внутренних организационных перестановок зависит от многих факторов, основным из которых является экономическая ситуация в каждой отдельной стране. Иррациональное, ошибочное или некорректное управленческое решение менеджера организации в той или иной – развитой или только развивающейся стране может привести к диаметрально противоположным результатам. Невзирая на то, что экономика в одной стране процветает, а в другой находится в упадке, результат неправильных управленческих решений зачастую не соответствует нынешнему развитию и зависит от так называемых условий неопределенности. Условия неопределенности это, прежде всего, разнящиеся параметры в тех или иных экономических условиях при принятии решений.

В любом случае, построение благоприятных отношений в деловой и политической сфере – залог стабильной экономической ситуации в мире, именно поэтому интерес к построению этих отношений с каждым годом растет. В связи с чем, одним из возможных путей улучшения взаимопонимания является «определение межкультурных различий, исследование их специфики в подходах ведения бизнеса и методов их сближения через менеджмент, – отмечает Н.И. Федотова.

– В то же время важно выявление культурных различий, обусловленных национальным характером и политическим контекстом» [1].

Метод изучения организационного поведения в разных странах и разных культурах, предложенный одним из известных голландских исследователей – Г.Хофстедом, является основополагающим критерием при анализе культуры. В ходе проведенного исследования, Г. Хофстед выделил определенные различия в организационных культурах и поведении работников (менеджеров) по всему миру [2]. Безусловно, в числе основных критериев были индивидуализм (коллективизм) и дистанция власти, а в процессе исследования приняли участие работники 50 стран. «Отличительной чертой современной социокультурной среды является межкультурная коммуникация. ... поскольку становится практически невозможно оставаться в рамках одной страны, культуры и языка» [3].

В результате проведенного исследования, в основе которого лежало разделение работников по типу индивидуализма – коллективизма и дистанции власти, ученый пришел к выводу, что в Америке преобладает индивидуализм и незначительный уровень дистанции власти, в Мексике же, напротив – высокий уровень дистанции власти и процветающий коллективизм. Из чего можно сделать вывод, что американские бизнес корпорации почти со стопроцентной вероятностью столкнутся с проблемами в процессе ведения дел в Мексике, и наоборот. Так, в таких странах как Норвегия, Голландия или Англия преобладает индивидуализм и слабо выражена дистанция власти, из чего следует, что работникам этих стран будет сложно работать с представителями романских стран, находящихся в упадке, например Венесуэла, Португалия и Чили. Также, представители французской, бельгийской и испанской культуры столкнутся со сложностями в ходе сотрудничества с датскими, норвежскими и шведскими компаниями в связи с тем фактом, что в развивающихся романских странах преобладает высокий уровень дистанции власти.

Все организации находятся в процессе безостановочного изменения и развития, а причиной тому служит угроза исчезновения компании и корпорации с мирового рынка. Существует несколько простых способов преодоления межкультурных и межличностных проблем, которые являются неотъемлемой частью корпоративной культуры: эмпатия – чувства и реакции людей, коммуникации – заблаговременное оповещение, и вовлечение – мнение работников по какому-либо вопросу, а также их участие в процессе решения проблем [4].

Следует отметить, что в основе культурных особенностей востока и запада лежат как религиозные, так и исторические традиции и

ценности. Однако в современном мире основополагающую роль играют этические ценности и мораль, которые ныне схожи. Так, в 1994 году советский экономист Б. Мильнер составил декларацию о принципах корпоративной этики [5], где попытался собрать моральные и этические ценности западной культуры, которой присущ индивидуализм и восточный коллективизм. С одной стороны, коллективизм и индивидуализм можно назвать основными различиями восточной и западной культуры, а остальные критерии, такие как дистанция власти и мужественность/женственность, их логическими последствиями. С другой стороны, в таких разных культурах можно найти и общие черты, например, соревновательные основы в процессе ведения бизнеса.

Подводя итог, отметим, что в странах с высоким уровнем заработной платы и высоким уровнем жизни уровень индивидуализма также высок, а в «бедных» странах преобладает коллективизм. Однако следует учитывать ментальные особенности обеих культур для достижения поставленных целей. Знание и понимание основных культурных различий своих западных или восточных коллег может не только облегчить жизнь обеим сторонам, участвующих в коммуникации, но и смягчить культурный шок, снизить риск межкультурных конфликтов и достигнуть взаимопонимания.

Список литературы:

1. Федотова Н.И. Межкультурные различия в процессе принятия бизнес-решений (на примере франко-российских исследований) // Известия Байкальского государственного университета. 2002. №4. С. 77 – 81.
2. Хофстед Г. Организационная культура: Управление человеческими ресурсами. СПб.: Питер, 2002.
3. Папченко Е.В. Межкультурная коммуникация в современной социокультурной среде // Социокультурные среды и коммуникативные стратегии информационного общества: труды Междунар. науч.-теор. конф. 28 – 31 октября 2015 года. СПб.: Изд-во Политехн. ун-та, 2015. С. 152 – 154.
4. Психология менеджмента. Под ред. Т.С. Никифорова. СПб., 2000.
5. Мильнер Б.З. Принципы корпоративной этики ведения бизнеса [Электронный ресурс]: статья. URL: [http:// fdiver.blogspot.com/2008/07/7.html](http://fdiver.blogspot.com/2008/07/7.html) (дата обращения: 30.03.2019).

ВЗГЛЯДЫ ФРОММА И СОВРЕМЕННОСТЬ

А.В. Мельничихина

Россия, Москва

Российский Экономический Университет им. Г.В Плеханова

melalex1999@rambler.ru

Аннотация. В статье раскрывается проблема формирования и последствий потребительского отношения к жизни в современном обществе, которая актуальна в теоретическом и практическом отношении. Анализ данной проблемы опирается на идеи известной работы немецкого философа Э.Фромма «Иметь или быть». В статье проводятся параллели с современной общественной ситуацией 21 века и предлагаются пути решения данной проблемы.

Ключевые слова: бытие, общество, общество потребления, обладание, потребность, социальный эгоизм.

Казалось бы, с переходом в постиндустриальный век люди должны почувствовать себя свободнее, счастливее, ведь эта эпоха дает им надежду на улучшение качества жизни путем создания материального изобилия для удовлетворения своих потребностей. С каждым годом в их сознании закрепляется мысль о том, что автоматизация труда, компьютерные технологии помогут человечеству облегчить его существование и неограниченно производить всё для утоления желаний во всем. В мирное время люди сосредотачивают внимание на себе, удобствах существования, сиюминутных желаниях, что рождает в них потребительское отношение к жизни. Но делает ли это их счастливыми?

Именно к таким вопросам и выводам пришел великий немецкий философ, основатель неотрейдизма, Эрих Фромм в своем произведении «Иметь или быть?», написанном еще в 1976 году [1]. Он поднимает широкий ряд очень важных проблем, которые актуальны и в наше время.

В основе его размышлений лежит выбор индивида между двумя «модусами» (обладания и бытия), которые фундаментально отличают две смысложизненные философии жизни человека [2]:

1) «существование» - быть Личностью, открытой окружающему миру, чтобы в итоге прийти к гармонии со своей душой;

2) «потребление» - жить, используя все материальные блага для удовлетворения личных потребностей и стараясь превратить окружающий мир в свою собственность.

Философ приходит к пессимистичному выводу, что преобладает в техногенной цивилизации второй модус. По моему мнению, обладание - это свойственный людям естественный способ существования, поэтому в будущем не может исчезнуть окончательно при любых изменениях окружающей среды. В настоящее время именно данным фактом пользуется сфера услуг и бизнес. Многие маркетологи строят свою концепцию продвижения бренда для потребителей на формировании у последних постоянного желания приобретать их товар или услугу (с помощью агрессивной рекламы, СМИ и др.). Они делают своих покупателей зависимыми, так как часто пользуются неэтичными способами для удовлетворения своих экономических целей [3]. Например, многие компании специально экономят на исходных материалах своего продукта, чтобы потребитель вернулся к ним как можно быстрее. Также они могут направлять общественное мнение в отношении актуальных трендов, чтобы сделать клиентов зависимыми от моды. Это формирует из молодых людей «рабов» своих ближайших сиюминутных потребностей, хороших потребителей, но не привносит в их жизнь отдаленные смысложизненные перспективы и критерии, позволяющие оценивать пройденный участок жизненного пути и делающие их по-настоящему счастливыми [4; 5]. Таким образом, общество становится заложником своей же системы.

Индивид изначально воспринимает сущность жизни с двух различных сторон. В начале своего жизненного пути человек часто является идеалистом и мечтателем, открытым окружающей действительности с её проблемами. Внутренний мир его безграничен, познание своей души и своего места в мире - важная миссия человека, однако слишком сложная. Ему проще обладать желанием иметь. Владение и обладание становится внешними толчком, что делает его все больше зависимым от своих вещественных нужд. Казалось бы, если человек получает достаточно информации и материальных благ, то создаются лучшие условия для совершенствования духовного мира человека. Но этого не происходит в современном обществе... Именно лень и эгоизм становятся причиной деструкции внутреннего мира.

В своей работе Э. Фромм предупреждает свое и будущее поколение, что данный потребительский образ жизни не сможет улучшить наше общество, а наоборот приведет к его деградации. Идея Фромма заключается в том, что человек, поглощенный материальными потребностями, становится такой же материей. То есть тем, кто только потребляет, ничего не предлагая взамен и достигая всего силой.

Внутренний мир человека пытается всё же противостоять навязанным стереотипам общества, но человеку трудно «вырваться из

оков» сознания, порабощённого СМИ, медиатехнологиями, мнением окружения и другими на него влияющими факторами. Тенденция к потребительству является биологическим фактором, а вторая тенденция - быть – подлинно духовным. Это и отдавать, и жертвовать, и преодолевать одиночество посредством общения с другими и решения общих проблем.

Несмотря ни на что, личность человека является свободной, не имеющей имманентно присущей нужды в обладании. Получается, что она независима и способна использовать поступающие извне информацию и внешние ресурсы не только себе во благо («иметь»), но и окружающих, общества в целом («быть»). То есть, человек может сочетать два пути-модуса, о которых и размышляет философ Э. Фромм. Индивид должен использовать всю полноту личностного существования. При таком положении вещей человек способен ощутить гармонию с самим собой и окружающим миром, улучшить его.

Если принимать во внимание, что эти две тенденции живут в каждом, то можно отметить, что именно общественная формация определяет преобладающую тенденцию в данный момент и формирует человека с определенными качествами.

В заключении Фромм опечален тем, что в существующем обществе мотивацией для людей являются материальные блага, ценности вознаграждений и поощрений, а лозунги к самопожертвованию не имеют никакого смысла. Философ делает нерадостный вывод, что его поколение будет больше продвигать тенденцию обладать, дальнейшее формирование общества в постиндустриальном ключе приведут к ухудшению и кризису. Надежды в светлое будущее у людей померкнут.

Такую тенденцию мы наблюдаем в 21 веке. Несмотря на динамичное развитие новых технологий человек в наше время только увеличивает потребление и руководствуется ценностями прибыли, а желание жертвенности выглядит искусно и ненатурально. Люди, которые хотели бы что-то изменить, часто не берутся за это не от того, что они слабые, а потому что они не верят в возможность изменить человечество в целом. Каждый должен прийти к гармонии двух модусов самостоятельно. Но надежда сегодня есть – растет движение волонтеров, добровольных помощников и т.д.

Прошло около полувека, как Эрих Фромм написал данную работу, а она злободневна и сейчас. Пока человечество не получит мотивацию изменить тенденцию в направлении модуса бытия, оно так и останется обществом потребителей и эгоистов, бесконечно удовлетворяющих свои материальные нужды. Только в критической ситуа-

ции, когда острые проблемы становятся глобальными, а опасность самоуничтожения цивилизации очевидной, человечество способно изменить философию и образ своего существования. Такое время уже наступило.

Список литературы:

1. Фромм Э. Иметь или быть. Москва: Издательство АСТ, 2018. – 320 с.
2. <http://fromm.filosoff.org/>
3. Понизовкина И.Ф. Ценностный подход к социальной ответственности в бизнесе // Человек и инновационная экономика современной России: философские аспекты Материалы Всероссийской научно-практической конференции. Редколлегия: М. И. Ивлева, Н. М. Ершова. Москва, 2012. С. 114-120.
4. Понизовкина И.Ф. «Блажен, кто выбрал цель и путь ...»: мифы и реалии обретения утраченного смысла жизни»// «Вестник РЭУ им. Г.В. Плеханова», 2012, №7 (49). С. 25-31.
5. Понизовкина И.Ф. Проблема утраты смысложизненных ориентиров и ее преодоление // Человек - наука - гуманизм к 80-летию со дня рождения академика И. Т. Фролова: сборник. Российская акад. наук, Институт философии; ред.-сост. Г. Л. Белкина. Москва, 2009. С. 724-731.

МЕТАФОРИЧЕСКИЙ ОБРАЗ ЛЮБВИ В ЭСТРАДНЫХ ПЕСНЯХ КАК СРЕДСТВО ФОРМИРОВАНИЯ МИРОВОЗЗРЕНИЯ МОЛОДЕЖИ

К.Г. Меркулова

Россия, Нижний Тагил

Российский государственный
профессионально-педагогический университет

Merkul97@yandex.ru

Аннотация. В статье рассматриваются основные сферы-источники метафоризации, актуализированные в англоязычных песнях для описания концепта LOVE (LOVE IS MADNESS, LOVE IS DISEASE, LOVE IS POSISON), а также прагматический потенциал данных метафор для формирования мировоззрения молодежи.

Ключевые слова: концептуальная метафора, когнитивная метафора, когнитивная лингвистика, англоязычные песни

Исследование концептуальных метафор относится к актуальным направлениям современных лингвистических исследований. Метафора в когнитивной парадигме исследований рассматривается не просто как средство украшения речи, но и как значимый инструмент концептуализации и категоризации мира [Лакофф, Джонсон 2004].

Согласно современным представлениям ученых, концептуальные метафоры формируют картину мира человека, играют важную роль в создании его мировоззрения и определенной системы ценностей [Будаев 2006; Чудинов 2001]. По этой причине важно изучить, как осмысляются базовые для человека концепты в современных песнях, которые служат одним из факторов формирования картины мира современной молодёжи.

Песня – это одновременно произведение и музыкального и словесного искусства. Во взаимодействии с социумом она способна повлиять на мировосприятие человека, особенно на подростка, который постоянно изменяет свое видение мира на различные ситуации.

В песне обычно автор создает свой мир, который может быть схожим с миром слушателя, в последствии которого, он примеряет роль главного героя песни на себя. Неумение выразить свои чувства словами, слушатель ищет союзника, который способен помочь разобраться в его чувствах через песни.

Большинство песен по своему содержанию наполнены подтекстом и поэтому слушателям интересна не только сама музыка, но и смысл метафор, описывающих такой важный концепт в жизни человека как LOVE.

Анализ современных англоязычных песен, показывает, что их авторы активно используют метафорические средства для осмысления и описания концепта LOVE: LOVE IS MADNESS (ЛЮБОВЬ – СУМАСШЕСТВИЕ), LOVE IS DISEASE (ЛЮБОВЬ – БОЛЕЗНЬ), LOVE IS POSISON (ЛЮБОВЬ – ЯД).

Самой распространенной сферой-источником для концептуализации любви в англоязычных и русскоязычных песнях являются понятийная область «болезнь». Состояние влюбленного очень часто напоминает состояние нездорового человека. Влюбленный настолько одержим предметом своего обожания, что готов ради него на любые поступки. Влюбленный может не контролировать свое поведение, чувствуя себя психически нездоровым или даже умирающим человеком.

Проанализировав материал англоязычных песен, мы сделали вывод, что обращение к данной понятийной сфере приносит прагма-

тические смыслы невыносимых страданий и ощущения отчужденности от мира, от которого нет вакцины. Ср.:

I'm not sure if this is healthy (Alicia Keys / «Love Is My Disease»);

In my life there's been heartache and pain (Foreigner / «Feels Like the First Time»);

Nothing I can take, no remedy (Alicia Keys / «Love Is My Disease»).

Еще одна концептуальная метафора данной сферы – LOVE IS – MADNESS, то есть любовь как сумасшествие. Ср.:

Love is a madness. (No Sinner / «Love Is A Madness»);

The pain never felt so good, you are the only one, love you like mad. (Lollipop / Love you like mad»);

We got that mad love, You'll get her crying. (Canaan Smith / «Mad Love»);

Подобное осмысление любви формирует представление о любви как о психическом расстройстве, что отражается с помощью лексем *crazy, mad*, выражения *to lose mind*. Ср.:

And the craziest thing you'll ever do. (Rod Stewart / «Love Is»);

I'm losing my mind. (Alicia Keys / «Love Is My Disease»);

Love...love is such a crazy thing. (Pink / «Love Is Such A Crazy Thing»);

Love is madness, I never said that I would be your lover. (30 Seconds to Mars / «Love is madness»);

При этом любовь концептуализируется не просто как недомогание, а как неизлечимая болезнь, болезнь от которой нет лекарства. Ср.:

Nothing I can take, no remedy. (Alicia Keys / «Love Is My Disease»).

Еще одна часто употребляемая метафора: LOVE IS – POISON. Любовь подобна яду, который мгновенно проникает в кровь и поражает человеческое сердце. Яд причиняет мучительную боль и даже способен убить. Ср.:

You gonna find your heart rough, love is poison (Astique – «Love Is Poison»).

Эти метафоры в конечном счете отражают тот факт, что ощущения, связанные с любовью, возникают в части мозга, отвечающей за подсознание и первобытные инстинкты, которые способны порождать нервные сигналы, обуславливающие иррациональное поведение людей. Типичное объяснение для иррационального поведения – болезнь или воздействие каких-либо химических веществ, что отражается в соответствующих метафорах.

Большинство выявленных концептуальных метафор восходят к сферам-источникам, которые связаны с негативными прагматическими смыслами: физические и психические заболевания, наркотики, яды. Негативные ассоциации формируют соответствующую картину мира и могут влиять на поведение. Такая ситуация ведет к тому, что в сознании молодежи закладываются латентные когнитивные структуры деструктивной направленности. Один из способов противодействия этой проблеме заключается в том, чтобы балансировать песенный дискурс дополнительными источниками информации, которые привносят мелиоративные смыслы в концептуализацию любви, связанные как с традиционными ценностями, так и с положительными сферами человеческого опыта.

Список литературы:

1. Будаев, Э.В. «Могут ли метафоры убивать?»: прагматический аспект политической метафорики / Э. В. Будаев // Политическая лингвистика. 2006. № 20. С. 67–75.
2. Лакофф, Дж. Метафоры, которыми мы живем / Дж. Лакофф, М. Джонсон. М. : Едиториал УРСС, 2004. 256 с.
3. Чудинов, А. П. Россия в метафорическом зеркале: когнитивное исследование политической метафоры (1991-2000) / А. П. Чудинов. Екатеринбург: УрГПУ, 2001. 238 с.

К ВОПРОСУ О ГЛОБАЛИЗАЦИИ КУЛЬТУРЫ: НОВЫЕ ЧЕРТЫ

А.О. Михайлова, В.А. Григорова
Россия, Воронеж

Воронежский институт МВД России

Аннотация. В статье анализируются основные тенденции развития процесса глобализации культуры в современном обществе. Авторы выявляют их позитивные и негативные проявления в контексте изменения статуса различных форм культуры и обострения проблемы национально-культурной идентичности. Предпринимается попытка обобщения научно-теоретических основ термина «глобализация» с обозначением факторов, способствующих развитию глобализации в целом.

Ключевые слова: глобализация, глобализация культуры, ценности, элитарная культура, массовая культура, народная культура.

Актуальность исследования процесса глобализации культуры обуславливается практической значимостью и недостаточностью исследования данного феномена в современной науке. Сегодня явление глобализации уверенно охватывает различные сферы жизнедеятельности общества и человека. Под ее влияние попадают экономическая, коммуникационно-сетевая, экологическая сферы, сферы труда, гражданского общества, досуга и другие сферы. Однако влияние процессов глобализации на культуру до сих пор исследовано частично, что в свою очередь порождает возникновение новых теорий. [1, с. 146]

На современном этапе развития общества термин «глобализация», введенный в 1981 году Дж. Макклином, имеет различные интерпретации. Наиболее явно выделяются два аспекта глобализации:

- глобализация как результат усилившейся интенсивности взаимосвязи и взаимозависимости между национальными границами;
- глобализация, внедренная в создание СМИ.

К числу факторов, обуславливающих развитие глобализации, в настоящее время можно отнести:

1. Технологические, связанные с небывалым развитием новых технологий и переходом мира к новому технологическому укладу. Данные технологии позволяют производить новые виды продукции, а главное повысить их качество. Кроме того, они также способствуют сокращению затрат природных ресурсов, что является наиболее привлекательным и способствует развитию данных процессов, делая их одной из ведущих тенденций развития.

2. Экономические, связанные, прежде всего, с бурным развитием транснациональных промышленных корпораций (ТНК). Оно влечет за собой глобализацию методов организации труда, производственной культуры, сбыта готовой продукции и тд.

3. Информационные, связанные с глобальным развитием СМИ, связи, информационных технологий (ИТ). Бурное развитие и проникновение ИТ во все сферы жизнедеятельности превратило информатизацию в глобальный процесс, который в ближайшем будущем будет оставаться доминантой развития общества.

4. Геополитические, связанные, в первую очередь, с осознанием необходимости противостояния общих угроз, которые можно эффективно решить лишь объединив усилия.

5. Культурные. Информационная глобализация, в свою очередь, не только привносит в общество новые средства и возможности, но также и меняет его культуру. Это приводит к тому, что формируются новые ценности, этические и правовые нормы.

Среди вышеобозначенных факторов наиболее противоречивым выступает влияние глобализации в культурной сфере, которая предусматривает размытие границ национальной культуры, а также входящих в нее этнических, национальных и религиозных традиций. [2, с. 40]

В связи с этим в данной области важными являются вопросы: «К чему приведет такое прогрессирующее слияние культур? Исчезнут ли конкретные культуры, или изменится только контекст их существования?». Для ответа на этот вопрос необходимо более детально рассмотреть тенденции развития «глобальной культуры».

К положительным проявлениям глобализации в данной сфере следует отнести:

- возрастание темпов производства, распространения и потребления культурных ценностей. Это значит, что индивид способен получать больший объем информации, что, в свою очередь, приводит к расширению его кругозора, повышению общего интеллектуального уровня. К тому же, благодаря развивающимся информационным ресурсам, в настоящее время имеется возможность изучать культуру не только родного народа, но и различных зарубежных деятелей;

- становление нового «культурного стандарта личности». В настоящее время становится общепринятым, что современному человеку необходимо умение владеть персональным компьютером, или знание и владение несколькими иностранными языками для осуществления эффективного общения с представителями иных культур, понимания тенденций современного искусства, литературы, науки и т.д.;

- стирание границ для талантов. Это значит, что результаты творчества перестают быть достоянием одной единственной нации, а становятся достоянием человечества. Перестают быть редкостью выступления зарубежных деятелей культуры в России и, наоборот, Российских певцов, актеров театра и кино за границей;

- создает возможности для изучения идей, умений, знаний того или иного этноса. Это позволяет создать более точное представление о том, какое место культура данного этноса занимает среди множества других, что конкретно она собой представляет.

К негативным проявлениям глобализации в культурной сфере следует отнести:

- изменение статуса массовой, народной и элитарной культуры. Вместе с упадком влияния народной и элитарной, массовая культура превратилась в главный элемент культуры, хотя многие исследовате-

ли пишут о том, что она является «заменителем, рассчитанным на удовлетворение невзыскательных вкусов плохо образованной части населения». Кроме того, изменилось отношение к культуре в целом. В современном мире культура, в большей степени, воспринимается не как конечная цель, а как средство достижения жизненного успеха и благополучия;

- обострение проблем национально-культурной идентичности. Появление большого количества личностей, которые утратили представление о своей культурно-национальной принадлежности, ведет к развитию множества проблем: повышается дестабилизация социальной системы, уровень социальной напряженности; ставится вопрос о способности той или иной страны сохранять свой суверенитет и территориальную целостность, противостоять давлению как извне, так и изнутри, находить необходимые ресурсы и эффективно их использовать в конфликтных ситуациях, которые сплошь и рядом возникают между различными странами, народами и государствами;

- снижение статуса различных национальных языков. Сейчас для межкультурного взаимодействия в большинстве случаев используется английский язык, хотя родным языком он является лишь для подавляющего числа населения планеты.

- исчезновение многообразия типов культурного взаимодействия. Доминирующим типом является насильственное внедрение ценностей одной культуры в систему ценностей другой. Это осуществляется с помощью различных средств: Интернет, кино, музыка, телевидение.

В заключении важно обозначить, что сам феномен культурной глобализации до сих пор остается не до конца раскрытым. Признавая возможность формирования единого культурного пространства, важно учитывать и негативные проявления культурной глобализации, препятствующих взаимодействию культур и обостряющих проблемы национально-культурной идентичности в целом.

Список литературы:

1. Гревцева А.А. Культурная глобализация: проблемы и парадигмы / А.А. Гревцева // Известия Российского педагогического университета им. А. Герцена. Вып. 70. – С. 145-149.

2. Касаткин П.И. Глобализация культуры: проблемы и перспективы / П.И. Касаткин // Власть, 42017. №8. – С. 40-48.

3. Григорова В.А., Сударкина Н.А. К вопросу о влиянии глобализации на российскую культуру / В.А. Григорова, Н.А. Сударкина // Россия в 21 веке: проблемы экономической и социо-культурной модернизаций. - Воронеж, 2011. – С. 133-135.

ЭТИКЕТ СОВРЕМЕННОГО МИРА НА ПРИМЕРЕ СОЦИАЛЬНЫХ СЕТЕЙ

Д.А. Мордвина
Россия, Краснодар

Кубанский государственный университет
dora.horan@mail.ru

Аннотация. Разберем понятие этикет. Выделим виды этикета, а также рассмотрим новое течение социального этикета, или сетикета, или нетикета его правила и альтернативы в офисной среде. Рассмотрим корпоративный портал и почему он не так востребован как социальные сети и messenger.

Ключевые слова: этикет, нетикет, корпоративный портал, негласные правила социальных сетей.

Понятие этикет появилось не так давно, тем не менее заложенный смысл в это понятие было и в древние времена. Рассмотрим понятие этикет данное в словаре Ожегова. Итак, этикет – это установленный, принятый порядок поведения, форм обхождения.[1] Сегодняшнее понятие этикета и его правила и порядок поведения – это общенародный труд строящийся веками. Данные правила являются всеобщие приятными, поскольку они соблюдаются не только представителями одного общества, но и самыми различными современными социально-политическими системами. Выделяют несколько видов этикета, основным из которых являются:

- Придворный этикет – строго регламентированный этикет. Обозначен порядок, обозначены формы обхождения с монархами.
- Дипломатический этикет – правила поведения дипломатов и других официальных лиц при контакте с другими официальными лицами на различных мероприятиях.
- Военский этикет – свод правил, норм, манер принятых в армии во всех сферах деятельности.
- Общегражданский этикет – совокупность правил, традиций соблюдаемых гражданами при обращении друг с другом.

Большинство из правил разных видов этикета похожи.[2]

Многие ли люди знают самые элементарные правила этикета? Например, здороваются входящие в помещение люди, или перед тем как войти в дверь нужно пропустить выходящего. Проанализировав личный опыт, мы можем сказать, что не многие. В каждой стране или

даже городе, или даже семье разное понимание слова этикета и разное отношение к пониманию данного термина.

Но хотелось бы затронуть очень молодое направление этикета, вид этикета в социальных сетях, или сетикет, или нетикет. Все переходит в социальные сети, там мы можем прочесть новости, поговорить с родственниками из других городов или пообщаться по работе, многие могут найти на просторах социальных сетей работу. Так что допустимо и недопустимо в социальных сетях?

Если рабочие отношения более регламентированы хотя бы формальным стилем общением, если мы говорим о крупной организации, то правила, нормативные пожелания прописаны в кодексе организации. В данном аспекте стоит говорить о неформальном общении, так как оно менее всего контролируется даже самим отправителем.

Итак, что же нельзя делать в социальных сетях, дабы не прослыть невеждой?

Конечно, сейчас многие люди зависимы от оценки окружающих выражаемые так называемыми оценками как «мне нравится», «Like», «Класс!» и многие другие альтернативы, но тем не менее накручивая обычным «спамом» в сообщениях с просьбой оценить вашу фотографию или пост не является нормой для социальных сетей. Этого нельзя делать, это некультурно. Так как социальные сети свободны, то и нельзя кого-то к чему-то принуждать в особенности ставить «like».

Не стоит медлить с ответом на сообщение. Конечно, в телефонном этикете мы встретим, что стоит отвечать на звонок через три звонка. Это позволит человеку на конце провода собраться с мыслями, а отвечающему спокойным голосом ответить на звонок. В социальных сетях также встречается похожее правило, где будет уместно ответить через минуту или две, но если отвечать дольше, то собеседник может расценить это как игнорирование его персоны, что может его обидеть. Будьте аккуратны.

Существует конфиденциальность, а именно статья 152.1 РФ «Охрана изображения гражданина», где четко прописано, что публикация чужих фотографий только с согласия этого гражданина.[3] Поэтому нельзя обнародовать не свои фотографии!

Не забывайте разделять друзей! Не все ваши онлайн друзья по переписке могут быть настоящими людьми или выдавать себя за тех, кем они не являются. Поэтому публикуя личный пост, стоит поставить ограничение, которое позволит только вашим друзьям следить за личными постами. А вообще мы советуем не выносить сор из избы, не стоит публиковать личные материалы, они могут сыграть против Вас.

Стоит сказать о нецензурных выражениях в интернете, конечно, никто не может запретить нецензурно выражаться всем, но все же стоит ограничивать себя в таких выражениях. Хотя бы потому, что в социальных сетях в основном пишут сообщения, а это значит, что есть минута переосмыслить сказанное и отправить вариант, за который не будет стыдно!

Также в крупных компаниях существует корпоративные порталы, что должно было бы заменить социальные сети и messenger для работы. Сейчас в России очень популярны модели корпоративных порталов Microsoft SharePoint, а также существует отечественный аналог «Пряники». Но может ли заменить корпоративный портал messenger? Конечно, нет! Во-первых, потому что сложная система корпоративных порталов, и не совсем привычна для пользователей. Во-вторых, корпоративный портал носит более официальный стиль общения. В-третьих, нельзя забывать, что социальные сети – это еще и неплохая реклама для покупателей. Хорошо оформленная страница в социальных сетях привлекает к себе внимание.

Например, у каждого университета есть свой сайт. А для студентов есть личные кабинеты, библиотеки электронные, а также в данном корпоративном портале мы можем обсудить интересующие нас вопросы с преподавателями по учебе или со своими однокурсниками. Но это было бы в идеальном мире, на самом деле данный портал интересует студентов только с точки зрения библиотеки. Общаться студенты привыкли в социальных сетях. Хотя университет старается привлечь внимание к корпоративному portalу, но пока удается с трудом.

Подводя итоги можем добавить, что с появлением социальных сетей стало намного проще общаться с многими людьми, следить за новостями, но в тоже время стали очень много fake, (люди чьи имена в реальном мире не совпадают с миром в социальных сетях) поэтому нужно быть бдительным и стараться использовать социальные сети по необходимости. Хотя в этом плане корпоративный портал лучше, потому что можно легко проследить, кто что написал и личные страницы, как правило, носят настоящее имя человека сидящего за компьютером. И очень важно помнить, что виртуальный мир не всегда, чаще всего не соответствует реальному миру!

Список литературы:

1. Толковый словарь русского языка *С.И.Ожегов, Н.Ю.Шведова* – <http://ozhegov.info/slovar/?ex=Y&q=%D0%AD%D0%A2%D0%98%D0%9A%D0%95%D0%A2> (Дата обращения: 07.04.2019)

2. Этика и этикет: в чем разница? – <http://wlooks.ru/etiket/i-etika-chem-otlichayutsya/> (Дата обращения: 08.04.2019)

3. Статья 152.1 ГК РФ. Охрана изображения гражданина (действующая редакция) – <https://www.zakonrf.info/gk/152.1/> (Дата обращения: 08.04.2019)

СМЫСЛООБРАЗУЮЩАЯ МОДЕЛЬ УЧЕБНОГО ПРОЦЕССА

А.Ш. Музаева

Россия, Грозный

Чеченский государственный педагогический университет

muzaeva.amnat@mail.ru

Аннотация. В статье рассматриваются особенности смыслообразующей модели обучения. Проведен анализ влияния различных образовательных моделей на определенные аспекты смыслового развития детей.

Ключевые слова: смыслообразующая модель, симпатия, мощь, поступок, образец поведения, способы перевода значений.

Общим критерием отбора и оценки моделей образовательного процесса является способность модели заинтересовать смыслом учащихся. Это означает, что если какая-либо из выбранных моделей имеет больше, по сравнению с другими, возможностей развития смысловой сферы обучающихся, в том числе функционирующих в рамках одной и той же деятельности: личностные смыслы, смысловые установки и смыслообразующие мотивы, и даже устойчивые смысловые структуры: смысловые конструкции, смысловые диспозиции и ценности, то такая модель будет иметь превосходство в решении несущественных учебных задач.

В процессе рассмотрения моделей будем учитывать целевые, содержательные, технологические и организационные параметры. Таким образом, целевой параметр определяет комплексную совокупность перспектив, в том числе – развитие смысловых структур сознания учащихся, формирование у них индивидуальной картины мира, подготовка их к участию в решении жизненных задач, вхождение ребенка в образ "я", отражение самого ребенка, выход за пределы собственного "я", раскрытие и формирование творческого потенциала детей. Каждая из целей рассматривается как результат смыслообразующей стратегии образовательного процесса. Содержательный па-

раметр обучения показывает исходить из содержания, воплощающего обозначенные как раз цели образовательного процесса и, благодаря этому, "подпитывающего" личностно – смысловое развитие учащихся. Содержание образовательного процесса находится в нашем понятии как своего рода семантический континуум. [3]

Технологический параметр обучения в лучших проявлениях проявляется в механизмах "включения", "запуска" и поддержки процесса смыслообразования учащихся, обеспечивающих их смысловой выбор, самовыражение, самоактуализацию. В конце концов, организационный параметр учебного процесса рассматривается нами с позиции вариативности, гибкости организационных систем, способности адаптироваться к смысловым ценностям студентов.

Системообразующим условием будет интенсивность увеличения их смысловых возможностей, вовлечение психологических механизмов генерации смыслов, возможность формирования многоуровневых смысловых структур студента.

Начнем с догматической модели, несмотря на ее минимальное использование в образовательном процессе современной школы. Известно преобладание догматического учения в далеком прошлом, а также его замечательное высмеивание в русской и зарубежной художественно – педагогической литературе (Рабле, Панаев, Помяловский, Шацкий, Марк Твен). Между тем, однако, далеко не одно последнее десятилетие, догматизм обучения, по понятным причинам имел и в скрытом виде имеет довольно широкое продвижение в национальном образовании. Несмотря на то, что формально он оценивался как архаичный и рудиментарный вариант обучения, в реальной практике допускалось и ложное содержание, и схоластика методов обучения. Обращение к догматической модели преподавания современной психолого-педагогической науки, в том числе и нашей, обусловлено активизацией интереса к смысловым механизмам саморегуляции деятельности человека.

Признаки смыслообразования учащихся обнаруживаются и в догматическом воспитании.

Далее - модель знаний, структурной единицей содержания обучения в которой является знание. Проектирование процесса познания здесь осуществляется в виде понятий, идей, диаграмм, формул, то есть объективные знания носят в данном случае абсолютно замкнутый характер "вещи в себе".

Технологически данная модель рассматривается как субъект-объект, характеризующийся рассказом преподавателя, объяснением,

лекцией. Возвращаясь к содержанию обучения-на уровне прямого потока двусторонней деятельности преподавателей и студентов, субъективная деятельность студентов в первую очередь характеризует знания как движение ценностей, знак, текстовую форму, как мысль. Поскольку знания, полученные от преподавателя, распространенные в процессе изложения, опосредованы субъективным опытом студентов, деятельность последних может быть не только репродуктивной, отраженной, но и трансформирующей, по крайней мере в какой-то степени. На эффективном уровне знания как основа содержания образовательного процесса принимают форму интеллектуальных качеств обучающихся в образном, символическом, смысловом и поведенческом вариантах, оказывают влияние на характеристики психической деятельности, направленность в предмет и познание действительности, логическую культуру ребенка. В описываемом виде модель производит отчужденный от личностно-смысловой основы вид студентов.

Особое место по степени укорененности в образовательной практике и репрезентации в психологических и дидактических теориях занимает деятельностьная модель образовательного процесса, структурная единица содержания обучения, в которой присутствуют не знания как результаты деятельности, а методы деятельности (наблюдение, опыт, эксперимент, анализ, работа с текстом, метод конкретных ситуаций, метод инцидента и др.). В зависимости от логики учебного процесса в качестве метода деятельности могут быть использованы концептуальные, теоретические и методологические знания. В способах деятельности как единицы содержания наблюдается большая смысловая насыщенность, и переход к этой модели обучения ряда западных стран уже давно не случаен. Если в предыдущей модели учебная деятельность базируется на знаниях, то здесь она поднимается к ним, выполняя смысловой выбор в сложном большом количестве релевантных явлений.

Особый интерес представляет содержание обучения, развитие которого регулируется используемыми преподавателем технологиями и саморегулируется смыслообразующей деятельностью студентов, в отдельных ступенях обучения. Так на уровне потока она воплощается в виде языка, по отношению к которому учащиеся должны осуществлять акт овладения: языком науки, языком искусства, языком общения, информационными языками, естественными языками.

Семантическая значимость такого языкоцентрического материала становится очевидной на уровне субъективной активности студен-

тов, педагогически контролируемой (активированной, направленной, ориентированной, скоординированной, поддерживаемой) преподавателем. В процессе предметно – поисковой деятельности студентов язык как инструмент познания, общения, самовыражения растет, вырастает в их субъективной сфере, а постигаемая реальность принимает форму текстовой реальности. В процессе чтения текстов как фрагментов реальности (например, улицы как текста) раскрывается смысловая значимость языка (математический язык, в процессе эстетического восприятия, "чтения" чего-либо, язык экологии в процессе оценки результатов человеческой деятельности).

Несмотря на значительный смыслообразующий потенциал деятельностной модели обучения, ее очевидные преимущества перед наукоемким обучением в смыслообразующих возможностях, ее смысловые пределы очевидны [2].

Прежде всего, объект образовательной деятельности в этой модели предстает в основном не духовной, а объективной реальностью, в результате чего деятельность обучающихся является односторонней, выступает в форме субъективных и психических действий, что, конечно, не исключает "реляционного" контекста, в котором только и может проявляться, являясь квазиобъектом отношения и самоотношения, смысл, но крайне сужает этот контекст. Она оказывается суженной, поскольку предметно-деятельностная основа образования, которая находится в рассматриваемой модели, фокусирует внимание обучающихся на строго определенном, реальном диапазоне значений, развивая инициативно – прагматические спектры сознания. Кроме того, поиск, исследование, деятельность студентов не обязательно являются творческими, смысловой континуум которых практически безграничен. Предметно-поисковая деятельность является лишь предпосылкой творческого процесса и, следовательно, предпосылкой многогранной смысловой деятельности школьников [1].

В проблемной модели обучения структурная единица содержания представлена незнанием (как в знании), а не способами деятельности (как в модели деятельности), а проблемами – неясными, "невербализированными" знаниями, неопределенными способами деятельности. Проблемы - это объективированные упакованные смыслы, готовые стать и становящиеся личностными смыслами только в контакте с людьми и проявляющиеся в огромных вариантах личностных смыслов ввиду неопределенности, противоречивости объективных смыслов, содержащихся в проблемах.

Какое место в современном образовательном процессе занимает смыслообразующая модель? Во-первых, его не следует отождествлять с личностно-ориентированным образованием, в теоретическом обосновании и практической реализации которого смыслообразование не рассматривается как "основная линия движения обучения". Во-вторых, идея смыслообразования в образовательном процессе не может быть сведена к идее специальной смыслообразующей модели, хотя ресурсы развития смысловой сферы студентов, по сравнению с другими моделями, несомненно, больше. Идея смыслообразования студентов, рассматриваемая в работе, является общей, распространяется на различные дидактические модели, предписывая им новые смысловые акценты или значимую смысловую переориентацию.

В-третьих, структурной единицей содержания образовательного процесса в смыслообразующей модели являются смыслы. Примечание: не догмы (как в первой модели), не знание (как во второй), не методы деятельности (как в третьей), не проблемы (как в четвертой), а смыслы, которые мы пытались увидеть в каждой из этих моделей и с которыми мы каждый раз пытались их соотнести. Смыслы, следовательно, могут быть и знаниями, и способами, и проблемами, в зависимости от их реального существования в педагогическом контексте. Даже догма, "столкнувшись" с особенностями субъективного опыта ученика, может вести себя как смысл, побуждая ребенка к пониманию ситуации в их индивидуальной уникальной смысловой перспективе. В то же время смыслы, являясь компетенцией собственной модели, не исчерпывают единиц содержания обучения с различными модельными особенностями, несмотря на их возможный набор. Семантическое множество в каждой из предыдущих моделей однородно, тогда как в смыслообразующей модели они представлены во всем их многообразии. Напомним, Е. Ильин, его система изучения произведений искусства, их "детали". Эта "деталь" обычно приводит детей по-разному к их собственным индивидуальным смысловым мирам, помните экзистенциальный подход Р. Мэя «Индивидуальность, богатство и достоинство не даны нам природой. Они даны или предназначенные нам в качестве задачи, которую мы должны решить» [1].

Список литературы:

1. Абакумова И. В. обучение и смысл: смыслообразование в образовательном процессе / И. В. Абакумова. – Ростов н/д, 2003.
2. Белякова Е. Г. Смысл в педагогическом взаимодействии: Автореф. дис. ... д-ра пед. науки. – Г. Тюмень 2009г.

3. Гилядов С. В. Универсальные образовательные действия: два подхода к определению состава и структуры // педагогическое образование и наука. – 2014. – № 5. – П. 72.

4. Евдокимов, Е. Г. Педагогический контекст смыслообразования / Е. Г. Евдокимов, Изв. Саратов. УН-ТА. Новый. серийный. Серийный. Философия. Психология. Педагогика. – 2014. – № 4-1.

УЧАСТИЕ ЭКОНОМИЧЕСКИХ СУБЪЕКТОВ В МЕЖДУНАРОДНЫХ ФИНАНСОВЫХ ОТНОШЕНИЯХ

М.М. Мустафаева

Россия, Махачкала

Дагестанский государственный университет
mustafaeva_madina123@mail.ru

Аннотация. В статье рассматриваются международные экономические отношения и участие в них экономических субъектов, в частности характеристики внешнеэкономической деятельности ПАО «Газпром», проведена оценка эффективности экспортных поставок.

Ключевые слова: внешнеэкономическая деятельность, экономика, ПАО «Газпром», импорт, экспорт.

Актуальность выбранной мной темы заключается в том, что последние десятилетия мировая экономика развивается в огромных масштабах, кажется, уже не существует ни одной страны, которая так или иначе не участвовала в международных экономических отношениях.

Процесс глобализации всего мирового общества предполагает не только торговлю, но и обмен культурными ценностями, приобщение к традициям и обычаям разных народов, обмен опытом и т.д. Например, сейчас уже никто не удивится, увидев сидящего индуса, читающего А.С. Пушкина, где-нибудь скажем в московском сквере, или друзьями с разных стран, которых ты никогда не видел иначе, чем через глобальные сети «Интернет». Ну конечно многие граждане привыкли к тому, что на полках магазинов могут найти продукцию самых разных зарубежных производителей [4, с.133].

Рассмотрим нефтегазовую отрасль, как одну из важнейших составляющих международной финансовой системы.

Важной тенденцией последних лет является снижение собственной добычи газа в Европе. В долгосрочной перспективе этот процесс

продолжится, и к 2035 г. годовые объемы добычи в регионе могут снизиться вдвое по сравнению с текущим уровнем. Наиболее существенное падение добычи газа может произойти в Нидерландах и Великобритании.

Умеренный рост спроса на газ на фоне падения внутренней добычи приведет к росту зависимости региона от импортных поставок. Дополнительные потребности в импорте газа будут частично покрываться поставками сжиженного природного газа (далее – СПГ), однако основной вклад в обеспечение европейских потребителей природным газом сохранится за магистральными газопроводами, благодаря в том числе новым трубопроводным проектам ПАО «Газпром».

Таблица 1.

Объемы мировой торговли СПГ, 2011-2017 гг., млн т	
2011	241
2012	238
2013	239
2014	242
2015	248
2016	267
2017	297

Примечание. Приведенные значения очищены от реэкспорта и отражают данные о доставленном объеме СПГ (с учетом отпарного газа). Таблица 1. Рост объема мировой торговли СПГ и влияние ценовой конъюнктуры газового рынка на развитие отрасли СПГ [3].

В 2017 г. объем мировой торговли СПГ увеличился на 29,8 млн т, или 11 %, и составил 297 млн т. Прирост мировой торговли СПГ в отчетном году был наибольшим со времен аварии на АЭС «Фукусима» в 2011 г.

Крупнейшим центром роста спроса на СПГ в 2017 г. оставались страны АТР, при этом на долю КНР пришлось более 40 % прироста мирового спроса. Импорт СПГ в КНР увеличился на 12,3 млн т, или 46 %, и составил 39,4 млн т, в результате чего по итогам года Китай стал вторым в мире импортером СПГ, обогнав Южную Корею. Также в 2017 г. значительно нарастили импорт СПГ Южная Корея (+4,6 млн т), Пакистан (+1,8 млн т) и Тайвань (+1,6 млн т) [3].

Рассмотрим внешнеэкономическую деятельность ПАО «Газпром» как общепризнанного участника международных отношений. ПАО «Газпром» – глобальная транснациональная энергетическая

компания, основными направлениями деятельности которой является геологоразведка, добыча, транспортировка, хранение, переработка и реализация газа, газового конденсата и нефти, реализация газа в качестве моторного топлива, а также производство и сбыт тепло- и электроэнергетики.

Компания поставляет газ не только российским потребителям (более половины продаваемого газа реализуется на внутреннем рынке), но и зарубежным, так, например, компания продает газ в 30 странах ближнего и дальнего зарубежья.

Экспорт продукции «Газпрома» осуществляется через 100%-ное дочернее общество ООО «Газпром экспорт».

ПАО «Газпром» реализует значительную часть добываемого природного газа в Западной и Центральной Европе. По оперативным данным, в 2017 году компания поставила в дальнее зарубежье 193,9 млрд. куб. м газа. Это на 14,6 млрд. куб. м (на 8,1%) превышает предыдущий максимум, достигнутый в 2016 году (179,3 млрд. куб. м)».

В 2017 году импорт российского газа, в частности, увеличили страны Северо-Западной и Центральной Европы - целевого региона для проекта «Северный поток – 2», который «Газпром» реализует при поддержке ведущих энергетических компаний Европы.

Так, максимальный исторический объем - 53,4 млрд. куб. м газа - «Газпром» поставил на крупнейший экспортный рынок компании - в Германию. Рост - на 3,6 млрд. куб. м (на 7,1%) по сравнению с 2016 годом, когда было зафиксировано предыдущее пиковое значение (49,8 млрд. куб. м). На новый исторический уровень вышли поставки российского газа в Австрию - они составили 8,5 млрд. куб. м (на 25% больше, чем в рекордном для республики 2005 году, и на 40% - чем в 2016 году) и в Нидерланды - 4,6 млрд. куб. м (на 4,5% (к рекордному 2007 году) и на 9,7% соответственно).

Вырос спрос на российский газ во Франции - поставки достигли 12,3 млрд. куб. м (увеличение на 6,8%), в Чехии - 5,8 млрд. куб. м (на 28%), в Словакии - 4,6 млрд. куб. м (на 24,5%), - заключил глава «Газпрома». - Кроме того, рекордный объем российского газа был поставлен в Данию - 1,75 млрд. куб. м (на 1,9% больше, чем в 2016 году, когда был установлен предыдущий максимальный показатель) [1].

Экспорт природного газа в европейские страны осуществляется ПАО «Газпром» преимущественно в рамках долгосрочных контрактов по ценам, зависящим как от мировых цен на нефтепродукты, так и от котировок газа на европейских торговых площадках. Эти цены мо-

гут претерпевать значительные колебания под воздействием целого ряда факторов, находящихся вне контроля ПАО «Газпром».

Из-за роста цен и увеличение объема продаж в ЕС в 3 квартале 2017 года выручка от продаж в ЕС увеличилась на 18%.

Чистая выручка от продажи газа в Европу и другие страны увеличилась на 782 млн. руб. за девять месяцев, закончившихся 30 сентября 2017 года, по сравнению с аналогичным периодом прошлого года и составила 1 547 315 млн. руб. Изменение обусловлено увеличением объемов продаж газа в натуральном выражении на 8 %, что было компенсировано уменьшением средних цен (включая акциз и таможенные пошлины), выраженных в рублях, на 6 % за девять месяцев, закончившихся 30 сентября 2017 года, по сравнению с аналогичным периодом прошлого года.

При этом средние цены, выраженные в долларах США, увеличились на 10 % по сравнению с аналогичным периодом прошлого года.

В 2017 году наблюдалось восстановление высоких темпов роста потребления газа в Китае. За первые три квартала увеличение составило 18%. Основные факторы – развитие газовой электрогенерации и экологичность природного газа по сравнению с углем.

Таким образом, согласно рассмотренным критериям эффективности внешнеэкономической деятельности, можно сделать вывод, что ПАО «Газпром», несмотря на проблемы, существующие на данном этапе в Российской Федерации, не перестает развиваться и выходит на новые рынки, увеличивая тем самым свой авторитет в качестве надежной международной компании. Даже зарубежные компании оценивают «Газпром» в качестве одного из наиболее успешно развивающихся и инновационных, приносящую большой доход, который увеличивается с каждым годом.

Список литературы:

1. Анализ и оценка руководством ПАО «Газпром» финансового положения и финансовых результатов деятельности. URL: <http://www.gazprom.ru/f/posts/57/287721/gazprom-ifrs-3q2017-management-report-ru.pdf> (дата обращения: 07.03.2019).

2. Бородина М.С., Чернышова М.Ю. Оценка эффективности внешнеэкономической деятельности предприятия на примере ПАО "Газпром" // В сборнике: Современная наука Евразии Сборник материалов международной научной конференции. отв. ред. Л.И. Королев. 2018. С. 14-15.

3. Ежеквартальный отчет ПАО «Газпром». URL: [http:// www.gazprom.ru/f/posts/57/287721/gazprom-emitentreport-3q-2017.pdf](http://www.gazprom.ru/f/posts/57/287721/gazprom-emitentreport-3q-2017.pdf) (дата обращения: 07.03.2019).

4. Холкина Ю.А. Тенденции развития мировой глобальной экономики, развитие международных экономических отношений // В сборнике: Фундаментальные и прикладные исследования гуманитарных и естественных наук: экономические, социальные, философские, политические, правовые, общенаучные аспекты материалы международной научно-практической конференции: В 3-х частях. отв. ред. Н.Н. Понарина, С.С. Чернов. 2018. С. 133-134.

ОТРАЖЕНИЕ ВЕРОЯТНОСТИ ОПТИМИЗАЦИИ ВЗАИМОДЕЙСТВИЯ ЛЮДЕЙ С ПОМОЩЬЮ ПСИХОЛОГИЧЕСКИХ МЕТОДОВ

Т.А. Мухаджиева
Россия, Грозный

Чеченский государственный педагогический университет
e-mail: tiana-00@mail.ru

Аннотация. Статья отражает проблемы взаимодействия людей в совместной деятельности. Рассмотрены методы, направленные на повышение уровня психологической однородности взаимодействия людей как фактора успешности их совместной деятельности, необходимость решения принципиального вопроса о том, может ли психологическая однородность поддаваться формированию или изменению с помощью специальных средств/

Ключевые слова: Методы, специальные средства, однородность, ценности, интересы, установки

Проблемы совместной деятельности довольно длительное время разрабатываются в социальной психологии. За рубежом эти проблемы изучаются с конца XIX века. Учеными исследуются процессы, которые обеспечивают деятельность группы как целого и поддержание сплоченности, снижающей противостояния внутренних и внешних противоречий; процессы, которые определяют групповую эффективность [3, с.189].

Для рассмотрения методов, направленных на повышение уровня психологической однородности взаимодействия людей как фактора успешности их совместной деятельности, необходимо решить прин-

ципиальный вопрос о том, может ли психологическая однородность поддаваться формированию или изменению с помощью специальных средств. При этом, если понимать психологическую однородность как сходство людей по устойчивым психофизиологическим и личностным характеристикам, очевидно, что они являются константными параметрами и не могут поддаваться влиянию в ходе психолого-педагогических воздействий.

Если принять во внимание двухуровневую структуру психологической однородности, то очевидно, что многие компоненты первого, исходного уровня однородности, а именно, индивидуальные свойства, устойчивые характерологические черты, жизненный опыт и т.п., не могут быть искусственно приведены к общему для взаимодействующих сторон уровню.

Возможно лишь подобрать группу, максимально близких по данным свойствам. Однако, социально-психологические характеристики личности, относящиеся к первому уровню, а именно, ценности, интересы, установки, коммуникативные умения, могут стать более однородными в процессе целенаправленной работы по их «сближению». Фактически полностью может быть сформирована однородность второго уровня: это мнения, оценки, отношения взаимодействующих людей. Методы повышения однородности в данном случае способствуют более оптимальному и быстрому переходу от различий на первичном подуровне – изначально присущих тренеру и спортсмену мнений, убеждений, оценок к вторичному подуровню – их близости, возникающей в процессе деятельности и взаимодействия.

Специфических методов, целью которых является именно формирование психологической однородности, фактически не существует в практической психологии и педагогике. Методы, которые применяются для оптимизации взаимодействия людей, являются комплексными, предполагают изменение установок и ценностных ориентаций, повышение коммуникативной компетенции, гармонизацию отношений к себе, миру и другим людям, повышение уровня самоотношения и самопонимания, возрастание психологической совместимости или сплоченности группы. При этом одним из эффектов социально-психологических технологий необходимо будет выступать сближение психологических характеристик людей, возрастание однородности их убеждений и мнений.

Сосредоточим свое внимание на тех методах, которые могут применяться для повышения однородности не в группах, а в диадах. Среди таких методов можно выделить следующие: методы активного

социально-психологического обучения, когнитивно-поведенческие методы, релаксационные методы, рефлексивные техники, арттерапевтические методы, методы гештальт-терапии.

К методам активного социально-психологического обучения, которые могут быть применены в парном взаимодействии, можно отнести дискуссионные методы, психотехнические игры, психогимнастические упражнения.

Когнитивно-поведенческие методы направлены на коррекцию неконструктивных отношений к различным событиям, представлений о различных сторонах жизнедеятельности, развитие мыслительных стратегий решения различных проблем, выработку адекватных поведенческих навыков. Поведение человека при этом рассматривается как следствие протекания его когнитивных и эмоциональных процессов. Это работа с такими когнитивными составляющими опыта, как убеждения, установки, знание о себе и других людях, и оценки различных событий и прогнозирование будущего.

Такие методы направлены на изменение интерпретации опыта, углубление понимания себя, своего отношения к другим людям, тех выводов, которые люди делают воспринимая различные жизненные явления. Это различного рода логические приемы, анализ, поведенческие техники, опрос, беседа, помогающие преодолеть стереотипы мышления, изменить иррациональные установки, стать более успешным.

В основе когнитивно-поведенческих психотерапевтических методов лежит изменение неадекватных умозаключений, что становится источником изменения отношения к проблемным реакциям и формирования конструктивного поведения.

Релаксационные методы направлены на стабилизацию эмоционального состояния, формирование самоконтроля, умения управлять своими эмоциональными реакциями, на достижение психологического комфорта и расслабления, уменьшение психофизического напряжения. В целом релаксационные методы могут быть применены для формирования психологической однородности тренера и спортсмена в эмоциональной сфере, в характеристиках саморегуляции, а также для оптимизации их эмоциональных состояний для конструктивного взаимодействия.

Рефлексивные техники представляют собой приемы стимулирования и развития рефлексивного мышления, рефлексивного слушания в общении. Они направлены на развитие сознания и самосознания человека, способности к более глубокому пониманию происходящего,

других людей и самого себя. Такие техники помогают осознавать свои чувства, мысли и поступки, ставить цели и продумывать способы их достижения, понимать внутренний мир партнеров по взаимодействию, осознавать свое сходство и различия с другими людьми.

Такие техники способствуют оптимизации вербального самовыражения и понимания смысловых нюансов речи другого. В повышении психологической однородности взаимодействующих людей такие техники играют важную роль: они помогают осознать уже имеющуюся близость либо контрастность характеристик партнеров, намеренно выбрать те характеристики, по которым возможна выработка большего сходства, осознать, с какой целью это необходимо делать.

Кроме того, они способствуют улучшению взаимопонимания и взаимораскрытия в общении. Тем взаимодействующие лица достигают более высокого уровня сходства в самоотношении, в восприятии личности других людей.

1. Арттерапевтические методы предполагают расширение мировосприятия, трансформацию отношений, гармонизацию эмоциональных состояний, изменение установок через взаимодействие с искусством и включение в творческий процесс. Это очень мощные методы воздействия, так как они позволяют снять или минимизировать защитные механизмы личности и работать с неосознаваемым слоем переживаний и отношений [1, с. 224]

Таким образом, методы арттерапии также являются высокоэффективным средством формирования психологической однородности тренера и спортсмена. Совместное художественное творчество, создание общих продуктов творческой деятельности не только сближает людей, создает особую эмоциональную атмосферу свободы и легкости, но и способствует сближению эмоциональных реакций, самоотношения, мнений, убеждений и ценностей.

Методы гештальттерапии направлены на расширение осознания человеком себя и мира, достижение внутриличностной целостности, осмысленности жизни, оптимизация отношений с другими людьми, самим собой и окружающим миром [2, с. 326]. С позиции гештальтпсихологии, человек целостен, представляет собой биопсихосоциальное существо, в котором все уровни его психической организации существуют слитно.

Взаимодействие человека с окружающей средой образует гештальт, целостность, «поле». Среда влияет на человека, а человек, в свою очередь, преобразует среду. Гештальт-подход базируется на уважении к личности другого человека, принятии его субъективного

опыта и уважении человека к самому себе и к своему собственному внутреннему миру. В результате применения гештальт-методов может быть достигнута близость, более высокая психологическая однородность взаимодействующих лиц по таким характеристикам, как способность сознательно определять цели и выбирать пути их достижения, понимание общих задач, гармонизация эмоциональной сферы, устойчивость к манипуляциям, реалистичность мировосприятия, понимание личности другого.

Все рассмотренные методы могут применяться для повышения каких либо определенных аспектов психологической однородности тренера и спортсмена в специально организованных условиях. Однако, на наш взгляд, наиболее эффективным является интегративный подход к решению данной задачи, что требует сочетания различных подходов, методов и техник, направленных на снижение различий в личностных особенностях спортсмена и тренера либо осознания этих различий, дающих эффект взаимной дополнительности, распределения ролей и действий в совместной работе.

Список литературы:

1. Богданович, В. Новейшая арт-терапия. О чем молчат искусствоведы / В. Богданович. – М., Золотое Сечение, 2008. – 224 с.
2. Перлз Ф. Гештальт-семинары. Гештальт-терапия дословно / Ф. Перлз. – Институт Общегуманитарных исследований, 1998. – 326с.
3. Разуваева, Т.Н. Модель педагогического коллектива как субъекта инновационной деятельности / Т.Н. Разуваева // Социология и управление персоналом. Вестник университета: ГОУ ВПО «Государственный университет управления». - 2008. -№9.
4. Романенко, О.К. Практическая гештальттерапия (методы решения личностных проблем) / О.К. Романенко. – М., 1995. – 209 с.
5. Сусанина, И. Введение в арт-терапию / И. Сусанина. М., Когито, 2007. – 95 с.

**ОСОБЕННОСТЬ ПЕРЕВОДА ФРАЗЕОЛОГИЗМОВ
НА МАТЕРИАЛЕ РОМАНА ЧАРЛЬЗА ДИККЕНСА
«ПРИКЛЮЧЕНИЯ ОЛИВЕРА ТВИСТА»**

М.В. Норец

Россия, Симферополь

Крымский федеральный университет
имени В.И. Вернадского,
Институт иностранной филологии (СП)

С.В. Любеева

Россия, Симферополь

Крымский университет культуры, искусств и туризма
mnorets@yandex.ru

Аннотация. В исследовании авторы пытаются дать некую обобщенную классификацию фразеологическим единицам и найти наиболее приемлемую схему их перевода. Для оценки адекватности перевода взят роман Ч. Диккенса «Приключения Оливера Твиста» и на примере его переводов (русскоязычного и украиноязычного).

Ключевые слова: Чарльз Диккенс, фразеологизмы, фразеологические единицы, перевод, Приключения Оливера Твиста.

В мировой литературе писатель Чарльз Диккенс известен благодаря неповторимому творческому стилю. Ему удавалось удивительно правдиво описать невзгоды и лишения рабочего класса, а запутанные сюжеты его романов, яркий стиль и удивительное чувство юмора никого не оставляют равнодушными. Но наибольшую известность ему принесли герои, которых он создал. Его романы достаточно быстро стали популярными, ведь автору удалось полностью передать характеры простых людей и, таким образом, создать неповторимых героев, которым читатель может доверять и в которых видит настоящих, живых людей. Диккенс создал достаточно большое количество романов, каждый из которых наполнен правдоподобными персонажами и яркими описаниями. «Приключения Оливера Твиста» (1838 г.) одно из самых популярных произведений Чарльза Диккенса. В этом романе автор удивительно точно передал трагическую судьбу приходского сироты и изобразил его окружение, немалую роль в этом сыграл язык, которым произведение написано. Речь героев живая, эмоционально окрашенная, использовано огромное количество фразеологических оборотов. Поэтому достаточно важно разобрать фразеологические

единицы, которыми воспользовался автор, и рассмотреть варианты их перевода на русский язык.

Вопросами перевода фразеологических единиц в разное время занимались многие ученые-лингвисты, такие как А. В. Кунин, Н. М. Шанский, В. В. Виноградов и другие.

Заметим, что по многим вопросам мнения филологов расходятся. Так, до сих пор не создано классификации, которая смогла бы охватить весь объем фразеологических единиц.

Одной из самых распространённых принято считать классификацию, предложенную В. В. Виноградовым. В зависимости от того, насколько стираются первоначальные значения фразеологических единиц и насколько сильно в них переносное значение, он выделяет: фразеологические сращения (идиомы), фразеологические единства и фразеологические сочетания. Профессор Н. М. Шанский развил данную классификацию и выделил четвёртый тип фразеологических единиц – фразеологические выражения.

Классификация предложенная А. В. Куниным признана многими учёными как наиболее полная. На основе классификации профессора А. В. Кунина, которая определяет структурно-семантические характеристики фразеологизмов, мы систематизировали корпус фразеологических единиц, отобранных из романа Чарльза Диккенса «Приключения Оливера Твиста». Методом сплошной выборки из романа Ч. Диккенса «Приключения Оливера Твиста» согласно классификации А. В. Кунина были выделены следующие группы фразеологических единиц:

1. Субстантивные ФЕ;
2. Номинативно-коммуникативные ФЕ;
3. Междометные и модальные ФЕ немеждометного характера;
4. Коммуникативные ФЕ.

При выявлении достоверности фразеологических единиц и при их переводе было использовано переработанное и дополненное четвертое издание англо-русского фразеологического словаря А. В. Кунина 1984 года и другие лексикографические источники.

Ч. Диккенс как настоящий творец в оригиналах своих романов использует огромное количество лексических приемов для изображения того или иного явления и главной целью переводчика является сохранение неповторимого «авторского слога». В данном исследовании на материале двух переводов романа Ч. Диккенса «Приключение Оливера Твиста», выполненные А. В. Кривцовой и М. П. Пинчевским

(на русском и украинском языках) в контексте русской культуры перевода рассматривается один из аспектов переводческой стратегии – степень «свободы» переводчика, т.е. наличие и характер в переводах пропусков, дополнений и изменений.

Оба перевода были выполнены в советскую эпоху, а она в свою очередь ставила просветительскую и первопроходческую задачу – дать «молодому» читателю, не знающему языков, все сокровища мировой словесной культуры. Новые переводы должны служить заменой оригинала, в идеале – не отступать от него и не уступать ему. Отсюда приоритет точности: переводчик более не имеет права на пропуски и дополнения. Но их точность разная, происходящая из разных взглядов на природу и функции текста.

В современной русской культуре, где перевод воспринимается читателем как равноценная замена подлинника, – это направление актуально, поскольку стимулирует критическое прочтение перевода, позволяет видеть в нем «преломляющую призму», даже если переводчик притворился «прозрачным стеклом».

Корпус фразеологических единиц, отобранных методом сплошной выборки из романа Чарльза Диккенса «Приключения Оливера Твиста», составил 110 единиц из 409 страниц общего объема исследованных оригинальных текстов.

В результате проведенного исследования можно сделать вывод, что каждый переводчик хорошо справился с поставленной задачей, однако у каждого из них было свое собственное ощущение индивидуального стиля писателя. Для А. В. Кривцовой уникальность Диккенса – в языковом своеобразии его прозы; точность в бережном отношении к индивидуально-стилистическому и национальному своеобразию языковой ткани. Для М. П. Пинчевского же достоинство Диккенса – способность вызывать непосредственный эмоциональный отклик (т.е. быть общечеловеческим автором). Точность Пинчевского – это тонкое чутье к интонации и эмоциональной окраске образа и слова, точная передача воздействия на душу читателя.

Можно говорить, что при переводе устойчивых выражений чаще всего переводчики используют словарный вариант перевода, то есть стараются найти фразеологические эквиваленты в языке перевода, практически всегда словарная статья предлагает несколько вариантов перевода. Довольно часто перед переводчиком стоит задача выбрать наиболее подходящий вариант для данного

текста: употребить форму, характерную для разговорной речи или, напротив, выражение, употребляемое в текстах, написанных только литературным языком, ведь, прежде всего, текст должен быть грамотно оформлен стилистически. Выбор эквивалента позволяет автору разнообразить свое произведение, сделать его живым, ярким, избежать однообразия. Рассмотрев переводы романа «Приключения Оливера Твиста», можно резюмировать, что иногда переводчик пытается переделать перевод фразеологизма под свой стиль написания. Для этого можно усиливать экспрессивность, добавляя эмоциональную окраску, либо, наоборот, передавать фразеологические единицы в более мягкой форме. В таком случае переводчик слегка отступает от словарного варианта, но смысл предложения он сохраняет.

Список литературы:

1. Dickens C. The adventures of Oliver Twist / C. Dickens. – М.: Lang. publ. house, 1955. – 409 p.
2. Виноградов В. В. Лексикология и лексикография: избранные труды / В. В. Виноградов. – М.: Наука, 1977. – 312 с.
3. Виноградов В. В. Об основных типах фразеологических единиц в русском языке / В. В. Виноградов. – М.: Наука, 1986. – 387 с.
4. Диккенс Ч. Пригоды Оливера Твиста / Ч. Диккенс. – Киев: Днепр, 1987. – 311 с.
5. Диккенс Ч. Приключения Оливера Твиста / Ч. Диккенс. – М.: Высшая школа, 1990. – 233 с.
6. Кунин А. В. Англо-русский фразеологический словарь / А. В. Кунин. – М.: Государственное издательство иностранных и национальных словарей, 1955. – 1455 с.
7. Кунин А. В. Фразеология современного английского языка / А. В. Кунин // Опыт систематизированного описания – М.: Международные отношения, 1972. – 288 с.
8. Лукинова М. Ю. Амбивалентность перевода / М. Ю. Лукинова // Переводческий дискурс: междисциплинарный подход: материалы I всероссийской научно-практической конференции. Симферополь, 2017. – С. 244-249.
9. Лукинова М. Ю. К вопросу о переводческой адаптации текста / М. Ю. Лукинова // Дни науки КФУ им. В. И. Вернадского: сборник тезисов участников III научно-практической конференции профессорско-преподавательского состава, аспирантов, студентов и молодых ученых. Симферополь, 2017. – С. 303.

10. Шанский Н. М. Фразеология современного русского языка / Н. М. Шанский. – [3-е изд., испр. и доп]. – М.: Высшая школа, 1985. – 160 с.

11. Швейцер А. Д. Теория перевода: статус, проблемы, аспекты / А. Д. Швейцер. – М.: Наука., 1998 г. – 225 с.

О ТОНКОСТЯХ ИПОТЕЧНОГО КРЕДИТОВАНИЯ В РОССИИ

Н. К. Норец

Российская Федерация, Симферополь

ФГАОУ ВО «Крымский федеральный университет им. В. И. Вернадского», Институт экономики и управления
naduhai@inbox.ru

Аннотация. Проблема улучшения жилищных условий всегда будет стоять перед человечеством. Физическое старение имеющегося жилья, увеличение и миграция населения провоцируют потребность в большем количестве жилых помещений и, как следствие потребность в ипотечном кредитовании, что репрезентует цель исследования.

Ключевые слова: ипотечное кредитование, ипотека, кредитор, ипотечная программа, базовая ставка, кредитные ресурсы.

Оформление ипотечного займа для многих категорий населения РФ является практически единственным способом улучшения текущих жилищных условий и приобретения недвижимости в собственность. Масса ипотечных программ в ведущих банках с выгодными процентными ставками, предоставлением государственных субсидий, лояльным отношением и минимальными требованиями позволяют сделать данный вид кредитования популярнее и повысить доступность жилья.

Вопросами изучения ипотечного кредитования занимались в разное время большое количество ученых-экономистов, среди которых можно выделить: Ю.Н. Воробьева [1], Л.М. Борщ [2], Н.А. Горовец [3], Т.В. Лисовую [4] и др. Рассмотрим более подробно условия получения ипотеки в 2019 году [6]. В бесконечном множестве банков и предлагаемых ими ипотечных программах обычному человеку легко запутаться. Правильный выбор кредитора и конкретного предложения – гарантия качественной сделки и выгодных условий. Практически каждый банк на российском рынке предлагает своим клиентам ипотечное кредитование. Рассмотрим наиболее интересные предложения 2019 года подробнее (табл. 1).

Таблица 1

Ипотечные программы в банках России в 2019 году

Банк	Название кредитной программы	Сумма займа, руб.	Ставка в % годовых	Срок	Первоначальный взнос от стоимости недвижимости, %
Газпромбанк	Простая ипотека	Москва и Санкт-Петербург – от 500 тыс. до 10 млн.; остальные субъекты РФ до 7 млн.	13,5	До 30 лет	От 50
	Приобретение квартиры	От 500 тыс. до 45 млн.	11,5-12		От 15
Сбербанк России	Приобретение готового жилья	От 300 тыс.	От 11,25	До 25 лет	От 20
	Приобретение строящегося жилья		От 12		
Дельтакредит	Кредит на квартиру или долю		11,25		От 15
	Новостройка				От 20
Райффайзенбанк	Квартира в новостройке	От 500 тыс. до 26 млн.	От 12,25	От 1 до 25 лет	От 10
	Недвижимость под залог имеющегося жилья		11,9		–
Российский национальный коммерческий банк	Новостройки	От 850 тыс. до 25 млн.	От 10,5	От 3 до 25 лет	От 10
	Вторичный рынок	От 700 тыс. до 25 млн.			
	Ипотека для военных	До 2510192		До 20 лет	-

Источник: составлено автором

По данным, представленным в таблице 1, мы видим, что из тех банков, в которых мы рассмотрели ипотечные программы в 2019 году, самую высокую процентную ставку имеет Газпромбанк, а именно 13,5%, но это на простую ипотеку, а на приобретение квартиры такая же, как и в других банках – 11,5-12%. Что касается первоначального взноса, то здесь также имеет высокий процент от недвижимости Газпромбанк, а именно от 50%. Самый меньший взнос предлагают нам такой банк, как Райффайзенбанк, то есть от 10% первоначального взноса от стоимости недвижимости.

Стоит отметить, что Сбербанк России снизил базовую ставку по ипотеке до 10,9% с 20 февраля 2017 года, об этом сообщил президент и председатель правления Сбербанка Герман Греф на конференции "Инновации рынка недвижимости" [6].

В настоящее время развитие системы ипотечного кредитования сдерживается рядом факторов. Ипотечные жилищные кредиты выдаются под достаточно высокие процентные ставки – 12%-15% годовых, в результате этого, лишь незначительная часть населения может позволить себе использовать ипотечный кредит в решении своих проблем.

В обращении к Федеральному собранию в 2019 году Президент В.В. Путин определил ряд приоритетных направлений развития и стимулирования российской экономики и общества, среди которых особое внимание было уделено поддержке многодетным семьям в виде дополнительных средств для погашения ипотечных кредитов в размере 450 тыс. руб. Такая помощь значительно облегчит кредитное бремя многодетных семей и, возможно, некоторых стимулирует для оформления кредита для улучшения жилищных условий а так же увеличения семьи.

Список литературы:

1. Воробьев Ю.Н. Инвестиционный потенциал России: теоретические возможности и практика реализации / Ю.Н. Воробьев // Финансовые рынки и инвестиционные процессы: сборник трудов V Международной научно-практической конференции, Симферополь, 2018. – С. 6-10.

2. Борщ Л.М., Тюлин А. Рынок банковских услуг России: основы кредитования / Л.М. Борщ, А. Тюлин // Научный вестник: финансы, банки, инвестиции. – 2016. – № 2 (35). – С. 82-91.

3. Горовец Н.А., Чернышева В.С. Состояние ипотечного кредитования в крымском федеральном округе // Финансовые рынки и ин-

вестиционные процессы: сборник трудов III Международной научно-практической конференции, Симферополь, 2016. – С. 167-170

4. Норец Н.К., Лисовая Т.В. К вопросу об истории возникновения ипотеки в России / Н.К. Норец, Т.В. Лисовая // Финансовые рынки и инвестиционные процессы: сборник трудов V Международной научно-практической конференции, Симферополь, 15 мая 2018 г. – С. 74-77.

5. Норец Н.К. Об истории возникновения ипотеки в России / Н.К. Норец // Научный вестник: финансы, банки, инвестиции. – Выпуск 2 (47). – Симферополь, 2019. – С. 122-131.

6. Российская Федерация: последние тенденции экономического развития: доклад экспертов Всемирного банка под руководством Бригит Хансл [Электронный ресурс]. – Режим доступа: http://mineconomic.pnzreg.ru/files/economic_pnzreg_ru/docs/rer-30-rus.pdf.

ДИАГНОСТИКА В СИСТЕМЕ УПРАВЛЕНИЯ ФОРМИРОВАНИЕМ ОБЩИХ УЧЕБНЫХ УМЕНИЙ И НАВЫКОВ ОБУЧАЮЩИХСЯ НАЧАЛЬНОЙ ШКОЛЫ

З.М-Б. Оздоева, Ф.Б. Саутиева
Россия, Магас

Ингушский государственный университет

Аннотация. Исследуя роль диагностики в обеспечении управления образовательным процессом, ученые отмечают, что одной из важнейших причин несовершенства управления образовательным процессом является отсутствие научно-теоретической базы, а вследствие этого и практических умений, и навыков у руководителей в области диагностики.

Ключевые слова: умения, навыки, процесс обучения, знания, исследование.

Анализ психолого-педагогической литературы показал, что сегодня активно изучаются проблемы диагностики знаний, учебных умений, эффективности образовательной и управленческой деятельности.

Особое внимание мы обратили на отбор диагностического инструментария, позволяющего охарактеризовать качество общеучебных умений и навыков младших школьников с точки зрения соответствия выдвинутым критериям. Учитывая сложность и трудоемкость

этой работы, мы создали инициативную группу учителей из числа творческих, высокопрофессиональных сотрудников по разработке диагностического инструментария, позволяющего выявить уровень сформированности общеучебных умений и навыков обучающихся начальной школы.

Для определения степени действенности, осознанности, полноты, рациональности умений мы использовали следующие диагностические приемы:

а) для диагностики действенности предлагали задания, требующие применения определенных групп общеучебных умений и навыков в стандартных и нестандартных ситуациях;

б) для определения меры осознанности выполняемого действия предлагали проговорить или прописать последовательность выполнения задания;

в) рациональность определяли путем предъявления различных вариантов выполнения задания, фиксации времени на его выполнение.

Для диагностики автоматизированности действия даются задания на совмещение этого действия с другим, о котором заведомо известно, что оно не автоматизировано; возможность совмещения этих двух действий позволяет получить представление о степени автоматизированности действия.

Состояние учебной деятельности младших школьников выявлялось также с помощью вопросов учителя на разных этапах работы. Например, до начала работы: «Сможешь ли ты выполнить это задание?»; «Трудно ли для тебя это задание, в чем именно его трудность?»; «Как ты будешь выполнять это задание?»; «Из каких этапов будет состоять эта работа?»; «Как ты сможешь себя проверить?»; «Для чего нужны такие задания?»

После работы: «Трудным ли было это задание? В чем его трудность?»; «Каким способом выполнял задание?»; «Какой способ работы был самым успешным?»; «Как ты сможешь себя проверить?»; «Что нового узнал? Какие умения приобрел (закрепил), выполняя это задание?»; «В каких ситуациях тебе понадобятся эти знания, умения?»

Мы наблюдаем неоднородную картину уровней сформированности общеучебных умений и навыков младших школьников. Анализ данных показывает, что преобладает критический и достаточный уровни сформированности умений и навыков учебной деятельности; лучше развиты социально-коммуникативные умения, а «западают»

контрольно-оценочные; проектировочные и информационно-поисковые умения. Особую тревогу вызывают базисные умения, так как наблюдается тенденция роста критического уровня при переходе из класса в класс. Это говорит о том, что умения читать, писать, считать не доводятся до уровня навыка, что является причиной низких показателей оптимального и достаточного уровней остальных групп умений. Естественно, что эффективность обучения школьников данных классов невысока и учебные возможности детей реализуются далеко не полностью.

В целом можно констатировать, что большинство педагогов не придает существенного значения проблеме формирования умений и навыков учебной деятельности; у них отсутствует ясное понимание того, какие умения и навыки относятся к общеучебным и какую работу необходимо проводить по их формированию. Деятельность учителей начальных классов в значительной степени подчинена стереотипам традиционного знания: сохраняется чисто формальная ориентация, отсутствует направленность на развитие продуктивных умений и навыков учебной деятельности младших школьников.

Анализ уроков показал, что формы и методы работы достаточно традиционные - направлены на формирование программных знаний, умений и навыков, а способы их применения, в основном, остаются за границами урока.

Активно используются самостоятельная, парная, групповая работа, что положительно сказывается на формировании социально-коммуникативных умений и навыков обучающихся.

Однако недостаточно внимания уделяется работе с книгой как источником знаний; развитию библиотечно-библиографической грамотности; формированию умения планировать учебную деятельность, рационально выполнять задания; работе с текстом учебника на уроках окружающего мира; формированию умений связно отвечать по готовому плану, вести диалог, беседу; осуществлять само-, взаимоконтроль, само-, взаимооценку.

Учитывая важную роль мотивации как компонента учебной деятельности в решении задачи повышения качества образования, мы отметили, что в деятельности учителей начальных классов наблюдается невысокий уровень умений формирования положительной учебной мотивации у младших школьников.

Как показали наблюдения, в глубоком методическом обеспечении нуждаются такие вопросы, как развитие учебно-познавательных мотивов учащихся начальных классов; организация учебного сотруд-

ничества на уроке; обучение младших школьников рациональным приемам работы с учебным материалом; привлечение учащихся к контрольно-оценочной деятельности и др. На методических объединениях учителей начальных классов мало внимания уделяется организации самостоятельной работы учащихся, работе с книгой.

Существенный недостаток в организации методической работы - некритический подход к изучению психолого-педагогической литературы и методических рекомендаций по формированию основных компонентов учебной деятельности; недостаточное стимулирование педагогов к творческим поискам и находкам.

Приведенные факты еще раз подтверждают, что нерешенность педагогической задачи формирования способов учебно-познавательной деятельности влечет за собой недостаточный уровень владения младшими школьниками умениями и навыками учебного труда, а, значит, качество образования не достигает должного уровня.

Проведенная работа вызвала ряд вопросов и заставила задуматься о месте и роли общих учебных умений и навыков в образовательном процессе начальной школы. В этом мы видим положительное влияние диагностики на формирование мотивации совершенствования педагогической деятельности в свете задач развития учебной деятельности младших школьников.

Таким образом, «внедрение педагогической диагностики на основе информационно-аналитической деятельности в практику работы учителей и воспитателей, руководителей школ помогает рассматривать все явления школьной жизни через призму педагогического анализа их причин», а также обеспечивает научный подход к организации работы с кадрами, ученическим и родительским коллективами, способствует их профессиональному развитию и саморазвитию.

Список литературы:

1. Буртовой И.Д. Организация учебного труда младших школьников. -М., 1988.- 153 с.
2. Лернер И.Я. Учебные умения и их функции в процессе обучения. // Роль учебной литературы в формировании общих учебных умений и навыков школьников.- М., 1984. С. 19-33.
3. Сенько Ю.В. Гуманитарные основы педагогического образования: Курс лекций: Учеб. пособие для студ. высш. пед. учеб. заведений. М.: Издательский центр «Академия», 2000. – 240 с.

ОСОБЕННОСТИ САМООЦЕНКИ И УДОВЛЕТВОРЕННОСТИ БРАКОМ ЖЕНЩИН РАННЕЙ И СРЕДНЕЙ ЗРЕЛОСТИ

М.К. Османова, Д.Г. Сайбулаева

Россия, Махачкала

Дагестанский Государственный Университет

Kroulihell@mail.ru

Аннотация. В работе представлены первичные результаты по проведенному эмпирическому исследованию самооценки женщин ранней и средней зрелости и ее взаимосвязи с удовлетворенностью браком. Выявлены данные позволяющие обозначить, что на удовлетворенность браком влияние самооценки возможно минимально. Указывается, также, что предположительно влияет на удовлетворенность браком у женщин в большей степени.

Ключевые слова: удовлетворенность браком, семья, женщины ранней зрелости, средняя зрелость, самооценка женщин, самооценка

Целью нашего исследования являлось изучение самооценки и ее взаимосвязи с удовлетворенностью браком, также проведение сравнительного анализа этих показателей у женщин в период ранней и средней зрелости. Объект исследования – самооценка, уровень удовлетворенности браком. Субъект исследования – Женщины ранней зрелости (20-40 лет), женщины средней зрелости (40-60 лет) - общее количество 60 человек, состоящие в браке от 1 года и выше.

Зрелость - это наиболее длительный отрезок жизни человека характеризующийся наивысшим развитием духовных, интеллектуальных и физических способностей личности, а самооценка членов семьи, в основе женщины, зависит от гармоничности семейных отношений и является в немалой степени фактором формирования самооценки супругов и влияет на их степень удовлетворенности браком.

Феномен зрелости по сей день остается недостаточно изученным, исследованием его занимались такие ученые как Дж. Биррен, Ю.Б.Бромлей, Э.Эриксон, Г. Крайг, А.А.Реан, Марцинковская и др. Зрелость включает в себя три субпериода: биологический, социальный, психологический - выступающие своего рода мерами соответствия индивида различным характеристикам общепринятой «нормы». В научной литературе представлено, что нижняя граница зрелости (момент завершения юности 20-21 год), верхняя граница (начало старения 60-65 лет) [4,22]. В свою очередь, анализ научной литературы показывает, что термины «взрослость» и «зрелость» имеют схожее

содержательное наполнение и потому являются синонимами, считаем целесообразным использовать в данной статье оба определения. В своем исследовании мы придерживались классификации данной А.А.Реан, так как она представлялась нам наиболее соответствующей современным тенденциям: увеличение продолжительности жизни, инфантилизация современных молодых людей в виду которой границы молодости все больше отодвигаются. В связи со сказанным, мы считаем, что возраст от 20 до 40 лет наиболее перспективно рассматривать как период молодой зрелости, а 40-60 лет - период средней зрелости. Обратим внимание и на то, что, как в отечественной, так и в зарубежной литературе отсутствует единое определение понятия «самооценка». На основе анализа отечественных и зарубежных авторов (З. Фрейд, С. Кон, В.В.Столин, У. Джеймс и др) можно выделить, что ядром любой личности является «Я-Концепция», об этом мы можем судить и по научной литературе отечественных исследователей: «Социальная ситуация развития в период зрелости связана с активным включением человека в сферу общественного производства, с созданием семьи, проявлением своей индивидуальности в творчестве, в воспитании детей, во взаимоотношениях с другими людьми в процессе деятельности [3]. В данной статье мы будем опираться на следующее определение: «Я-Концепция» - это совокупность всех представлений индивида о себе, сопряженная с их оценкой [1]. Как известно, именно в браке наиболее остро личность сталкивается с различного рода конфликтами, которые в дальнейшем оказывают значимое влияние на ее преобразование, учитывая тот момент, что именно возраст молодой зрелости для многих и есть период первого брака, это возраст наибольшей половой активности, время когда организм женщины приспособлен к рождению первого ребенка. А среднюю зрелость мы можем обозначить, как – время переоценки целей и притязаний. Проанализировав работы отечественных и зарубежных психологов направленные на изучение проблем взрослости нами мы можем выделить некоторые общие характеристики данного возрастного периода: развитое чувство ответственности, потребность в заботе о других, способность к активной деятельности, способность к эффективному использованию своих знаний и способностей и др. Таким образом, брак, вместе с открытием человеку возможности для роста, предъявляет к нему и определенные требования, некоторые из которых в свою очередь являются факторами влияющими на удовлетворенность браком женщин, на ее стабильность семьи.

Понимание феномена удовлетворенности браком исследование которого ведутся вот уже не менее 35 лет различными учеными (Р. А. Левис, Дж. Б. Спэниер, В. А. Сысенко, С. и. Голод и др.) позволит нам четко определить исследуемую область, благодаря чему мы можем утверждать, что удовлетворенность браком представляет собой следующее: «Удовлетворенность браком, очевидно, складывается как результат адекватной реализации представления (образа) о семье, сложившегося в сознании человека под влиянием встреч с различными событиями, составляющими его опыт (действительный или символический) в данной сфере деятельности»[5, 402-406]. Таким образом, удовлетворенность браком выступает основополагающим параметром характеризующим отношения партнеров в браке.

В нашем исследовании были использованы такие методики как: тест-опросник удовлетворенности браком (В.В. Столин, Т.Л. Романова, Г.П. Бутенко), тест на удовлетворенность браком (Е.Ю. Алешина, Л.Я. Гозман, Е.М. Дубовская), методика изучения самооценки Т. Дембо-Рубинштейн, методика диагностики самооценки Ч.Д. Спилберга, Ю.Л. Ханина.

В качестве исследовательских гипотез выступают следующие положения:

1. самооценка влияет на удовлетворенность браком: чем более самооценка адекватна, тем больше и удовлетворенность браком и выше ощущение собственной сексуальности и чем меньше самооценка, тем меньше удовлетворенность и браком и своим собой, как сексуальным партнером.

Для достижения цели работы были сформулированы следующие задачи:

1. Изучение психологической литературы по проблеме исследования

2. Из данных полученных при теоретическом анализе, сформулировать гипотезу относительно возможной взаимосвязи между самооценкой, и удовлетворенностью браком у женщин ранней и поздней зрелости.

3. Произвести подбор методик отвечающих цели исследования

4. Определить состав и размер выборки, количество групп.

5. Провести психологическую диагностику испытуемых используя подобранные методики.

6. Осуществить качественный и количественный анализ полученных данных

7. Провести психологическую интерпретацию полученных результатов сделать выводы о взаимосвязи

Таким образом, в исследовании нами было использовано четыре разных методик, позволяющих выявить различные аспекты личности необходимых для подтверждения или опровержения тезиса гипотезы. Исследование проводилось индивидуально в форме анкетного опроса. В ходе исследования были получены следующие предварительные результаты: У 70% испытуемых завышенная самооценка, то есть, большая часть группы не страдает «комплексом неполноценности», редко сомневается в своих действиях. У 20% испытуемых наблюдается средний уровень самооценки, что свидетельствует о том, что человек уважает себя, но знает свои слабые стороны и стремится к самосовершенствованию, саморазвитию. И лишь у 10% испытуемых низкая самооценка, что означает существование у человека комплекса неполноценности

Удовлетворенность браком в группах исследуемых: У 60% испытуемых удовлетворенность браком находится в границах от скорее благополучный до благополучный. У 20% испытуемых «абсолютная удовлетворенность браком» У 20% испытуемых результаты варьируются в пределах «неблагополучная семья» до «абсолютно неблагополучная семья»

Подводя итоги и сравнительный анализ, мы можем предположить, что самооценка женщины, не имеет столь значимого влияния на показатели удовлетворенности браком, зато, может иметь значение уровень притязаний женщин: женщины, которые имели низкий или средний уровень притязаний демонстрировали «абсолютную удовлетворенность браком». Наше исследование на этом не будет завершено, планируется его расширение и привлечение к исследованию большего числа респондентов.

Список литературы:

1. Берн Э. Развитие Я-Концепция и воспитание: пер. с англ. - М.: ПРОГРЕСС, 1986
2. Дружинин В. Н. Возрастная психология. - СПб, Изд-во Питер, 2007, С. 173
3. Ермолаева, М.В. Психология зрелого и позднего возрастов в вопросах и ответах: учебно-методическое пособие / М.В. Ермолаева. - Москва: МПСИ; Воронеж: МОДЭК, 2004. С. 280
4. Обозов Н. Н. Психология взрослого человека. - Спб. 1995. - С. 24-28

5. Османова М. К. Исследование факторов удовлетворенности браком в отечественной и зарубежной психологии/ //Диалог культур и диалог в поликультурном пространстве: консервативные и инновационные ценности в эпоху цифровой культуры. Сборник статей X Международной научно-практической конференции. - 2018, Махачкала, С. 402-406

ВЛИЯНИЕ ДЕЛОВОЙ РЕПУТАЦИИ НА КОНКУРЕНТОСПОСОБНОСТЬ ВУЗА (НА ПРИМЕРЕ ЮЖНОГО ФЕДЕРАЛЬНОГО УНИВЕРСИТЕТА)

З.С. Павлова

Россия, Ростов-на-Дону

Южный федеральный университет

zlatka86@yandex.ru

Аннотация. Целью данного исследования является анализ современных тенденций в продвижении бренда федерального университета.

Ключевые слова: бренд, имидж, конкурентоспособность, цифровизация, стратегическая миссия, SWOT-анализ.

На сегодняшний день в РФ происходит образование правового государства. Формирующееся правовое государство обеспечивает создание системы органов и институтов, которые в свою очередь помогают организовать оптимальное функционирование общества, опираясь на закон, экономический рост и развитие граждан. Логика развития общества ведет к тому, что не только организации, но и ВУЗы нуждаются в изменениях, чтобы лучше соответствовать духу времени и запросам государства.

Массовизация и клиентоориентированность высшего образования приводят к серьезной конкуренции среди университетов. В настоящее время складываются кооперации университетов, сформировались университеты федерального значения, которые занимают выигранные позиции на мировом рынке образовательных услуг.

На основании современных исследований, можно сделать вывод: новый вид конкурентного преимущества есть не что иное, как запуск цифровой стратегии. Движущей силой является так называемая четвертая промышленная революция, которая диктует новые правила жизни, а это означает высшие школы как основа будущего стра-

ны, должны быть на шаг впереди для обеспечения быстрого экономического прорыва.

Политические факторы оказывают влияние на стратегический курс образования не только самого учреждения, но и региона в целом.

Одним из современных методов оценки репутации ВУЗа является вхождение в мировые рейтинги. По данным федерального портала «Российское образование» ЮФУ занимает 2-е место в рейтинге федеральных университетов России.

В рейтинге вузов за 2018 год Южный федеральный университет занимает 1-ое место среди всех вузов Ростова-на-Дону и 11-ое в рейтинге вузов России [1].

Ростовская область в течение следующего десятилетия намерена стать одним из российских регионов-лидеров. Соответствующую цель поставил губернатор, она также прописана в принятой в конце 2018 года Стратегии социально-экономического развития Ростовской области до 2030 года. Выполнение столь амбициозной задачи требует множества инициатив и усиленной работы всего коллектива Федерального ВУЗа.

Бюджет Ростовской области на 2019 год по доходам составит 177,6 млрд рублей, по расходам – 183,7 млрд рублей. Больше всего денег, по традиции, будет направлено на социальную политику – 56,5 млрд рублей. Финансирование образования составит 46,1 млрд рублей, культуры – 3,5 млрд рублей [2].

В. Чуркина и О.В. Сухова утверждают, что «состояние компании зависит от того, насколько успешно она способна реагировать на различные воздействия извне», для этого предлагается самый распространенный аналитический метод оценивания SWOT-анализ [3]. Ситуационный анализ позволяет учесть преимущества и недостатки (угрозы) в данный момент времени.

Южный федеральный университет обладает рядом преимуществ: престижность среди абитуриентов; известность в Ростовской области и за ее пределами; в университете работает большое количество докторов и кандидатов наук, заслуженные ученые России; вуз специализируется преимущественно на классическом образовании, что на сегодняшний день поощряются правительством России; цифровая трансформация университета осуществляется по нескольким направлениям (цифровизация менеджмента, цифровизация научных и образовательных программ и пр.).

Снижение рождаемости, экономические трудности и переход к цифровым технологиям требует взвешенных решений. Имеющиеся

возможности необходимо направить на развитие у слушателей глубокого понимания цифровых сред, способность интуитивно адаптироваться к новым условиям; для внедрения технологий и новых методов обучения должна быть подготовлена правильная среда.

Для продвижения классического образования в Ростовской области необходимо адаптировать коллективы к новым вызовам и задачам федерального университета; а именно цифровой трансформации (цифровизация менеджмента, цифровизация научных и образовательных программ и пр.).

Несмотря на возможные угрозы и новые вызовы как извне, так внутри многотысячной организации, можно смело говорить о престижности и высоком рейтинге Южного федерального университета.

Университет имеет возможность использовать появляющиеся возможности для развития и наращивания «мышц» управления. Вуз старается стать еще сильнее посредством ориентации на самых высококвалифицированных сотрудников (НИР, ППС). Необходимыми становятся такие нетрадиционные для ВУЗа направления как маркетинг, связи с общественностью, PR, формирование имиджа и продвижение бренда.

Общие цели цифровизации университета созвучны с целями программы «Цифровая экономика Российской Федерации»: интеграция цифровых сервисов и данных университета в экосистему цифровой экономики, стимулирование развития высокотехнологичных проектов, повышение конкурентоспособности университета на российском и глобальном рынке. Развитие современных цифровых сервисов ставит новые вызовы Южному федеральному университету для сохранения лидирующих позиций в регионе и стране и наращиванию конкурентоспособности на мировом рынке науки и образования [4].

Председатель Совета ректоров вузов Ростовской области, ректор ДГТУ Б Месхи отмечает: «Южный федеральный университет – безусловный лидер в научно-образовательном пространстве региона. ЮФУ определяет тренды развития для всей региональной системы высшего образования, всех вузов области. Сегодня наши коллективы совместно определяют возможные точки роста не только образования и науки, но и экономики, и социальной сферы региона. Один из наиболее амбициозных проектов – создание в Ростовской области Научно-образовательного центра мирового уровня» [5].

Южный Федеральный университет, как гарант будущего не только Ростовской области, меняется, повышая свою гибкость в соответствии с запросами рынка труда.

Список литературы:

1. ЮФУ – Южный федеральный университет. Электронный ресурс: URL: <http://vuzoteka.ru/%D0%B2%D1%83%D0%B7%D1%8B/%D0%AE%D0%A4%D0%A3> (дата обращения 30.03.2019 г.).
2. Правительство Ростовской области. Постановление от 26 декабря 2018 №864 «Об утверждении Стратегии социально-экономического развития Ростовской области на период до 2030 года». Электронный ресурс: URL: <http://old.donland.ru/documents/Obutverzhdanii-Strategii-socialno-ehkonomicheskogo-razvitiya-Rostovskoj-oblasti-na-period-do-2030-goda?pageid=128483&mid=134977&itemId=28439#pril422> (дата обращения 31.03.2019).
3. Чуркина В., Сухова О.В. Применение метода SWOT анализа в исследовании системы управления организации //Научно-исследовательские публикации. 2016. №4 (36). С. 72–75.
4. Отчет Врио ректора ЮФУ. Результаты деятельности университета за 2018 год. Электронный ресурс: URL: <https://www.sfedu.ru/www2/web/press-center/news/60515> (дата обращения 29.03.2019 г.).
5. Экспертное мнение. Электронный ресурс: URL: <http://experts.sfedu.ru/> (дата обращения 8.04.2019 г.).

ИСПОЛЬЗОВАНИЕ СОВРЕМЕННЫХ ИНФОРМАЦИОННЫХ ТЕХНОЛОГИЙ В РАБОТЕ ПЕДАГОГА-ПСИХОЛОГА

*К.Р. Пашаев, З. А.-В. Турпулханова
Россия, Грозный*

Чеченский государственный педагогический университет
kurayshp@mail.ru, turpulhanova@yandex.ru

Аннотация. В статье рассматриваются вопросы использования современных информационно-коммуникационных технологий (ИКТ) в образовательном процессе. Подчеркивается влияние ИКТ на качество воспитания и обучения. Отмечается, что современные технологии позволяют учитывать индивидуальные возможности и особенности обучающихся, раскрывая их креативный потенциал. Обоснован вывод о преимуществах ИКТ, способствующих мобильности педагога-психолога, перед традиционными формами обучения.

Ключевые слова: педагог-психолог, современные технологии, учебный процесс, деятельность, личность, развитие, формирование, программы, презентация.

XXI век без колебаний можно назвать веком информации. Информатизация общества является реальностью наших дней. Все более глубоко в нашу жизнь внедряются современные информационные технологии и становятся неотъемлемой частью нынешней культуры. Компьютерные технологии заняли значимую часть в работе педагога-психолога. Компьютер является поддержкой как при работе с детьми, так и при работе с педагогами, с родителями.

Актуальной проблемой в учебном процессе на сегодняшний день является эффективное использование информационно-коммуникативных технологий (ИКТ). Современный педагог-психолог должен знать, как подготовить и провести урок (занятие) по любой дисциплине с применением ИКТ.

Использование человеком ИКТ во многих видах деятельности привело к появлению глобального мирового информационного пространства, также и система образования в России ориентировано на вхождение в это пространство. Данный процесс сопровождается с возникновением современных технических средств (ТС) с огромными образовательными ресурсами, которые значительно меняют саму систему учебно-воспитательной деятельности, пополняя ее возможности и оказывая принципиальное влияние на качество воспитания и обучения.

Информационно-коммуникационными технологиями называется комплекс учебных и методических материалов, инструментальных и технических средств компьютерной техники, применяемой в учебном процессе, форм и методов использования в совершенствовании работы педагогов-психологов, а также в образовании детей.

Перечислим основные преимущества применения ИКТ в деятельности педагога-психолога:

- высокая степень наглядности способствует повышению эффективности образовательного процесса;
- мультимедийные эффекты ведут к возрастанию мотивации;
- применение ИКТ ведет к облегчению процесса коррекции и развития, обогащая уроки (занятия) эмоциональной окраской;
- появляются разнообразные мультимедийные возможности, такие как трехмерные изображения, звуки, графики;
- можно сказать, что виртуальное общение скорее всего повторяет реальное, здесь работает принцип переноса, потому что взаимодействие происходит в так называемой системе «человек-человек»;
- процесс моделирования плодотворных видов деятельности учащихся, которые необходимы для изучения коррекционных и развивающих задач. К данным видам деятельности можно отнести про-

гнозирование, классификация, экспериментирование, конструирование и т.д.;

– можно произвести индивидуальный объем, темп изучаемого материала и рамки времени обучения.

Также существует ряд специальных и общих задач педагога-психолога, которые успешно решаются при помощи ИКТ:

– работа педагога-психолога в сочетании с деятельностью иных участников образовательного процесса образует парадигму требований к нынешнему образованию;

– использование современных информационных технологий в школьной психологической практике повышает эффективность и продуктивность работы педагога-психолога;

– применение компьютерной технологии повышает уровень в обработке и предоставлении информации об итогах проведения диагностики педагогов и детей;

– происходит активизация познавательной деятельности всех участников учебного процесса (детей, родителей и учителей) к предоставляемой педагогами-психологами информации;

– развитие психологической грамотности учащихся.

В чем же именно заключается преимущество применения ИКТ в работе с детьми? В первую очередь самым главным является проявление большого интереса обучающихся к тому, что связано с компьютерной технологией, также не менее значимым являются широчайшие мультимедийные возможности (высокая графика, хороший звук, качественное трехмерное изображение, динамика – все это позволяет лучше моделировать живую реальность, благодаря чему происходит более высокое восприятие предоставляемой информации). Также использование ИКТ предоставляется возможность учитывать индивидуальные возможности и особенности учеников (студентов), также плюсом является интерактивность компьютерных программ и экономия времени.

При наличии пакета профессионального инструментария можно провести компьютерную диагностику, что позволяет сэкономить большое количество времени, которое уходит на обработку данных; провести сравнительный анализ данных, сформировать разнообразные статистические отчеты и т.п. Применение разнообразных тестов креаторов позволяет использовать уже имеющиеся профессиональные тесты и осуществлять создание необходимых для определенных ситуаций опросников; позволяет стимулировать у детей и студентов интерес к психологическому исследованию, помогает личностному развитию детей. Разнообразные компьютерные тренажеры и игры могут

выступать в качестве опосредованного психодиагностического инструментария.

Автоматизация методик в психодиагностике является значимым рычагом понижения уровня сложности обработки психологической информации и увеличения объективности психологических измерений. Психодиагностическая деятельность педагога-психолога становится более продуктивной за счет использования электронной системы тестирования. Перечислим некоторые преимущества компьютерной диагностики:

- становится возможным проведение параллельного тестирования учащихся как по одному общему тесту, так и по различным тестам;

- не обязательно персональное участие или присутствие рядом с обучающимися (большая часть тестовых заданий являются автоматическими, что позволяет ученикам самостоятельно прочитывать инструкцию, после чего начинается процесс тестирования);

- за счет то что обработка тестов проходит автоматически идет сокращение времени на интерпретацию итогов исследования, что позволяет выделить большее время на наблюдение за обучающимися, а также индивидуальные консультации и беседы;

- еще одним плюсом является то, что результаты работы можно рассмотреть и обсудить сразу после проведения данного тестирования.

При помощи электронных обработчиков тестов возможен быстрый расчет (10-15 мин.) результатов тестирования параллельно по нескольким классам. Помимо этого, все данные заносятся в таблицу, что позволяет их распечатать и применять при формировании отчетов, статистической справки и консультирования. Самая распространенная программа для обработки тестовых заданий считается Excel, с помощью которой можно производит различные выборки и делать расчет аналитики.

В индивидуальной развивающей и коррекционной деятельности педагога-психолога можно использовать компьютерные психологические программы. Если имеется комната разгрузки, то там могут уславливаться такого вида программы, и они используются по желанию для проведения релаксации.

Также при проведении психологического просвещения применяются большое количество технологий. Тут возможно использование такого вида работы как «электронная лекция» - презентация (проекция материала на экран). Более продуктивной и завлекательнее просветительскую работу педагога-психолога можно при помощи использования CD-фильмов. Данные фильмы также можно применять

при проведении семинаров для учителей, на родительских собраниях, уроке психологии и т.п. при необходимости с их дальнейшим обсуждением. Также полезным будет разработка слайд-шоу. В данных презентациях имеется существенная польза – исчезает надобность в ксерокопировании и распечатки учебного материала, так как все необходимые моменты можно просто увидеть на экране проектора. Помимо этого, при помощи презентации можно создать красочное оформление материала, в него можно вставить как музыкальные, так и видеофрагменты.

В своей деятельности педагогу-психологу зачастую приходится работать с большим объемом информации (методические и практические пособия, методики, книги и т.п.). Обычно все данные материалы хранятся в отдельных папках на полке, но в конечном итоге может возникнуть такая проблема, как нехватка места для данных папок. В данном случае самым оптимальным выходом будет являться использование электронной библиотеки. Тогда автоматически исчезает проблема нехватки места для папок, так как вся информация будет храниться в электронном виде на компьютере.

Также популярным стало применение в коррекционно-развивающей работе педагога-психолога компьютерных технологий.

К данным технологиям можно отнести компьютерные программы развивающего и обучающего характера. При помощи этих программ происходит развитие познавательного процесса учащегося; повышение эффективности учебной мотивации и обучения, а также формирование их творческих и интеллектуальных способностей.

Неплохой показатель и у развивающих компьютерных игр, направленные в первую очередь на формирование определенных свойств, навыков или качеств. Такого вида игры лучше всего применять в ходе индивидуальных коррекционно-развивающих работ, т.к. в процессе деятельности детей за компьютерами психологу необходимо вести наблюдение за процессом, проверять правильность выполнения и помогать детям, если они наткнулись на какую-либо сложность. Тем более от этого эффективность и продуктивность занятий за счет этого только увеличится. Большая часть данных игр существуют под общим названием, к примеру, логические, развивающие, познавательные игры и т.п. Помимо этого, некоторые игры применяются в ходе коррекции основных поведенческих и эмоциональных нарушений – агрессивность, замкнутость, страхи и т.д. В таких работах зачастую применяются отдельные эпизоды каких-либо игр, которые моделируют ситуацию общения, проигрываемые школьным психологом с детьми.

В современном информационном обществе, когда информационная культура людей становится определяющим фактором их профессиональной работы, а информация – высшей ценностью, меняются и требования предъявляемые к системе образования, значимое место занимает статус образования.

Вывод

Следовательно, мы можем сделать вывод, что невозможно полноценное осуществление профессиональной деятельности педагога-психолога без применения ИКТ. Быстрота, своевременность, мобильность деятельности педагога-психолога в модели взаимодействия с учениками (студентами), родителями и педагогами происходит с помощью информатизации, компьютеризации, а также программно-методического обеспечения психологической службы.

Список литературы:

1. Никитенко С.Г. Интернет для психологов: ресурсы и технологии // Школьные технологии. – 2013. – № 2.
2. Бакут П., Шумилов Ю. Информационные технологии, информационные ресурсы, интеллектуальная собственность - понятия, взаимосвязь, проблемы // Информационные ресурсы России. - 2009. - № 5. - С. 18-19.
3. Бачило И. Информационные ресурсы как объект права и объект отношений, регулируемых ГК РФ // Информационные ресурсы России. - 1999. - № 1. - С. 29-34.

ЕСТЕСТВЕННОЕ ДВИЖЕНИЕ НАСЕЛЕНИЯ В РОССИИ

*Пикалова Е.И.,
Россия, Новосибирск*

Сибирский государственный университет путей сообщения
pikalova.liza@gmail.com

Аннотация. В ходе работы анализировалось естественное движение населения России. С помощью аналитического выравнивания спрогнозирована численность на 2020 год. Сформулированы меры по социальной поддержке молодых семей.

Ключевые слова: рождаемость, смертность, демография, естественное движение, прогнозирование, аналитическое выравнивание.

Благосостояние любой страны зависит от многих факторов, одним из которых является демографический потенциал. На сегодняшний день показатели воспроизводства населения снижаются.

По данным официальной статистики [1] рассчитывался естественный прирост населения за анализируемый период. Результаты расчетов представлены ниже (табл.2).

Таблица 2.

Естественное движение населения по годам

Годы	Всего, человек		
	Родившихся, тыс. чел	Умерших, тыс. чел	Естественный прирост, тыс. чел
2001	1311,6	2254,9	-943,3
2002	1397,0	2332,3	-935,3
2003	1477,3	2365,8	-888,5
2004	1502,5	2295,4	-792,9
2005	1457,4	2303,9	-846,6
2006	1479,6	2166,7	-687,0
2007	1610,1	2080,4	-470,3
2008	1713,9	2076,0	-362,0
2009	1761,7	2010,5	-248,9
2010	1788,9	2028,5	-239,6
2011	1796,6	1925,7	-129,1
2012	1902,1	1906,3	-4,3
2013	1895,8	1871,8	24,0
2014	1942,7	1912,3	30,3
2015	1940,6	1908,5	32,0
2016	1888,7	1891,0	-2,3

В 2013 г. впервые за исследуемый период наблюдался положительный прирост населения. С 2006 г. по 2015 г. отмечалось повышение числа родившихся. Рождаемость превышала смертность на протяжении 3 лет (с 2013 г. по 2015 г.). В целом по стране в 2016 г. число умерших превысило число родившихся на 2,3 тыс.чел.

Такая динамика может быть вызвана рядом причин. Во-первых, молодое население страны старается сначала достичь успехов в карьере и не задумывается о рождении детей. Во-вторых, уровень жизни людей и реальные доходы населения падают. Максимальная доля расходов населения уходит на оплату жилищно-коммунальных услуг. [2, с. 109]. Правительство всячески поддерживает молодые семьи и разрабатывает социальные программы.

Существуют различные демографические прогнозы для России на ближайшие десятилетия. И все они, даже оптимистические, предсказывают быстрое сокращение численности населения до 2050 г. [3,

с.476]. Причинами смертей в стране в огромных количествах служат различные факторы, некоторые из них это: ДТП, химическое загрязнение атмосферного воздуха, приведшее к различным смертельным заболеваниям, опасные природные явления, низкий уровень жизни, чрезмерное употребление табака и алкоголя и т.д. [4, с.508].

В работе была выявлена основная тенденция изменения численности населения России до 2020 года. На основе уравнения прямой линии $\bar{y}_t = a_0 + a_1 \times t$ рассчитывались параметры a_0 и a_1 методом наименьших квадратов. Расчеты сведены в таблице ниже (табл. 3).

Таблица 3.

Расчетная таблица параметров

Год	Численность населения, млн. чел	t	yt	t ²	\bar{y}_t
2001	146,3	15	2194,5	225	144,16
2002	145,2	13	1887,6	169	144,14
2003	145	11	1595	121	144,12
2004	144,3	9	1298,7	81	144,1
2005	143,8	7	1006,6	49	144,08
2006	143,2	5	716	25	144,06
2007	142,8	3	428,4	9	144,04
2008	142,8	1	142,8	1	144,02
2009	142,7	-1	-142,7	1	143,98
2010	142,9	-3	-428,7	9	143,96
2011	142,9	-5	-714,5	25	143,94
2012	143,0	-7	-1001	49	143,92
2013	143,3	-9	-1289,7	81	143,9
2014	143,7	-11	-1580,7	121	143,88
2015	146,3	-13	-1901,9	169	143,86
2016	146,5	-15	-2197,5	225	143,84

$$\text{Тогда: } a_0 = \frac{\sum y}{n} = \frac{2304,7}{16} = 144;$$

$$a_1 = \frac{\sum yt}{\sum t^2} = \frac{12,9}{1360} = 0,009.$$

Далее на основе уравнения тренда: $\bar{y}_t = 144 + 0,009t$ получено прогнозное значение численности населения на 2020 год:

$$\bar{y}_{t_{2020}} = 144 - 0,009 * 23 = 143,79.$$

Проведя анализ становится ясно, что демографическая ситуация в России многие годы является кризисной. Для стимулирования рож-

даемости существует программа выдачи семейных сертификатов, которая была запущена в 2007 году. Сертификат предполагает выплату 453 тыс. рублей. Эту сумму можно потратить на покупку жилья, образование ребенка, на пенсию матери, а также на реабилитацию ребенка инвалида.

Для многодетных матерей предусмотрен досрочный выход на пенсию в зависимости от количества детей. Матери троих детей могут выйти на пенсию на три года раньше новых пенсионных сроков; матери четырех детей – на четыре года раньше. Матери пятерых и более детей могут, как и раньше, выходить на пенсию в 55 лет.

В 2018 году стартовала новая федеральная программа – пособие на первого ребенка. По этой программе будет выплачиваться ежемесячное пособие на первого ребенка, размер которого устанавливается относительно прожиточного минимума в регионах. Средняя выплата по России составит 10,5 тыс. рублей[5].

Еще одной мерой социальной поддержки для многодетных и семей является социальная ипотека. Родители, родившие второго и третьего ребенка, смогут взять ипотечный кредит под 6%. Если банковская ставка выше, то разницу покрывает государство. Эта мера касается не только первого получения ипотеки, но и рефинансирование взятой ранее.

Актуальность данной темы на современном этапе развития экономики России неуклонно растет, так как изучение численности населения и демографическое развитие страны чрезвычайно важно для устойчивого развития общества в целом [6, с. 190].

Список литературы:

1. Федеральная служба государственной статистики России (Росстат) [Электронный ресурс] Режим доступа: <http://www.gks.ru>

2. Хекало О.Ю., Ахунова А.Р. Анализ тарифов на услуги жилищно-коммунального хозяйства Новосибирской области// В сборнике: МОГУЩЕСТВО СИБИРИ БУДЕТ ПРИРАСТАТЬ!? сборник докладов международного научного форума «Образование и предпринимательство в Сибири: направления взаимодействия и развитие регионов»: в 4 т. Новосибирский государственный университет экономики и управления. 2018. С. 109-111.

3. Аверкова Е.В., Хекало О.Ю. Численность населения России. Варианты демографического развития страны и мира //В сборнике: Мы продолжаем традиции российской статистики сборник докладов Международной научно-практической конференции «I Открытый российский статистический конгресс». Российская ассоциация статисти-

стиков, Федеральная служба государственной статистики Российской Федерации, Новосибирский государственный университет экономики и управления «НИНХ». -2016. С. 475-479. - [Дата обращения 06.02.2019].

4. Золотухина Э.Е., Хекало О.Ю. Динамика важнейших характеристик воспроизводства населения России //В сборнике:Мы продолжаем традиции российской статистики сборник докладов Международной научно-практической конференции "I Открытый российский статистический конгресс". Российская ассоциация статистиков, Федеральная служба государственной статистики Российской Федерации, Новосибирский государственный университет экономики и управления "НИНХ". -2016. С.506-512 - [Дата обращения 5.03.2019].

5. Федеральный закон "О ежемесячных выплатах семьям, имеющим детей" от 28.12.2017 N 418-ФЗ [Электронный ресурс] Режим доступа: http://www.consultant.ru/document/cons_doc_LAW_286470/.

6. Аверкова Е.В., Хекало О.Ю. Численность населения России. Варианты демографического развития страны и мира// В книге: Мы продолжаем традиции российской статистики Материалы I Открытого российского статистического конгресса. 2015. С.190-191

СОВРЕМЕННАЯ МОЛОДЕЖЬ: ПРОБЛЕМЫ СОЦИАЛИЗАЦИИ

С.Г. Рубец

Республика Беларусь, Горки

Белорусская государственная сельскохозяйственная академия

sergei.rubets@yandex.ru

Аннотация. В настоящее время меняются все общественные отношения и социальные институты, изучение особенностей социализации молодежи становится крайне востребованной и актуальной исследовательской проблемой. В данной работе мы анализируем специфику, особенности и проблемы социализации молодежи как социально-демографической группы.

Ключевые слова: социализация, молодёжь, развитие, деятельность, личность, общество.

Развивающаяся личность нуждается в поддержке, в ценностно ориентированном направлении дальнейшего развития. Актуальность проблем социализации молодежи в современном обществе связана с

тем, что «кризисные ситуации в различных сферах жизни и в современном обществе в целом обостряют проблему социализации молодежи и активизируют проблему ее изучения, поскольку ставят под угрозу воспроизводство как существующих общественных структур, так и воспроизводство отдельно взятых индивидов и личностей» [1].

Выделяют несколько явлений, которые осложняют социализацию современной молодежи: социальное неравенство; вестернизация общества; трансформация общества; трудовая занятость; реформы государства; асоциальные модели поведения.

Важным фактором социализации является социальное неравенство молодежи. Это дифференциация, при которой разные семьи и сами молодые люди находятся на разных ступенях социальной иерархии и имеют неравные жизненные шансы и возможности. Различные имеющиеся материальные и духовные ресурсы делают невозможным одинаковый процесс социализации для всей молодежи. На всех этапах социализации четко прослеживается социальное неравенство. На этапе первичной социализации молодые люди находятся в неравных условиях в силу неодинакового материального положения семьи и отличий в объеме получаемого внимания со стороны взрослых и сверстников. Образование является важнейшим институтом вторичной социализации, но разный статус и неодинаковое обладание ресурсами создают барьеры для его получения.

Вестернизация общества – это процесс заимствования, копирования западноевропейского образа жизни, в том числе в области экономики, культуры, образования. Российская молодежь начинает подражать ценностям западных молодых людей. Зарубежная киноиндустрия, субкультуры, СМИ, кумиры современной молодежи – все это оказывает влияние на современное молодое поколение и на процесс их социализации. Молодые люди впитывают и принимают как должное такие черты низовой западной культуры, как стремление к свободному и «разгульному» образу жизни, негативное отношение к учебе, склонность к становлению жестоким лидером, высмеивание окружающих, достижение успеха, не считаясь со средствами и др. В результате этого явления процесс социализации современной молодежи сопутствует утрате целостности отечественной культуры, разрыву и даже противостоянию различных типов культур, существующих в нашем обществе. Народная культура воспринимается большей частью молодежи как анахронизм, для них становится роднее западная культура, ее традиции, обычаи, обряды. Таким образом, теряется социокультурная преемственность: все меньше молодых людей

испытывают чувство патриотизма, все большее перенимают западные ценности.

В современном мире прослеживается трансформация общества, изменение привычных социальных стереотипов. Переход от индустриального к постиндустриальному обществу, трансформация института семьи, всеобщая компьютеризация молодежи и т.п. явления – все это накладывает свой отпечаток на современные тенденции социализации молодежи. Меняется общество и вместе с ним – молодое поколение. То, что было непривычным для советской молодежи, становится обыденным для современной. Это не является отрицательным явлением, просто происходит видоизменение ранее известных устоев жизни. Молодежь становится более независимой в выборе жизненных траекторий. Современное молодое поколение само выбирает свою будущую профессию, понимает важность участия в политической жизни страны. В то же время на первый план выходит частная жизнь. Возникают как более высокие возможности для социализации молодежи, так и социальные барьеры.

Трудовая занятость молодежи – неотъемлемая часть жизни современного молодого поколения. Переход к рыночным отношениям в сфере труда и занятости привел к возникновению принципиально новой ситуации в социально-трудовых отношениях. С одной стороны, рыночная экономика значительно расширила границы приложения сил и способностей молодежи в сфере труда, а с другой, в связи с ослаблением роли государства в экономике, ценностно-этнической основы труда, выбор сферы деятельности этой группы населения зачастую не соответствует получаемой специальности, выходит за рамки правовых норм.

Происходит «переход» молодежи в отрасли, не связанные с жизненно важными интересами страны. Растет разочарование молодежи в социальной востребованности выбираемых ими профессий. В сознании молодых людей складывается устойчивый стереотип о неспособности государства обеспечить им социальную поддержку. Во время трудовой социализации молодежи существует противоречие: с одной стороны, это позитивный процесс усвоения трудовых ценностей, с другой, прослеживаются отрицательные черты – ориентация на высокую оплату труда вне зависимости от характера и содержания труда, на приобретение профессий и специальностей, обеспечивающих «доходное место» в бизнес-структурах, распределительной сфере услуг.

Трудовая социализация молодежи – это не только необходимое условие формирования личности в труде, приспособленной к существованию в данном обществе, но и фактор, влияющий на внутреннюю структуру общества, определяющий тенденции дальнейшего развития общества, его прогресс или регресс.

В современном обществе оживленно идут реформы во всех сферах жизнедеятельности, естественно это касается и молодежи, ее социализации. Так, непосредственно молодежи касается вступление в Болонский процесс " процесс сближения и гармонизации систем образования стран Европы в рамках Болонского соглашения с целью создания единого европейского образовательного пространства. Это воздействует на усвоение новых правил, норм молодежью, возникновение новых социальных лифтов, новых ролей.

Следует обратить внимание и на асоциальное поведение, и социальные проблемы, которые тормозят естественную социализацию, направляют молодую личность «не в то русло», это пьянство, наркомания, проституция, безработица, вовлечение в противоправную деятельность. Это затрудняет усвоение конформных правил поведения, личность «сбивается с пути истинного», человек более подвержен перениманию качеств, окружающих находясь в неформальной обстановке, особенно этому подвержена молодежь, она перенимает асоциальные привычки [2].

Социализация является успешной, если имеется, с одной стороны, эффективная адаптация человека в обществе, а с другой – способность в какой-то мере противостоять обществу, а точнее – тем жизненным коллизиям, которые мешают развитию, самореализации, самоутверждению человека. Для дальнейшего развития общества необходимы успешно социализированные личности, особенно молодежь, определяющая будущее нашей страны.

Список литературы:

1. Караев А.М. Социализация молодежи: Методологические аспекты исследования. Гуманитарные и социально-экономические науки. – 2005. №3. С. 124-128.

2. Коган, В.З., Уханов, В.А. Человек: информация, потребность, деятельность. Новосиб. электротехн. ин-т связи им. Н.Д. Псурцева. – Томск: Изд-во Том. ун-та, 1991. – 191 с.

ФИНАНСОВАЯ ГРАМОТНОСТЬ НАСЕЛЕНИЯ: ОДНА ИЗ СОВРЕМЕННЫХ ЭКОНОМИЧЕСКИХ ПРОБЛЕМ РОССИИ

А.М. Рудченко

Россия, Краснодар

Кубанский государственный университет

nasya.rudchenko.1996@mail.ru

Аннотация. В статье акцентировано внимание на понятии «финансовая грамотность» населения и её взаимосвязи с экономической безопасностью страны. Приведены статистические данные, отображающие результаты проделанной в данном направлении работы, которая была реализована политикой федеральных органов государственной власти. Выявлены причины низкого уровня знаний, навыков и установок в сфере личного бюджета граждан. Приведены и изучены меры по повышению уровня финансовой грамотности населения.

Ключевые слова: экономика, государство, финансы, финансовая грамотность, население.

Сложно отрицать весомость экономической науки при рассмотрении её с позиции общественной значимости, поскольку изучение данной дисциплины продиктовано требованиями современного социума. На сегодняшний день, в жизни каждого человека в той или иной степени присутствуют экономические понятия, и потому финансовая грамотность должна стать такой же базовой компетенцией, как коммуникативные навыки.

На современном рынке присутствует множество финансовых инструментов, услуг и способов управления собственным бюджетом. Сложность их структуры создает трудноразрешимые вопросы для гражданина при планировании семейного бюджета, инвестиционной деятельности, получении кредита и управления долговыми обязательствами [5].

Понятие «финансовая грамотность» приобрело статус мировой проблемы, в частности, после мирового финансового кризиса. Множество экспертов сходятся во мнении, что его возникновение было обусловлено причиной недостаточных знаний среди потребителей финансовых услуг в области их применения. Во избежание подобных осложнений, законодательства разных стран вкладывают большие усилия и средства на то, чтобы развивать знания своих горожан в области экономики [4].

Государственные успехи разных стран в борьбе с безграмотностью населения стали одним из признаков их конкурентоспособности на международной арене. Также нельзя отрицать их влияние на финансовую безопасность и развитие экономики в целом. Данные утверждения обусловлены тем, что финансовая грамотность горожан влияет на продуктивное распределение экономических ресурсов страны. Умение правильно оценивать финансовые риски, просчитывать инвестиционную стратегию и доходность вложений приводит к эффективному применению ресурсов [2].

Согласно данным международного сравнительного исследования финансовой грамотности взрослого населения среди стран, входящих в перечень «Большой двадцатки» (G20), Россия заняла девятое место по уровню финансовой грамотности населения. Её индекс составил 12,12 баллов (максимально возможный балл равен 21). Средний показатель среди стран G20 равен 12,7. Лидирующую позицию заняла Франция с отметкой 14,9. На последнем месте – Саудовская Аравия, чей показатель 9,6.

В России также было организовано совместное исследование Минфина РФ и Всемирного банка "Содействие повышению уровня финансовой грамотности населения и развитию финансового образования в Российской Федерации". Оно проводилось в июле 2018 года в 85 регионах страны. Количество опрошенных россиян составило 85 тыс. человек.

После анализа полученных данных, регионы страны были разделены на 5 групп по индексу, каждый из которых состоял из суммы значений трех частных индексов (знания, навыки, установки). Самыми подкованными в финансовой сфере оказались жители Калининградской, Ивановской, Кировской, Костромской, Курской, Магаданской и Новгородской области, Приморского края, Калмыкии, Карелии, республик Марий Эл и Коми (регионы расположены в порядке убывания по уровню индекса).

Как правило, среднестатистические граждане в возрасте до 30 лет осваивают финансовые инструменты и накапливают опыт в данной сфере. На протяжении этого времени и до 45 лет индекс финансовой грамотности сохраняется на уровне 12,5. После 45 результат медленно снижается [3].

Среди прочих сравнений по полу и семейному положению, наиболее характерным признаком понимания гражданином финансовой сферы является уровень его вовлеченности в соответствующий род деятельности. У безработного населения индекс ниже. Этот же факт

объясняет снижение экономической активности людей пожилого возраста.

Положительная тенденция отмечается среди школьников. Так, согласно исследованию PISA, проведенному под эгидой Организации экономического сотрудничества и развития (ОЭСР), российские ученики за три года поднялись в международном рейтинге финансовой грамотности с 10-го на 4-е место.

В целом, согласно рассмотренным исследованиям, минимальным количеством необходимых знаний в области экономической науки обладают 45% населения нашей страны. При этом 20% работающих граждан полагают, что задержка ежемесячных выплат по кредиту не так уж страшна, а 37%, как ни странно, убеждены в том, что взятый кредит можно вовсе не возвращать в банк. Таким образом, несмотря на достигнутые успехи, потребность в формировании базовых экономических знаний у населения предельно ясна [3].

Среди причин, предшествующих указанным результатам, мы можем выделить отсутствие единого системного подхода к обучению финансовой грамотности среди образовательных учреждений, недостаток специализированных учебных программ по формированию и учёту семейного бюджета, дефицит квалифицированных преподавателей в данной сфере. Проблемы существуют и на законодательном уровне: недостаток нормативно-правовых документов, закрепляющих обязательное информирование и обучение, и слабый уровень материально-технического, кадрового обеспечения.

Понятие «финансовая грамотность» по-прежнему не закреплено законодательно. В силу его отсутствия различные экспертные группы выделяют несколько подходов к данной теме. В целом, можно выделить два подхода. Согласно первому, финансовая грамотность подразумевает под собой наличие знаний о фондовом рынке и инвестировании. Второй предполагает умения по формированию и использованию личного бюджета. К сожалению, первый подход пока вовсе не нашёл отражение в государственной стратегии. Причиной тому можно назвать недостаточную подготовленность граждан к выходу на биржевые инвестиционные фонды, поскольку без освоения элементарных финансовых правил подобное обучение является безрассудным.

Действия по решению проблемы с финансовой безграмотностью в России берут начало с 2006 года. С того момента, способы решения данной задачи нашли своё отражение в ряде законодательных документов Президента и Правительства РФ. Был подготовлен проект Минфина «Содействие повышению уровня финансовой грамотности

населения и развитию финансового образования в Российской Федерации», который завершится в 2020 году. Помимо него, представители таких органов власти, как Минфин РФ, Центробанк РФ, Минобрнауки РФ, Пенсионный фонд РФ и Роспотребнадзор, разработали и подготовили проект «Национальная стратегия повышения финансовой грамотности». Сроки реализации ведутся с 2017 года и рассчитаны до 2023 г. [1].

В рамках реализации Стратегии более чем в 40 российских регионах будут функционировать центры финансовой грамотности. Также на 2019 год запланировано создание рейтинга субъектов, отображающего эффективность их работы. Кроме того, предусматривается введение в образовательные стандарты необходимых параметров в части обучения школьников финансовой грамотности и подготовка более 40 тыс. педагогов по этой специальности.

Предполагается, что в ходе реализации перечисленных целей и задач должен возрасти человеческий потенциал, уровень благосостояния граждан и эффективность принятия ими финансово – экономических решений. Разумеется, перечисленные задачи рассчитаны на долгосрочную перспективу, но результатом их достижения станет укрепление экономической безопасности страны.

Список литературы:

1. Национальная стратегия повышения финансовой грамотности 2017 – 2023 г.г. [Электронный ресурс] : проект распоряжения Правительства РФ. URL: https://www.minfin.ru/ru/document/?id_4=118377 (дата обращения: 2.04.2019).

2. *Калмыков Н.Н., Сычева Е.В., Мошкова Т.Г., Немыкин А.В., Иванова Т.Б.* Опыт и перспективы повышения финансовой грамотности граждан в современных социально–экономических условиях // Государственный советник. 2017. № 4. С. 16–22.

3. Рейтинг финансовой грамотности регионов России – 2018 г. [Электронный ресурс] : исследовательский проект аналитического центра НАФИ. URL: <https://nafi.ru/projects/finansy/rejting-finansovoy-gramotnosti-regionov-rossii-2018/> (дата обращения: 1.04.2019).

4. *Харши Н.П., Абакумова С.И., Тимченко О.В., Чебоксаров А.Б.* Финансовая грамотность населения и её влияние на развитие региональной экономики // Вестник экспертного совета. 2017. № 1. С. 147–152.

5. *Цветова Г.В.* Повышение финансовой грамотности населения: настоящее и будущее // Экономика и предпринимательство. 2016. № 3, Ч. 2. С. 594–598.

ПРОБЛЕМА СОЦИАЛЬНОЙ АДАПТАЦИИ СОВРЕМЕННОЙ СТУДЕНЧЕСКОЙ МОЛОДЕЖИ

М.З. Саадуллаева

Россия, Грозный

Чеченский государственный педагогический университет

msaadullaeva@bk.ru

Аннотация. В данной статье автор рассматривает современную молодежь, ее интересы, отличие студенческой молодежи от прочей. Анализируются проблемы социальной адаптации студенческой молодежи, а также раскрываются основные проблемы и особенности адаптации студентов к условиям вуза. Проведен эксперимент среди студентов и выявлены причины их длительной адаптации.

Ключевые слова: молодежь, студенчество, социальная адаптация, профессиональная подготовка, студенческое самоуправление.

Актуальность изучения социальной адаптации студенческой молодежи, заключается в том, что именно молодежь через 10 – 15 лет будут определять уровень развития экономики и уровень жизни миллионы людей. Вопрос, связанный с молодежью, всегда был актуальным, так как ведущее место в современном обществе занимает молодежь. Решая сегодня проблемы молодежи и помогая им в определении своего жизненного пути наше государство обеспечивает себе будущее.

Объект исследования: современная молодежь, включающая в себя людей в возрасте от 14 – 30 лет.

Цель исследования:

- изучить молодежь, отличие студенческой молодежи от прочей;
- провести эксперимент и выявить причины длительной адаптации.

В психологии под социальной адаптацией понимают, постоянный процесс активного приспособления индивида к условиям социальной среды, а также результат этого процесса. Вообще адаптационная способность человека – это способность приспосабливаться к различным требованиям среды, например, к социальным, физическим, моральным и т.д, без конфликта с окружающей средой и внутреннего дискомфорта [3, с.17-21].

Адаптация – это предпосылка активной деятельности и необходимое условие ее эффективности. В этом положительное значение

адаптации для успешного функционирования индивида в той или иной социальной роли.

Современная молодежь - не особо отличается от молодежи других времён, тот же возраст, те же проблемы. Но сегодня есть проблемы, которых не было раньше, другая эпоха, другие правила. Для современной молодежи онлайн – ведущее определение реальности, которое формирует тренды. Современная молодежь зависит от социальных сетей, современных технологий, т. е. молодежь живет в своей виртуальной среде. Если говорить о взаимоотношении родителей с детьми, то родители выстраивают партнерские отношения и идут на компромисс, руководствуются принципом «не ругать за плохое, а хвалить за нормальное». Взрослые теперь не являются абсолютным авторитетом и сами признают, что дети превосходят их во многих навыках. Родители жалеют детей, стараются оказывать на них минимальное давление, взваливают на себя все бытовые обязанности. Для исследователей также очевидно, что представители молодого поколения не могут без социального взаимодействия: не любят и не могут быть одни, им надо постоянно быть на связи, а качества ценятся те, что помогают общаться. Современная молодежь вроде бы ничем не отличается друг от друга, но сами они не видят себя единым поколением (не замечают того, что их объединяет), а такие увлечения как спорт, музыка и т. д. не параметры для определения свой или чужой. Главная цель современной молодежи – это поиск своего пути. Молодежь считает, что только в случае нахождения своего пути можно стать счастливым, а это главный запрос от жизни. Для молодежи счастье – и есть успех. Он измеряется разнообразием жизни и удовольствием от нее, а не богатством и статусом. Среди нового поколения модно «самосовершенствование» и «саморазвитие», под которым понимаются любые увлечения [6].

Молодежь считает, что жизнь должна быть разнообразной и поэтому нужно попробовать все. Что касается работы, то она должна быть в радость и, конечно, приносить доход, но не отнимать много времени: «вкалывать» молодые люди не готовы. Также выяснилось, что молодое поколение совсем не рвется менять мир или человечество, а в первую очередь хочет сделать комфортной свою жизнь и жизнь близких. У представителей нового поколения присутствует страх разочаровать родителей. Что еще страшит современных молодых, так это возможность сделать неправильный выбор, потенциальная необратимость этого выбора. Сама свобода выбора для них – не помощь, а затруднение. Родители с выбором не помогают, так как бо-

ятся упреков в будущем, при этом их путь не служит примером, а воспринимается как «рутина и однообразие». По большому счету, нынешние молодые боятся «обычной» жизни без спонтанности, интенсивных переживаний и ярких впечатлений. Также молодых пугает одиночество и социальное несоответствие: идеальное будущее – семья и друзья. Поскольку будущее кажется непонятным и пугающим, для молодежи характерен минимальный горизонт планирования. А главные ожидания от будущего – комфорт и спокойствие [8, с 216].

В нашем современном постиндустриальном обществе ценятся только знания и информация, поэтому современные люди, в частности, молодежь стремится получить образование. Усложнение трудовой и социально-политической деятельности, в которой должен участвовать человек, вызвало повышение длительности общественно необходимого срока для подготовки к взрослой жизни. Современная молодежь дольше учится в школе, затем получает профессионально-высшее образование, устраивается на работу, начинает получать заработную плату, отделяется от родителей в материальном положении и только потом создает семью. Студенческая молодежь – поколение, которое благодаря своей образованности, навыкам, физической выносливостью в ближайшем будущем сможет занять видные места в интеллектуальной и производительной жизни современного общества. Если говорить о том, чем же отличается студенческая молодежь от прочей молодежи, то можно приблизительно, ссылаясь на мнения исследователей, сказать, молодежь друг от друга отличается мало чем [5].

У студенческой молодежи возможно больше возможностей и опыта, а также она выносливее и подготовлена к жизненным трудностям. В студенческие годы человек знакомится с разными людьми, общение с которыми приносит иногда опыт, а чаще всего поддержку и много полезной информации. Он сталкивается с разными обстоятельствами, справиться с которыми помогают наставники или начинают уже применять свои знания на практике. Студенты все-таки получают намного больше информации и имеют возможность применить свои знания на практике. Молодежь считается самой активной частью социума и занимает одно из главных мест в условиях современного общества, поэтому чаще всего проблема молодежи ставится на первое место, так как именно от молодежи зависит будущее нашего государства. Вообще нет одного определения молодежи, исследователи расходятся во мнении, что такое молодежь [4, с.185].

Одним из первых определение молодежи дал В.Т. Лисовский: «Молодежь – это поколение людей, проходящих стадию социализации, усваивающих, а в более зрелом возрасте уже усвоивших, образовательные, профессиональные, культурные и другие социальные функции, в зависимости от конкретных исторических условий возрастные критерии молодежи могут колебаться от 16-30 лет» [7, с.180].

Также позднее было дано еще одно определение молодежи ученым И.С. Коном: «Молодежь – это социально-демографическая группа, выделяемая на основе совокупности возрастных характеристик, особенностей социального положения и социально-психологических свойств». Ученые определяют молодежь как социально-демографическую группу общества, выделяемую на основе совокупности характеристик: особенности социального положения и обусловленные теми или другими социально-психологическими свойствами, которые определяются уровнем социально-экономического, культурного развития, особенностями социализации в современном обществе [1, с.36].

Социальная адаптация является одним из процессов жизнедеятельности индивида, выражающийся во взаимодействии с обществом в целях приспособления к условиям социальной среды. Проблема адаптации стоит перед молодежью во все времена, в любом новом для них месте. Особенно такая проблема присуща в студенческие годы, студентам первого курса. Как бы сложно не было, но социальная адаптация является неизбежным элементом становления личности. Студентам первокурсникам приходится пройти нелегкий путь адаптации: присвоение, вхождение, формирование, усвоение, активное включение, проходит довольно таки долго времени, пока студент адаптируется. Но все-таки и это зависит от самого человека, его внутреннего мира, бывают такие люди, которые адаптируются в период долгого времени, а есть и такие которые, могут быстро сориентироваться в новом месте, найти себя, активизироваться и подключиться к остальным. В процессе адаптации первокурсников возникают такие проблемы как:

- отрицательные переживания;
- непосредственность мотивации выбора профессии;
- недостаточная психологическая подготовка к ней;
- неумение осуществлять психологическое саморегулирование поведения и деятельности;
- отсутствие навыков самостоятельной работы и т. д.

Все эти трудности различны по происхождению, некоторые неизбежны, а другие носят субъективный характер и связаны лишь с слабой подготовкой. Но и те, и другие, при неблагоприятном стечении обстоятельств могут стать толчком к психологической дезадаптации [2, с.81-91].

Изучая проблему адаптации, мы провели опрос в Чеченском государственном педагогическом университете среди 1- 4 курсов. Чтобы выяснить с какими проблемами сталкивается студенческая молодежь Чеченской Республики в процессе адаптации. Было опрошено около 70 респондентов, проанализировав результат опроса, мы пришли к выводу о том, что у 96% молодых людей среди опрошенных были проблемы с адаптацией не только в ВУЗе, но и с адаптацией в городе, так как большая часть из них из сел. Основной причиной этому служит неуверенность в себе, неблагоприятная психологическая атмосфера, давления со стороны окружения, а у многих из-за своего характера. Проблемой адаптации в ВУЗе чаще всего возникает из-за отсутствия информации. Отсутствие информации о будущей профессии – не редкость. И чаще всего следует говорить о плохом знании первокурсниками некоторых сторон своей будущей работы. Изучение уровня информированности студентов-первокурсников по вопросам, связанным с их будущей профессией, имеет большое значение для организации профессиональной адаптации в вузе. Почти каждый пятый студент не знает, где могут работать выпускники их факультета. Так же сами студенты считают, что проблема с адаптацией это и неумение хорошо планировать свое время (49,2%), чрезмерная учебная нагрузка (34,7%), недостаток необходимой литературы (27%), неумение работать с первоисточниками (15,8%), плохая подготовка, полученная в школе (12,9%). Более 49% считают проблемой длительной адаптации не правильный выбор профессии.

Анализируя проведенное исследование можно сделать вывод о том, что с проблемой адаптации молодежь сталкивается непременно, главный вопрос в том, как проходит эта адаптация. Для того чтобы адаптация прошла без плохих последствий, особенно в период студенчества, нужно правильно сделать выбор профессии, постараться как можно быстрее привыкнуть к новому месту, окружению, наладить контакт с людьми и обустроить вокруг себя все так, чтоб было комфортно изнутри.

Список литературы:

1. Андреева Д.А. О понятии адаптации. Исследование адаптации студентов к условиям учебы в вузе. - В сб.: Человек и общество. - вып. XIII. - М.: Наука, 1973 г.

2. Никитин В.А. Начало социальной педагогики: уч. пос. – М.: Флинта, 1999 г.
3. Сиомичев, А.В. Психологические особенности адаптации студентов в сфере познания и общения в вузе / А.В. Сиомичев. //Автореф. канд. пс. н. – Л., 1985 г.
4. Антипова Л.А. Педагогические технологии успешной адаптации личности студента в процессе обучения в вузе // Казанский педагогический журнал. - 2012. - № 2.
5. <http://www.omsk.edu/article/vestnik-omgpu-201.pdf>
6. <http://www.omsk.edu/article/vestnik-omgpu-201.pdf>
7. Архипова А.А. Адаптация студентов как одно из условий самореализации личности // Педагогические науки. - 2011. - № 3.
8. Асеев В. Г. Теоретические аспекты проблемы адаптации. Иркутск: ИГПИ, 1986 г.

ЛИНГВИСТИЧЕСКАЯ ЭКСПЕРТИЗА НАДПИСЕЙ НА АСФАЛЬТЕ (НА МАТЕРИАЛЕ Г. ТОБОЛЬСКА)

Н.С. Савина, Т.А. Тарануха
Россия, Тобольск

ТПИ им. Д.И. Менделеева (филиал ТюмГУ)
nat-992011@mail.ru, taranuha1999@mail.ru

Аннотация. Статья посвящена изучению надписей на асфальте в городе Тобольске. Авторами был собран необходимый материал, на основе которого был проведен лингвистический анализ по принципу значимости.

Ключевые слова: надписи на асфальте, город Тобольск, реклама, шаблонная реклама, поздравление.

Городское пространство – это сложный и специфический социокультурный комплекс. Этот комплекс состоит из разных составляющих: улиц, микрорайонов, зданий, сооружений, транспорта, а также надписей и рисунков, как на асфальте, так и на стенах. Нам хотелось бы остановить свое внимание именно на надписях на асфальте в городе Тобольске, т.к. город украшен не рисунками, а поздравлениями и шаблонными рекламами. Их основной целью является, не преобразование улиц для создания уютной атмосферы для всех жителей города, а поздравление, признание в любви для отдельного человека и реклама какой-нибудь услуги или товара. Следовательно, в статье мы рассмотрим рекламные и поздравительные надписи.

Предметом нашего исследования являются надписи на асфальте в городе Тобольске.

Цель нашего исследования – провести лингвистическую экспертизу надписей и рисунков города Тобольска по их значимости.

Сбор материала нами проводился в городе Тобольске, а именно в 7, 4, 8, 6, 3а, 10 и Иртышском микрорайонах, на улице Знаменского, на улице Октябрьская и Семена Ремезова и Комсомольском проспекте осенью 2018 года. Нами было зафиксировано 25 надписей.

После сбора материала мы перешли к следующей стадии нашей работы к синтезу и анализу полученных данных. Эти данные были нами – проанализированы по следующим показателям:

- 1) по актуальности;
- 2) по достоверности;
- 3) по понятности;
- 4) по полноте;
- 5) по полезности,

Во-первых, обратимся к анализу надписей по актуальности информации. В толковом словаре С.И. Ожегова под актуальностью понимается информация, которая «очень важная для настоящего момента» [8; с. 26].

В большинстве случаев не вся информация для каждого прохожего будет актуальна. Примером тому являются выражения типа: «*Софа, с днем рождения*», «*Я люблю тебя, Танюша*», «*Гульнара Мухаметовна, мы Вас любим!*» и т.д. Прохожему не известны адресаты информации – Софа, Танюша и Гульнара Мухаметовна. Более того, его не интересует информация о симпатиях и поздравлениях к адресатам. Таких надписей было найдено 20 единиц, что составляет 80% от общего количества. Актуальной представляется реклама автоуслуг и частично пожелание доброго утра (в зависимости от времени суток), что составляет 20%. Следовательно, проанализировав собранные материалы по показателю «актуальность», мы пришли к выводу о том, что процент важной и нужной информации достаточно низок.

Следующий критерий – достоверность. Под словом «достоверный» в словаре С.И. Ожегова понимается «не вызывающий сомнений, надёжный» [8; с. 225]. Следовательно, достоверная информация должна отличаться истинностью, не должна содержать в себе ложные или искаженные сведения. По нашим наблюдениям информация по достоверности составляет 100%. Все надписи отражают истинные факты. Например, о Дне рождения. И рекламные объявления не будут

ложными, ведь рекламодателю невыгодно распространять на улицах города некачественную информацию.

Рассмотрим полученные данные по показателю понятности. Под словом «понятный» в толковом словаре Ожегова подразумевается «доступный пониманию» [8; с. 724], Трудность вызвала расшифровка малоизвестной аббревиатуры «Р.Д.Ш.», которую обнаружили на асфальте возле здания школы № 2 города Тобольска. Вероятно, данная аббревиатура расшифровывается как Российское движение школьников. Однако не каждый мимо проходящий человек сразу поймет, какую смысловую нагрузку несет данное сокращение. Поэтому мы не можем назвать эту надпись понятной, т.к. ее смысл не всеми может быть раскрыт однозначно. Таким образом, 24 надписи (из 25) являются понятными, что составляет 96%.

Следующий критерий – полнота информации. С.И. Ожегов характеризует лексему «полный» как «цельный, вполне законченный, исчерпывающий» [8; с. 715]. Следовательно, информацию можно считать полной тогда, когда нам достаточно полученных данных для принятия осознанного решения. Языковой материал по признаку «полнота информации» составляет 96%. К незаконченным относится аббревиатура «Р.Д.Ш.», потому что у многих она может вызывать недоумение.

Категория «полезность» определяется субъектом, получившим информацию в зависимости от объема возможностей её использования. Т.е. нужна ли будет эта информация в дальнейшем, чтобы можно было ее использовать для своих нужд. Такие надписи на асфальте в городе Тобольске можно встретить довольно редко. В процентном соотношении они составляют всего 20%. К полезным надписям стоит отнести рекламу и пожелание доброго утра, так как реклама может помочь людям в поиске актуальных товаров и услуг, а пожелание с добрым утром поднять настроение большинству прохожим.

Итак, собранный нами языковой материал можно разделить на две большие группы: это надписи для выражения любви и поздравлений и рекламные надписи.

Поздравление на асфальте это один из популярных и оригинальных способов поздравления близкого человека. С помощью надписей поздравляют свою девушку/жену с годовщиной, друга с Днём рождения, родителей с юбилеем и т.д.

Тем не менее, с юридической точки зрения рисование краской на асфальте может быть расценено правоохранительными органами как мелкое хулиганство – повреждение чужого имущества. Ответ-

ственность за данное правонарушение предусмотрена статьей 20.1 Кодекса РФ «об административных правонарушениях в виде штрафа в размере от пятисот до одной тысячи рублей, или административного ареста на срок до пятнадцати суток» [6].

Вторая группа – типичные рекламы и объявления. Они состоят из текста и номера телефона, либо указателя в сторону рекламируемого объекта. Некоторые рекламные объявления наносятся по трафарету с целью сэкономить время. Именно такие шаблонные рекламы являются частыми в нашем городе. Значительное количество шаблонных реклам концентрируется в Тобольске на Комсомольском проспекте, на улице Октябрьской и Семена Ремезова.

Необходимо отметить, что в 2013 году рассматривался законопроект № 600029-5 по внесению поправок в федеральный закон о рекламе, согласно которым реклама, наносимая на стены зданий, на поверхности тротуаров, велосипедных дорожек и автодорог, запрещалась [3; 4]. Однако законопроект во втором чтении не был принят [5].

В принятом в мае 2013 года варианте закон упрощает демонтаж рекламы, кроме того органам местного самоуправления районов и округов передаётся право самостоятельно определять типы и виды разрешённых рекламных конструкций, в том числе располагаемых на зданиях и иных объектах недвижимости [1; 2; 7].

Итак, проведя лингвистическую экспертизу, мы выявили, что 20% собранной информации является актуальной и полезной, достоверной – 100%, понятной и полной – 96%. А значит, на улицах города Тобольска большая вероятность увидеть достоверную, понятную и полную информацию. Актуальная и полезная информация встречается реже.

Также, можно сделать вывод о том, что в представленных материалах не содержатся слова, способствующие разжиганию межрелигиозной и межнациональной розни, оскорбительные элементы умоляющие честь и достоинство человека и информация, носящая экстремистский характер.

Список литературы:

1. Unauthorized Sidewalk Advertising Outlawed // The Moscow Times, Issue 5124, 13 May 2013
2. В России запретили рекламу на асфальте // РГ, 08.05.2013
3. Госдума запретила рекламу на тротуарах// Lenta.ru 21 ноября 2012:
4. Госдума одобрила в первом чтении запрет рекламы на тротуарах и автомобилях// Ведомости (Интерфакс), 21.11.2012

5. Итоги заседаний совета Государственной Думы 22.04.2013.
6. Кодекс об административных правонарушениях Российской Федерации на 05.02.18 Издательство «Проспект», 2018. – 672 с.
7. Федеральный закон Российской Федерации от 7 мая 2013 г. N 98-ФЗ // РГ, 2013-05-14; ранее – законопроект 600029-5
8. Толковый словарь русского языка: Ок. 53 000 / С.И. Ожегов; Под общ. Ред. Проф. Л.И. Скворцова. – 24-е изд. – М.: ООО «Издательство Оникс»: ООО «Издательство «Мир и Образование», 2007. – 1200 с.

ТРАДИЦИОННЫЕ ЦЕННОСТИ СЕМЬИ КАК ОСНОВА ФОРМИРОВАНИЯ ЛИЧНОСТИ В СОВРЕМЕННОМ ОБЩЕСТВЕ

*А.Г. Салимова
Россия, Уфа*

Российская академия народного хозяйства и государственной службы
при Президенте РФ Институт государственной службы и управления
Aidia@mail.ru

Аннотация. В статье раскрывается роль традиционных ценностей семьи как определяющего фактора формирования личности, укрепления института семьи и государства в целом.

Ключевые слова: семья, ценности, традиционные ценности.

На сегодняшний день к вопросам семьи проявляется интерес как в политике (разрабатываются и внедряются различные меры государственной поддержки), общественной жизни, так и в научной среде в области гуманитарных знаний. Один из основных аспектов обращения к семье – это ее значение для современного человека. Семья – важнейший социальный институт, отвечающий за воспроизводство населения, воспитание и социализацию подрастающего поколения. Именно в семье формируются и передаются накопленные знания, умения и навыки, а также традиции и ценности. Последние играют особую роль в жизни человека.

Происходящие во всем мире динамичные изменения в социальной, экономической, политической, общественной сферах жизни, не могли не затронуть и современную семью. Отчетливо прослеживаются социокультурные тенденции, наиболее значимо влияющие на изменения в семейных отношениях – «возросшая интеллектуальная и

поведенческая автономия индивида» [3, 14]. С одной стороны, возрастающее давление на человека ряда экономических, социальных проблем заставляют его быть сильнее, вырабатывать инициативность, всесторонне развиваться чтобы быть конкурентоспособным в этом мире. С другой стороны, по мнению исследователей «рост рационализма и индивидуально-личностного начала привел к доминированию прагматизма, вещизма, эгоистического и эгоцентрического индивидуализма, разрушительных для совместной жизни и деятельности людей» [3, 14]. Более того, следует отметить, что новые возможности в сфере личностного развития, которые открывает современное пространство культуры для человека может стать враждебным для него самого, поскольку те потоки информации, которые поступают с разных сторон, могут просто дезориентировать.

Таким образом, можно говорить о том, что в культуре современности человеку трудно найти определенные ориентиры (маяки) своей жизни, поэтому необходима надежная точка опоры. Именно семья, та базисная структура, которая может поддержать индивида в любой ситуации. Несмотря на происходящие изменения в современном пространстве культуры, что находят отражения и в семейных отношениях (смена социальных ролей, преобладание индивидуальных ценностей, зачастую сложное материально-экономическое положение), семья остается устойчивым социальным институтом и играет значительную роль для стабильного развития государства. Именно в семье происходит инкультурация и социализация подрастающего поколения, там же закладываются основы для формирования гражданина. Сегодня, государство обращает пристальное внимание на проблемы семьи и оказывает меры поддержки, но в основном такие меры носят характер материальной помощи [1]. Однако, для укрепления позиций семьи в современном пространстве культуры экономических мер недостаточно. В этом ракурсе особую актуальность приобретает обращение к традиционным ценностям, как фундаменту формирования семьи, где традиционные ценности выступают как некие ориентиры внутрисемейного взаимодействия.

Традиционные ценности обеспечивают связь между поколениями, наполняя эту связь смыслами и ориентирами. Традиционные ценности обладают такими свойствами как: устойчивость, стабильность, историчность, универсальность [2]. Эти качества традиционных ценностей позволяют семье оставаться базисной структурой, которая призвана обеспечить взаимодействие личности с социумом и культурой в целом.

Традиционные ценности не исключают изменений, но эти изменения происходят плавно и одновременно с трансформацией самого общества, при этом исключая слепое копирование и насильственное перенесение чуждого мировоззрения. Они позволяют сохранить самобытность, что в настоящее время является острой проблемой в сохранении своих национальных особенностей в мультикультурном мире. Обладая устойчивостью, традиционные ценности становятся якорем для человека в динамически меняющемся мире.

Таким образом, обращение к традиционным ценностям – это не возврат в прошлое, не регресс, а вариант решения того, чтобы человеку не остаться опустошенным, потеряннным, заблудившимся в сегодняшнем дне. Это опора, которая даст устойчивость, ибо потеря ценностей – в будущем потеря смысла жизни, нравственных регуляторов, а значит в будущем угроза воин, насилия и разрушений. Поэтому в современной семье традиционные ценности должны быть по-прежнему значимы. Если, с одной стороны, семья, будет охранять, чтить и защищать ценности своего рода, народа, государства, а с другой стороны, традиционные ценности будут являться тем механизмом, который будет позволять семье сохранять устойчивость в ситуации нестабильности, тогда сохраниться надежда на благополучное развитие нашей страны в будущем.

Список литературы:

1. Борисенков В.П, Гукаленко О.В. Институт семьи и семейная политика в современной России: проблемы, тенденции и перспективы // Интернет-журнал Науковедение, 2014. №5 (24) [Электронный ресурс] URL: [https:// cyberleninka.ru/ article/n/institut-semi-i-semeynaya-politika-v- sovremennoy- rossii-problemy-tendentsii-i-perspektivy](https://cyberleninka.ru/article/n/institut-semi-i-semeynaya-politika-v-sovremennoy-rossii-problemy-tendentsii-i-perspektivy) (дата обращения: 18.03.2019).

2. Дежнев В.Н., Новикова О.В. Традиционные ценности: к определению понятия [Электронный ресурс]. URL: [http:// shgpi.edu.ru/files/ nauka/vestnik/2015/4_28/20.pdf](http://shgpi.edu.ru/files/nauka/vestnik/2015/4_28/20.pdf) (Дата обращения: 19.03. 2019).

3. Сосновская Н. Трансформация семейных ценностей в современном обществе // Наука и инновации. 2015 №151 [Электронный ресурс]. URL: [https:// cyberleninka.ru/ article/n/transformatsiya-semeynyhtsennostey-v-sovremennom-obschestve-1](https://cyberleninka.ru/article/n/transformatsiya-semeynyhtsennostey-v-sovremennom-obschestve-1) (дата обращения 18.03.2019)

К ВОПРОСУ О СУЩНОСТИ ИНФОРМАЦИОННЫХ ВОЙН

В.В. Самусенко, В.А. Григорова

Россия, Воронеж

Воронежский институт МВД России

samusenko276@gmail.com

Аннотация. В статье анализируется сущность и исторический аспект информационных войн как проблемы соперничества в сфере интеллектуального, духовного и морального развития общества. Авторы указали методы их ведения, важнейшим из которых является манипуляция сознанием людей. Охарактеризовали направления ведения «информационных войн», проследив их эволюцию в историческом контексте.

Ключевые слова: информационная война, информационная безопасность, глобальная конкуренция, идеология.

На современном этапе развития общества, в условиях глобальной информатизации, термин «информационная война» является важным и актуальным. Его понимание позволяет разобраться в нюансах явлений и процессов современной политической жизни общества. Однако до сих пор в его трактовке наблюдаются разногласия.

Практически единогласным является признание «информационных войн» в качестве целевых действий, направленных на достижение информационного превосходства путём нанесения ущерба информации и информационным процессам противника. Еще в 2001 году, Первый генеральный секретарь ООН - Кофи Аннан, отнес информационные войны к главным угрозам личности, общества и государства в информационном пространстве. [1] В настоящее время данный термин понимается как информационное противоборство, так и как информационная психологическая война.

Важно заметить, что в современном мире много внимания уделяется информационным войнам в контексте информационной безопасности, прежде всего в научно-технической, экономической и военно-политической сферах.

К сожалению духовная безопасность общества не является предметом специальных исследований ученых. Но при этом исследователи признают, что духовно деградированный человек с искаженными нравственными, интеллектуальными и эстетическими нормами поведения не может являться созидающим элементом общества. Поэтому в настоящий период развития информационного общества,

важным представляется распространение информационной безопасности и на духовную сферу. При ее разработке особое внимание следует уделить информационным войнам задачами которых являются:

- формирование атмосферы бездуховности и безнравственности, негативного отношения к культурному наследию противника;
- манипулирование общественным сознанием и политической ориентацией социальных групп населения страны с целью создания политической напряженности и хаоса.

Информационные войны всегда использовались руководством государств с целью сокрушения противника. Ярким примером является XX в. в мировой истории. Так, после Великой Отечественной войны СССР стал мишенью для информационной агрессии США. Цели и задачи информационной войны были представлены в директиве руководителя разведки США А. Даллеса в послевоенный период.

В XX в. отмечалось стремительное развитие новых отраслей промышленности. Современный мир техники представляли компьютеры, космические спутники, сверхзвуковая авиация, мировая информационная сеть. Сначала в повседневной жизни стали использовать радио, а с 60-70-х телевидение. Телевидение было направлено на то, чтобы удовлетворить интересы и вкусы разных слоев населения. В это время СМИ переходят в информационно-психологическую атаку. В обществе растет неустойчивость. "Великий перелом" означал массовый переход к новому мировоззрению, опирающемуся на систему мифов. Главный момент – смена веры. Ранее это была вера в то, что СССР прокладывает путь в светлое будущее, социализм, лучшее устройство общества, научная основа жизни – марксизм. Теперь все резко меняется» [2, с. 212].

1988 год богат многими событиями, которые повлияли на дальнейшую жизнь в СССР: начало второго этапа перестройки, советско-американское военно-морское противостояние у берегов Крыма, начало Карабахского конфликта между Арменией и Азербайджаном. На фоне всех этих событий СМИ позволяют формировать у населения образ врага или политического лидера, который отвечает интересам определенных организаций или стран. Кроме того, что под влиянием СМИ меняется идеология государства, меняются моральные нормы поведения человека.

В 90-е годы XX века отмечался новый виток информационного противостояния. В это время происходит развал СССР, открытие границ, активное вхождение интернета в повседневную жизнь людей. Отмечалось обилие информации.

Особенностью информационной войны является, то, что она ведется по нескольким направлениям. Основные действия происходят в социокультурной сфере: в сфере образования, науки, охраны природы, экономики, СМИ, органах управления государством, силовых ведомствах.

Важнейшим методом ведения информационной войны является манипуляция сознанием. Населению государств через все информационные ресурсы доставляется ложная информация. В результате этих действий население оказывается деморализованным и в первую очередь – молодёжь. Для управления, манипулирования, как обществом, так и отдельной личностью являются не информированность и дезинформированность, инфантильность личности и общества в области освоения современных средств массовой информации.

На многих сайтах пропагандируются идеи нацизма, национализма, насилия. Молодежь, которая очень много времени проводит под давлением такой информации (через интернет, телевидение) уже считает насилие нормой поведения. Отсюда все больше сообщений о детской, подростковой жестокости. В итоге формируется поколение циничной молодежи, у которой приоритетны культ денег и силы.

Таким образом, последствия информационных войн всегда оказывают негативное воздействие на развитие социокультурного уровня государства. Эффективным средством защиты в этой сфере может быть только наличие цивилизационно-культурных ресурсов данной страны и существование развитых представлений относительно этих ресурсов в контексте информационной безопасности.

Список литературы:

1. Крутских А. К политико-правовым основаниям глобальной информационной безопасности / А. Крутских. [Электронный ресурс]: Режим доступа: <http://intertrends.ru/system/Doc/ArticlePdf/623/Krutskikh-13.pdf>
2. Лисичкин В.А., Шелепин Л.А. Третья мировая (информационно-психологическая) война. Москва: «Эксмо», 1999 г. – 304 с.
3. Волковский Н.Л. История информационных войн. В 2 ч. СПб., 2003. Ч.2.

АНАЛИЗ ОПЫТА ЯЗЫКОВОГО СОПРОВОЖДЕНИЯ РАБОТЫ СМИ НА УНИВЕРСИАДЕ 2019 В Г. КРАСНОЯРСКЕ

А.А. Светлова
Россия, Красноярск

Сибирский государственный университет науки и технологий
имени академика М.Ф. Решетнева
alina.wolf@mail.ru

Аннотация. В данной статье, на примере и анализе опыта языкового сопровождения работы СМИ на Зимней Универсиаде 2019 в г. Красноярске. Подчеркивается важность использования ресурсов социально-гуманитарных дисциплин, при языковой, психологической и культурно-информационной подготовке волонтеров.

Ключевые слова: социально-гуманитарные науки, коммуникативная компетенция, межкультурное общение, волонтерская деятельность.

Россия, несмотря на напряженность в международных отношениях, по-прежнему является частью мирового экономического, политического, образовательного, спортивного, культурного, коммуникативного пространства. Универсиада 2019 в г. Красноярске продемонстрировала необходимость использовать ресурсы социально-гуманитарных наук, преподаваемых в вузе для решения задач межкультурного общения. Кроме того это событие подчеркнуло необходимость акцентировать внимание на базовых компетенциях личности: социальных, информативных, коммуникативных, межкультурных и определенных знаний и навыков.

Наиболее востребованными среди персонала и волонтеров Универсиады, а также среди ее участников оказались языковые, коммуникативные навыки, а также включенность в культурный контекст, общий для большинства представляющих мир сообществ (то, что позволяет общаться, эффективно взаимодействовать)[1, с.25].

Мы постараемся проиллюстрировать данный тезис на примере работы волонтера на позиции «содействие СМИ», особенностях его языковой подготовки, функциях, проблемах.

Универсиада – это не просто крупное спортивное событие, это праздник спорта и молодости. Грандиозное по своим масштабам мероприятие не могло обойтись без помощи волонтеров. Около 5000 человек сопровождали игры, оказывали помощь участникам в информационном плане, обеспечивали комфортное проведение всех меро-

приятый в городе. Вопрос о важности знания иностранного языка и владения основными компетенциями в подготовке волонтеров занимал ключевое место.

Безусловно, ни одно мероприятие не обходится и без СМИ. Большое количество фотографов, журналистов, телерадиовещателей из различных стран сопутствовали играм. По данным Исполнительной дирекции аккредитацию прошли более тысячи представителей новостных агентств, печатных изданий и телерадиовещательных компаний. Эти люди позволили оставаться в курсе событий даже тем, кто находился в сотнях километров. Все записи матчей, статьи, рейтинги, многочисленные фотографии останутся доступными для любого желающего. Однако даже эти подготовленные, казалось бы, к любым ситуациям люди, нуждались в помощи и содействии волонтеров языкового сопровождения. Для этого организаторами была подготовлена специальная волонтерская позиция «содействие СМИ».

Как показывает многолетняя практика организации подобных мероприятий, от волонтеров требуется готовность к общению, искренность, умение выслушивать собеседника, профессиональная этика, организаторские способности, артистизм, умение управлять общением.

В связи с этим речь должна идти не просто о знании иностранного языка, а о коммуникативной компетенции в целом. Коммуникативная компетенция в самом общем смысле понимается как овладение сложными коммуникативными навыками и умениями, формирование адекватных умений в новых социальных структурах [2, с.16].

В функционал рассматриваемой нами волонтерской позиции входило: сопровождение, координация, информирование, открытие зон для интервью, наблюдение за фотозонами, местами для СМИ, трибунами для СМИ, поддержание порядка в целом.

В весь функционал и на все позиции требовалось языковое сопровождение, т.к работа происходила не только с русскоговорящими сотрудниками СМИ.

Необходимые навыки:

1. Разговорный английский.
2. Знание терминологии для специальных целей (язык спорта).
3. Бытовой, коммуникативный перевод (навигация, информирование по мероприятиям в целом).

Предварительная подготовка включала в себя несколько этапов:

- 1) Все волонтеры проходили несколько тестов на официальном сайте, куда входила проверка знания основной информации об Универсиаде и определение уровня знания английского языка.

2) На позицию содействие СМИ необходимо было пройти онлайн- собеседование на английском языке.

3) Общий сбор всех волонтеров, мастер классы, экспресс-тесты.

4) Инструктаж об обязанностях и компетенциях.

Несмотря на предварительную подготовку и инструктаж всех волонтеров, не обошлось без ситуаций, в которых возникли трудности.

Одной из главных трудностей была неспособность волонтеров поддержать обычный бытовой разговор во время передвижения по объекту.

Следующая проблема связана с потерей бдительности и волнением в стрессовых ситуациях. Она проявляется в неспособности сконцентрироваться на смысле высказываний (вопросов) сопровождаемого лица во время шумно матча, среди болельщиков, большого скопления народа. Во время шумного хоккейного матча, сконцентрироваться и понять английскую речь, для волонтера было очень сложно.

Много трудностей возникло в связи с неспособностью понять английский язык не-носителей языка (например, журналиста из Китая, Чехии). Причины непонимания можно обозначить следующим образом: особенности звучащей речи не-носителя, в первую очередь, сильный акцент; неправильное построение фраз и предложений (грамматические, стилистические ошибки, нарушение сочетаемости слов и узуса); индивидуальные особенности речи (слишком быстрый темп, низкая громкость речи, отсутствие четкости произнесения фраз, неправильная артикуляция).

Этих проблем вполне можно избежать или минимизировать при подготовке к любому будущему мероприятию. Для этого необходимо задействовать ресурс социально-гуманитарных предметов в университете.

Следует сделать акцент на говорение, давать ученику высказывать своё мнение и «провоцировать» на разговор на иностранном языке. При возможности имитировать различные «стрессовые» ситуации, разговор сразу с несколькими собеседниками, импровизацию на различные темы. Необходимо развивать навыки аудирования и восприятия звучащей речи не-носителей языка. Желательно больше времени уделять социально-гуманитарным наукам, направленным на изучение культур различных стран (страноведение, политология, история, мировая художественная культура, основы межкультурной коммуникации). Знакомство волонтеров с данными предметами поможет полу-

чить знания традиций, этикета, представления о языковых и культурных реалиях, знание необходимой терминологии.

Также необходимо развивать социокультурный компонент знаний. Данный компонент включает в себя совокупность знаний о национально-культурных особенностях и различиях носителей родной и иноязычной культуры, умение выделять общее и находить точки соприкосновения [3, с.16].

Опыт, полученный при проведении Универсиады в г. Красноярске, безусловно, нуждается в дальнейшем анализе и систематизации. Мы надеемся, что данный опыт будет учтен при проведении крупных международных соревнований в России.

Список литературы:

1. Гез, Н.И. Формирование коммуникативной компетенции как объект зарубежных методических исследований// Иностранные языки в школе. – 1985. - № 2. – 195с.

2. Зимняя, И.А. Ключевые компетентности как результативно-целевая основа компетентностного подхода в образовании// Труды методологического семинара «Россия в Болонском процессе: проблемы, задачи, перспективы. – М.: Исследовательский центр проблем качества подготовки специалистов, 2004. – 40с.

3. Пассов, Е.И. Основы коммуникативной методики. – М.: Русский язык, 1989. – 276 с.

ДОКУМЕНТАЛЬНОЕ КИНО В СОЦИОКУЛЬТУРНОМ ПРОСТРАНСТВЕ СОВРЕМЕННОГО РОССИЙСКОГО ОБЩЕСТВА

Д. Н. Семибратов
Россия, Краснодар

Краснодарский государственный институт культуры
ValentinaLaich@mail.ru

Аннотация. Социокультурное пространство - универсальное средство и метод построения социокультурного моделирования окружающей действительности во всем ее многообразии. Документального кино, основываясь на пространственных, временных принципах или их совокупности, занимает важное место в социокультурном пространстве современного российского общества.

Ключевые слова: документальное кино, социокультурное пространство, структура, знак, современное российское общество

Актуальность рассматриваемой проблемы не вызывает сомнения, т.к. документальному кино как виду искусства, принадлежит важное место в социокультурном пространстве современного общества.

Документальное кино функционирует в «универсальном внешнем знаковом контексте» культуры, обладая собственными атрибутивными признаками, функциональной нагрузкой, структурно-иерархическим статусом.

Его исследование в социокультурном пространстве современного российского общества дает возможность выделить существенные характеристики этого концепта.

Социокультурное пространство - фундаментальный и базовый компонент, занимающий доминирующую позицию в гуманитарных науках.

Концепт «социокультурное пространство» получил развитие в трудах О. Шпенглера, П. Сорокина и других ученых. Методологические основы и подходы в его изучении обозначают актуальность синтеза всех его составляющих [1, с. 41-49].

Это понятие формируется в диффузионизме, представители которого считают главным содержанием исторического процесса диффузию, контакт, столкновение, заимствование, перенос культур.

«Пространство... есть некая строго обособленная от чувственной сиюминутной действительности духовная сущность», - писал О. Шпенглер, которую человек всегда пытается применять во взаимодействии с окружающим его миром. Этот концепт можно трактовать как феномен, «вписываемый» в систему или территорию, и оказывающий определенное влияние на изучаемое явление, что позволяет рассматривать его как жизненную среду обитания человека, в которой он через определенные приемы жизнедеятельности обретает свое место, положение, равновесие [2, с. 346].

Обладая такими онтологическими свойствами, как объективность, непосредственная связь с материальными субстратами и человеческой деятельностью, социокультурное пространство воспроизводится и трансформируется [3, с.150-157].

По П. Сорокину, общество, культура и личность не отделимы друг от друга, и составляют единое социокультурное пространство. Это позволяет рассматривать его как многофункциональную философскую категорию [4, с. 169].

Как многоуровневое, многоэтапное и разноплановое явление, развитие которого представляет собой изменение состояний, проис-

ходящих при условии сохранения их основы, этот концепт постоянно наполняется новым содержанием.

Нужно отметить, что документальное кино активно включается в социокультурное пространство общества, вне которого не может существовать. Чтобы стать его элементом, оно подвергается семиотизации, т.е. разделяется на область объектов, имеющих смысл, и объектов, представляющих лишь самих себя, что позволяет ему, как участку семиосферы, приобретать организованный характер и достигать саморегулировки. Таким образом, в создании фильма учитывается семиотика и специфика конкретного социокультурного пространства. А результатом является формирование образа этого феномена, создающего пространственную модель универсума [5, с. 205].

Являясь частью социокультурного пространства общества, документальное кино обладает определенным комплексом преобразований. Его интегративное начало формируется под воздействием процесса развития и характеризуется постоянным движением и изменением. Это – не просто само раскрытие содержания фильма, актуализация, уже заложенных в нем, потенциалов, а смена состояний, в основе которой лежит невозможность, по тем или иным причинам, сохранения существующих форм функционирования этого вида искусства. Здесь важна преемственность между качественными изменениями в обществе, а также аккумулятивная связь последующего развития технологий создания кино с предыдущим.

Социокультурное пространство - многофакторное и многомерное проявление реальности. Это - интегральный феномен, сочетающий ключевые параметры социального и культурного развития общества и рассматриваемый с позиций его содержания и структуры [6, с. 15].

Содержание социокультурного пространства современного российского общества разнородно и многообразно. Для целей нашего исследования мы выделяем в нём культурные архетипы (парадигмы культуры), культурные темы, эстетические нормы и типы социального взаимодействия.

В структурном плане эти элементы представлены на трёх уровнях: социальном, ценностно-символическом и информационно-коммуникативном [7].

Можно констатировать, что пространство нашего объекта исследования соотносится с социокультурное пространство общества, отражая культурную и социальную деятельность человека.

Социокультурное пространство – это единовременный срез социокультурной системы, которая получает отражение в этом виде искус-

ства, анализируя социум как единое целое через синхронную структуру социальных отношений и типов социального взаимодействия разных субъектов.

Таким образом, можно сделать вывод, что документальное кино занимает особое место в социокультурном пространстве российского общества, отражая изменения, происходящие в его истории средствами этого вида искусства.

Список литературы:

1. Клестов И.К. Методологические проблемы обществознания или о культурном пространстве существования наций // Национальная проблема. Философско-психолого-экономические подходы. Удмурт. Гос. Ин-т человека. Ижевск, 1997.

2. Шпенглер О. Закат Европы. Очерки морфологии мировой истории. М., 1993.

3. Кучинская Т.Н. «Социокультурное пространство» в научном дискурсе: к проблеме концептуализации понятия / Казанская наука. 2011. №9.

4. Сорокин П.А. Человек. Цивилизация. Общество. – М., 1992.

5. Лотман Ю. Внутри мыслящих миров. Человек-семисфера-история. – М., 1966.

6. Храпов С.А. Трансформация общественного сознания в социокультурном пространстве постсоветской России: автореф. дис. на соиск. учен. степ. д-ра филос. наук : 09.00.11; Рос. гос. соц. ун-т. М., 2011. 39 с.

7. Тулиганова И. В. Социокультурное пространство современного города: Введение дис. (часть авторефер.) ... канд. филос. наук: 09.00.11 [Электронный ресурс] Режим доступа: <http://www.dissercat.com/content/sotsiokulturnoe-prostranstvo-sovremennogo-goroda>

ОТРАЖЕНИЕ КОНФЕССИОНАЛЬНОЙ СПЕЦИФИКИ В НАЦИОНАЛЬНОЙ КУЛЬТУРЕ В СФЕРЕ ФРАЗЕОЛОГИИ

Е.А. Сергиенко

Россия, Краснодар

Кубанский государственный университет

way15sjane@mail.ru

Аннотация. Данная статья посвящена актуальной проблеме современной лингвистики – изучению фразеологии как когнитивно-семиотического уровня лингвокультурологии. В фразеологических

единицах заключены разные знания о жизни народа и его религиозно-духовном наследии. Цель статьи – показать когнитивную и семантическую уникальность фразеологизмов, в которых отражается суть 10 божественных заповедей.

Ключевые слова: лингвоконфессиология, религия, культура, фразеология, фразеологическая единица, концепт.

В последние годы ученые выделяют новое направление современной лингвокультурологии – **лингвоконфессиологию**. Становлению этого направления способствовало множество экстралингвистических факторов, «важнейшим из которых выступает начавшийся с конца 20-го столетия процесс религиозно-православного и духовно-нравственного возрождения всего российского социума» [1, с.1].

В направлении «**лингвоконфессиология**» познавательный акцент направлен на «выявление и описание тех или иных языковых феноменов и уровней национальных языков в зависимости от конкретной конфессиональной принадлежности этноса, преломившейся и отразившейся в первую очередь именно в языке как артефакте культуры» [1, с.2].

Понятия **конфессия, религия, культура и язык** тесно связаны между собой, они образуют когнитивное единство. Каждая конфессия объединена с религиозным духовным опытом человечества и отражает духовные и культурные ценности, стереотипы, обряды, способ ведения хозяйства конкретного народа. Конфессия реализуется посредством конкретного языка и может актуализироваться в текстовых формах различных жанров, особенно в текстах священных, богослужбных книг. Именно национальный язык является аккумулятором конфессиональной памяти и духовной культуры каждого социума. Каждая конфессия религиозна, так как религия репрезентируется в рамках конкретной конфессии [2].

В сознании любого человека, принадлежащего к какому-либо конкретному народу, существуют **мыслительные образы**, которые являются отражением его ментального мира. Эти образы **стоят за языковыми знаками**, которые репрезентируются в национальном языке данного народа. Следует также отметить, что появление этих образов обуславливается конфессиональной культурой, к которой принадлежит этот человек. Так складывается **религиозное (конфессиональное) сознание**, которое Л. Ю. Буянова определяет как «исторически и хронологически длительный и семиотически сложный процесс «оязычивания» посредством национальных языков духовно-

нравственных основ и этики соответствующей **конфессиональной культуры**, закрепления в различных языковых единицах и концептах денотативно-сигнификативной специфики феноменов, формирующих картину своего конфессионального мира» [1, с.5].

В рамках исследуемой проблемы из ряда языковых единиц нас интересуют, прежде всего, **фразеологические единицы (ФЕ)**, которые формируются в национальном языке и передаются от поколения к поколению носителями языка. В свою очередь национальный язык играет огромную роль в формировании национальной культуры, которая определяет внутренний духовный мир языковой личности, человека, исповедующего и/или относящегося к той или иной религии (конфессии). Проанализировав ФЕ конкретного национального языка, мы по лингвистическим маркерам (ключевым словам и т.п.) можем определить, к какой конфессии он относится, какие духовно-нравственные и материальные ценности доминируют в его национальной культуре.

Существует такое понятие, как **конфессиональная память**, в которой национальный язык закрепляет основные конфессиональные **ценности** (смыслы, символы, образы, концепты и т.д.) той или иной религии. Одним из репрезентантов конфессиональной памяти являются ФЕ. Через образы, символы, семиотику, смыслы, ассоциации и т.д., которые актуализируются в ФЕ, передаётся специфика религиозно-культурного опыта и конфессиональной памяти поколений, закреплённая в национальном языке. Большинство ФЕ обладает культурно-национальным своеобразием, и в памяти носителя языка существует интертекстуальная **связь между ФЕ с тем или иным кодом культуры**.

В православном религиозно-культурном опыте основные ценности связаны с морально-этическими нормами, которые зафиксированы в 10 божественных заповедях [3]. Нравственные законы этих заповедей в русском языке были интерпретированы с учетом обычаев и традиций жизни русского этноса. Эти интерпретации сохранились в ФЕ русского национального языка, в данном случае они выступают прецедентными текстами. Фразеологическая презентация библейских заповедей посредством ФЕ осуществляется не прямо, а в скрытой метафорической форме, при этом такие ФЕ в русском языке выражают **негативное** отношение к нарушению соответствующей религиозно-нравственной нормы, давая ему резко отрицательную оценку в образно-экспрессивной форме.

- «Возлюби Господа твоего всем сердцем» **Я Господь, Бог твой ... да не будет у тебя других богов пред лицом моим** представлена такими ФЕ, как: *помогай Бог; Бог помочь; Слава Богу; Молить Бога; Христом Богом* и т.д. **Не произноси имени Господа, Бога твоего, напрасно; ибо Господь не оставит без наказания того, кто произносит имя Его напрасно.** *Если угодно будет Богу*

- «Не прелюбодействуй» представлена такими ФЕ, как: *наставлять рога, жена Потифара*

- «Не убивай» представлена такими ФЕ, как: *обагрять руки в крови; повергать в прах; переступить через труп*

- «Не кради» представлена такими ФЕ как: *не чист на руку; запускать руку/лапу во что/куда; залезать в карман*

- «Не лжесвидетельствуй» **Не произноси ложного свидетельства на ближнего твоего** представлена такими ФЕ, как: *врет как сивый мерен; вешать собак на шею; метать петли; для отвода глаз; бросить камень, ложь во спасение*

- «Почитай отца твоего и мать» **Почитай отца твоего и мать твою, чтобы продлились дни твои на земле, которую Господь, Бог твой, дает тебе** представлена такими ФЕ, как: *Иван родства непомнящий*

- «Не пожелай чужого» **Не желай дома ближнего твоего; не желай жены ближнего твоего, ни раба его, ни рабыни его, ни вола его, ни осла его, ничего, что у ближнего твоего** представлена такими ФЕ, как: *завистью ничего не возьмешь; нет пропасти супротив завистливых глаз; злой плачет от зависти, а добрый от радости или от жалости; в лихости и зависти нет ни проку, ни радости; жнёт, где не сеял*

- Десятая заповедь «Не судите и не будете судимы» представлена такими ФЕ, как: *перемывать косточки; надувать в уши; злой на язык; суды да пересуды*

- Не делай себе кумира и никакого изображения того, что на небе вверху, что на земле внизу, и что в воде ниже земли. Не поклоняйся им и не служи им; ибо Я Господь, Бог твой, Бог ревнитель, наказывающий детей за вину отцов до третьего и четвёртого рода, ненавидящих Меня, и творящий милость до тысячи родов любящим Меня и соблюдающим заповеди Мои: *золотой телец*

- Помни день субботный, чтобы святить его. Шесть дней работай, и делай всякие дела твои; а день седьмой – суббота Господу, Богу твоему: не делай в оный никакого дела ни ты, ни сын твой, ни дочь

твоя, ни раб твой, ни рабыня твоя, ни скот твой, ни пришелец, который в жилищах твоих. Ибо в шесть дней создал Господь небо и землю, море и все, что в них; а в день седьмой почил. Посему благословил Господь день субботний и освятил его.

Как мы можем наблюдать, православная конфессиональная специфика ярко представлена в русском языке посредством фразеологических единиц. На этом нельзя останавливаться, для более точного анализа специфики национального языка нужно привлекать не только паремии, но и литературные произведения. В заключение следует обратить внимание на то, что это направление только начинает свое развитие, и оно перспективно с использованием новой терминологии. Для исследований в этой области нужно привлечь большее количество единиц, это позволит шире взглянуть на проблему и сделать более точные выводы.

Список литературы:

1. Буянова Л. Ю. Лингвоконфессиология как новое направление гуманитарной сферы//

2. Телия В. Н. Первоочередные задачи и методологические проблемы исследования фразеологического состава языка в контексте культуры. Фразеология в контексте культуры. – М. : Языки рус. культуры, 1999. – С. 13–24.

3. Бабушкин А. П. Типы концептов в лексико-фразеологической семантике языка. Воронеж, 1996.

4. Григорьева Л. Л. Фразеологическое отражение христианской и мусульманской религиозных картин мира (на материале русского, английского и арабского языков) // Учёные записки Казанского государственного университета. Гуманитарные науки, 2009. Т.151. Кн.3. С. 180-183.

ПРОБЛЕМА ИНТЕРПРЕТАЦИИ АНТИСОВЕТСКОЙ ПРОПАГАНДЫ (ПО МАТЕРИАЛАМ THE WASHINGTON POST И NEW YORK TIMES 1946-1949 ГГ.)

Э.А. Сецеховская

Россия, Москва

Московский государственный областной университет

setsekhovskaya.ella@gmail.ru

Аннотация. Целью исследования послужил анализ проблемы интерпретации антисоветской пропаганды в американских газетах

1946-1949 гг. Исследованы Фултоновская речь, антисоветские стереотипы и предубеждения, Берлинский кризис.

Ключевые слова: антисоветская пропаганда, Фултоновская речь, Берлинский кризис, стереотип.

Проблема интерпретации антисоветской пропаганды недостаточно изучена российской исторической наукой, в частности, начального этапа становления идеологической антисоветской пропаганды средствами американских СМИ, в связи с чем мы рассматриваем редкие, только недавно ставшие доступными источники, по которым можно судить об этом начатом процессе.

Общественно-политическая значимость нашего исследования обуславливается не только констатацией сегодняшнего противостояния России и Запада, в виде, например, экономических санкций, но и изучением непрерывно нарастающего, начиная с 40-х годов XX столетия, механизма, машины «идеологических войн», а также того факта, что процессы манипулирования общественным сознанием становятся все тоньше, незаметнее и разветвленнее до такой степени, что даже опытный политик не всегда вовремя может улавливать скрытый подтекст манипуляции и, соответственно, пропаганды.

Сложный процесс создания системы стереотипов, оценок, предубеждений, установок и, наконец, мифов, предпринятый американскими СМИ, впервые обнаружил всемирный характер противостояния не отдельных государств, а целых политических систем. В связи с этим мы сочли необходимым проследить и проанализировать истоки и состав начальных элементов системы антисоветской пропаганды, которую в свое время называли «машиной».

Наше исследование Фултонской речи как начала антисоветской пропаганды в *The Washington Post* и *The New York Times*, а также формирования антисоветских стереотипов и предубеждений средствами американских СМИ показало, что речь Черчилля стала отправной точкой, резким поводом для мгновенного и стремительного, будто заранее заготовленного, запуска механизма, обеспечивающего уже много лет антисоветскую пропаганду. Мы обнаружили, что уже на начальном этапе созданный американскими СМИ новый образ Советского Союза был далек от реальности, преувеличен, поскольку был направлен на обслуживание нового политического заказа.

Так, например, 10 марта газета *The New York Times* опубликовала статью с провокационным заголовком «*Challenge to Russia: lift the iron curtain! Let the world know to Soviet Union and put an end suspi-*

sion» (Вызов России: поднимите железный занавес! Пусть мир узнает Советский Союз и покончим с этим). В статье Артур Кестлер доказывал отсталость социалистического строя от капиталистического, указывая на то, что советские граждане страдали манией преследования, поскольку «no Soviet citizen, except on special permission, was allowed to leave the frontiers of his country» (*ни один советский гражданин, не имея специального разрешения, не мог покинуть границу страны, или дружить с иностранными журналистами и инженерами в России*) [NYT, 1946, 10 марта, p. 107].

Таким образом, у читателей газеты формировался образ советского человека как человека мнительного, слабого, внушаемого, не знающего, как вести себя за рубежом.

5 дней спустя газета NYT опубликовала информацию с заголовком «*Spanish radio defends Churchill against Stalin*» о том, что «Russia not only terrorizes the small nations but also seriously menaces the great powers» the Madrid radio said» (*Россия не только терроризирует маленькие страны, но и серьезно угрожает великим державам*), как передает мадридское радио) [NYT, 1946, 15 марта, p. 2]. Отметим, что негативные оценки Советского Союза в публикациях газет не подкреплены фактическим материалом. Представляя Советский Союз как империю зла, авторы публикаций не утруждали себя аргументацией той или иной точки зрения.

Публикации газеты The Washington Post (WP) имели более негативную и резкую оценку Советского Союза, чем NYT. 12 марта 1946 г. газета опубликовала статью У. Липмана, в которой утверждалось, что мир имеет дело с абсолютной злой силой СССР, направленной против Европы, Китая и ближнего Востока [WP, 1946, 12 марта, p. 7]. По мнению автора, уже не существовало даже теоретической возможности того, что удастся достичь мира. Россия не может покорить Соединенные Штаты, а Соединенные Штаты не могут покорить Россию, но обе страны могут быть втянутыми в войну [там же].

Наряду с этим, даже в бытовых ситуациях американские СМИ усматривали скрытую угрозу, затаенную агрессивность русского народа, манию преследования, нежелание и неумение коммуницировать.

Итак, в 1946 году были созданы выгодные для американской политики стереотипы и мифы о Советском Союзе, которые на долгие десятилетия определили преимущество в интерпретации любого ответного шага советской политики, а также возможность манипуляции общественным сознанием большинства народов мира.

1 декабря 1947 года в номере NYT опубликована статья о том, что министр иностранных дел СССР В.М. Молотов отклонил приглашение, представленное посольством США, на конференцию с госсекретарем США Маршаллом. Более того, «It was the first time in his career as Secretary of State that General Marshall even indirectly had taken the initiative to get private talk with Mr. Molotov. Mr. Molotov, however, declined the invitation» [NYT, 1947, 1 декабря, р. 1] (*впервые за свою карьеру в качестве государственного секретаря генерал Маршалл даже косвенно выступил с инициативой наладить личную беседу с г-ном Молотовым. Г-н Молотов, однако, отклонил приглашение*).

Газета The Washington Post так же опубликовала статью о том, что «Вячеслав Молотов отклонил приглашение на завтрашнюю обеденную конференцию с госсекретарем Джорджем Маршаллом» [WP, 1947, 1 декабря, р. 1]. Как и NYT, газета WP акцентировала внимание на том, что «это был первый раз, когда Маршалл даже взял на себя инициативу поговорить с Молотовым наедине» [там же].

Возможно, авторы обеих газет усмотрели в этом нежелание сотрудничества Советского Союза в целом, несмотря на предложения со стороны США о переговорах на конференциях и личных встречах.

Более того, мы показали, что вчерашнего союзника искусственно «превращали» во врага, поскольку требовалось обосновать образ капиталистического строя как единственно верного и лучшего. И наконец, мифический образ СССР американские СМИ завершили картиной постоянного источника фантомной угрозы войны, представляя Советский союз в качестве главного агрессора.

Проведенный нами анализ отражения Берлинского кризиса в WP и NYT как развития и укоренения в массовом сознании антисоветских настроений, а также отражения образования НАТО в WP и NYT как процесса окончательного разделения мира на два политических лагеря, выявил, что американская пресса все более расширяла и укореняла стереотип бескомпромиссного, деспотичного, неизменного режима в Советском Союзе. Кроме того, начавшаяся тенденция разделения на «своих» и чужих», представленная западным капиталистическим миром и коммунистическим советским, в 1946 году, продолжается с привлечением новых фактов и усилением негативной оценки социалистического строя. Акцентируя свою роль спасителя мира от «коммунистической заразы», американские СМИ, с одной стороны, умалчивали и корректировали высказывания своих лидеров, с другой стороны, доводили до абсурда, высвечивая самые шокирующие моменты, любые действия Советского Союза.

Итак, даже по итогам анализа небольшого количества американских СМИ, очевидно, что механизм, запущенный после фултонской речи 1946 года, с невероятной скоростью набирает обороты, а сама идеологическая антисоветская пропаганда получает строгое обоснование в виде устойчивых формулировок, жестких оценок, устойчивых стереотипов.

На наш взгляд, в настоящее время мы наблюдаем вторую мировую «холодную войну», которая сопровождается помимо строго экономических способов непрекращающимся процессом формирования ложных картин мира на базе первоначально искаженных стереотипов и оценок с целью маскировки внутрисоциальных проблем и противоречий государств.

И в заключение необходимо отметить, что антисоветская пропаганда американскими СМИ имела и имеет до сих пор зеркальный характер, отражая не только современные реальные экономико-политические события, в частности, экономические санкции, ограничение прав дипломатов и послов и т.п., но и последовательно формируя все новые и новые способы манипуляции общественным сознанием как с одной стороны, так и с другой.

Список литературы:

1. Krock Arthur. In The Nation // The New York Times. 1946. – 7 марта. – 52 с.
2. Koestler Arthur. Challenge to Russia: lift the iron curtain! Let the world know to Soviet Union and put an end suspicion // The New York Times. – 1946. – 10 марта. – 150 с.
3. Spanish radio defends Charchill against Stalin // The New York Times. – 1946. – 15 марта. – 40 с.
4. Lippmann Walter. Today and Tomorrow // The Washington Post. – 1946. – 12 марта. – 44 с.

АКСИОЛОГИЯ ЭТНИЧЕСКОГО СОЗНАНИЯ

Э.И. Сугаипова

Россия, Грозный

Чеченский государственный педагогический университет

sugaipova20@gmail.com

Аннотация. Цель исследования – анализ ценностной природы этнического сознания, которое представлено в качестве рефлексии этнического бытия и является результатом социально-исторической

практики. В статье определены компоненты этнического сознания, позволяющие раскрыть своеобразие мышления представителей этноса и определить механизмы развития этноса в целом. Отмечена сущность этноса и его важность в границах аксиологической природы. Автором сделан вывод, что этническое сознание должно рассматриваться как ценностная ориентация, а всякий образовательный процесс должен строиться на основе аксиологического подхода.

Ключевые слова: нация, этнос, этноса, бытие, аксиология, ценности, этнокомпоненты.

Феномен «этническое сознание» опосредован ценностным отношением этноса к его наличию. Это предполагает рассмотрение этнического сознания в качестве компонента системы ценностей человеческого бытия. Этническое сознание предполагает знание, способствующее осмыслению этническими группами себя как таковое и позволяющее реализовать собственный потенциал в социальном этническом взаимодействии. Это сложный и многогранный феномен, содержащий в себе важный индикатор – аксиологический компонент.

Этническое сознание представлено в качестве рефлексии этнического бытия, оно – результат социально-исторической практики, в котором сконцентрированы главные интересы и потребности поколений этнической группы. Ф. Файзуллин, придерживаясь относительно той же концепции, отмечал: «Люди, образующие ту или иную этническую группу, проживая на общей территории, в едином социальном пространстве, ведя сходный образ жизни, создавая в процессе длительного взаимного общения общий язык, традиции, обычаи, формируя свое бытие, свое отношение к окружающей духовной, культурной, природной среде, вырабатывают специфические формы отражения, которые становятся элементами их сознания. Это сознание отражает их чувства, мысли, идеи, интересы и именно оно вызывает чувство общности со своим народом, пробуждая сознание единства» [1, с. 87].

Итак, экспликация определений этнического сознания позволяет обнаружить тождественные в своих смысловых манифестациях сущности рефлексии этнического бытия. Обнаруженный временной содержательный указатель (историческая практика, опыт, длительный процесс), формирование «этнокомпонентов» (выработка новых элементов опыта, специфических форм элементов сознания, ментальных представлений) характеризуют этническое сознание как целостный этнический облик. В этническом сознании пласт общего, свойствен-

ного понятию сознание, получает собственную специфику, характеризуя этнические знания через аксиологические измерения реальности.

Интересной кажется мысль о том, самостоятельно ли этническое сознание обретает свой смысл и значение или же все-таки данный феномен – установка заданная извне?! То есть, значимо ли этносознание само по себе как таковое, потому что существует и функционирует или же оно становится целесообразным в силу его популяризации этносом. Ответ не однозначен, так как аксиология данного феномена двойственна и последовательна. Этническое сознание рождается в границах этноса. Оно значимо уже постольку, поскольку возникло. Мысль о том, что этнос возрождает этническое сознание, а не наоборот высказывал и Л.Н. Гумилев, отмечая, что члены всякого этноса ищут себе подобных и этнос «социален» (социальность этноса определяется влиянием на него социальных процессов). Данная мысль порождает умозаключение: сознание – обязательный компонент и отличительная черта этноса. Если этнос объективная реальность (а оно так и есть и эта констатация не вызывающая сомнения), то этнос – подсознательное ощущение, на основе которого формируется этническое сознание [2]. Такое умозаключение кажется уместным, так как иначе этническое сознание определяло бы этноощущения, бытие (принадлежность), что невозможно в силу того что существование возможности сменить этническую принадлежность противоречит историческим этнофактам.

Возникновение этнического сознания целесообразно связать с моментом возникновения этноса, где этническое сознание можно определить как феномен, являющий собой совокупность представлений этнической общности о собственном историческом месте и роли, поведении в границах этничности и т.д. Человек обладает сознанием. Это отличает его от иных живых организмов. Сознание одного человека обладает уникальностью, но в тоже время постепенно переходит в сознание широкого масштаба – коллективное (далее этническое) как только приобретает соответствующие знания: представления о культурной самобытности, историческом прошлом, языковом единстве и т.д. Далее наблюдается эстафета этнической базы одного поколения другому. У представителей появляются знания о совокупности компонентов этнического бытия. Следовательно, так или иначе, этническое сознание представляется важным явлением человеческой жизни с момента его возникновения, в процессе его развития и функционирования.

Ценность человеческого сознания заключена в выведении из него знания всех областей бытия и небытия, всех проявлений мира. Именно такую цель несет в себе и этническое сознание, сознание этнической общности. Собственный ценностный смысл этнического сознания состоит в постижении человеком идеи существования через наполнение бытия культурными смыслами. Феномен этнического сознания в природе потенциально повышает уровень сохранения жизни этноса в целом, так как связывает жизнь этноса со сплоченностью, коллективностью, общими взглядами. В этом заключается факт восприятия этнического сознания как объективного блага. Человек оценивает все происходящее вокруг и воспринимает с ценностной точки зрения, в итоге происходящее приобретает смысл и значимость. Процесс аксиологических измерений реальности вовлекает человеческое сознание в суть познания ценностного содержания бытия, с чем одновременно повышается ценность данного содержания. Следовательно, и сама причастность человеческого сознания к такому содержанию ценна. То есть человеческое сознание, оценивающее ценности, становится само по себе ценнее. Такая же концепция применима и к этно-сознанию. Априори человек не способен сотворить сознание, но абсолютно точно он может увеличить его силу и ценностный уровень через ряд ценностей собственного бытия. Точно также как через этнические ценности представители конкретного этноса влияют на функционирование своего коллективного сознания и тем самым определяют его аксиологическую высоту.

Ценность этнического сознания повышается со степенью его развития. Важно понимать ценность не только самого существования этнического сознания, но и его сущности. Необходимость исследования аксиологии этнического сознания, как значимого явления, представляется весьма верным, поскольку оно предполагает изучение этнического сознания как конкретной определенности с учетом установок и закономерностей бытия.

Этническое сознание через такие компоненты как этническая идентификация, традиции и обычаи, отражает представления этноса о мире и его месте в нем. Более всего особенности этнического сознания находят отражение в ментальности, которая позволяет раскрыть своеобразие мышления представителей этноса и определить механизмы развития этноса в целом [3]. Самобытность, ментальность, культура, народное искусство, культура общения этноса – целостный этнический облик, результат функционирования этнического сознания. В широком смысле этнодетерминантами, обуславливающими формирование и развитие этнического сознания, можно назвать объективные

предпосылки (территория обитания, социальная структура сообщества, общественные связи и др.) [4, с. 47-50] , субъективные предпосылки представленные формами общественного сознания (мировоззренческое наследство, миф, религия, наука, искусство и т.д.) и исторические предпосылки (самодетерминация этносом этнических знаний).

С позиции аксиологического подхода этническое сознание предстает пред нами частью системы ценностей современной жизни. Поэтому этническое сознание должно рассматриваться как ценностная ориентация, а всякий образовательный процесс должен строиться на основе аксиологического подхода. Современному обществу нужна нация, этнос – носители этнических особенностей, готовые строить отношения и существовать в гармонии культуры, нравственности и этики.

Таким образом, ценностный смысл этнического сознания заключен в постижении человеком идеи существования через наполнение бытия культурными смыслами. Феномен этнического сознания в природе потенциально повышает уровень сохранения жизни этноса в целом, так как связывает жизнь этноса со сплоченностью, коллективностью, общими взглядами. В этом заключается факт восприятия этнического сознания как объективного блага. Человек оценивает все происходящее вокруг и воспринимает с ценностной точки зрения, в итоге происходящее приобретает смысл и значимость. Процесс аксиологических измерений реальности вовлекает человеческое сознание в суть познания ценностного содержания бытия, с чем одновременно повышается ценность данного содержания. Следовательно, и сама причастность человеческого сознания к такому содержанию ценна. То есть человеческое сознание, оценивающее ценности, становится само по себе ценнее.

Список литературы:

1. Файзуллин Ф.С., Зарипов А.Я., Асылгужин Р.Р. Этническое сознание и этническая идентичность – Уфа: Гилем, 2009. – С.87.
2. Гумилев Л.Н. Ритмы Евразии: Эпохи и цивилизации / предисл. С.Б. Лаврова. – М.: Прогресс: «Пангея», «Экопрос», 1993. – 576 с.
3. Бетильмерзаева М.М. Этническая ментальность в системе культуры // Диссертация на соискание ученой степени кандидата философских наук / Южный федеральный университет. Ростов-на-Дону, 2005.
4. Бетильмерзаева М.М. Этноментальная детерминированность ценностного пространства культуры. – С. 47-50 // Судьбы национальных культур в условиях глобализации: Сборник материалов Между-

народной научной конференции, Челябинск, 18-19 марта 2010 г. Под редакцией М.Г. Смирнова. – Челябинск: Издательство: ООО «Энциклопедия», 2010.

ДУХОВНОСТЬ И ПРАВСТВЕННОСТЬ КАК ПРЕДМЕТ ОСМЫСЛЕНИЯ

Р.Р. Сулейманова
Россия, Грозный

Чеченский государственный университет

Аннотация. В статье предлагается анализ духовности и нравственности, веры и знания как взаимообусловленных феноменов, предполагающих наличие человеческой рефлексии, и гарантирующих современному обществу человеческое лицо.

Ключевые слова: духовность, нравственность, вера, знание, религия.

Вопросы духовности и нравственности характеризуют сферу человеческого бытия и являются следствием становления и развития человеческой рефлексии. Духовность и нравственность определяют качественный уровень сознания личности, уровень рефлексии, осмысления мира и себя в этом мире, которые, в свою очередь, отражают целостность и гармонию мира внутреннего и мира внешнего личности [1, 130-136]. И как следствие осмысления себя и мира мы наблюдаем изначальную двойственность восприятия человеком себя и мира: тело и душа человека, тело и душа мира. Данное восприятие в истории человеческой рефлексии трансформируется в представления бытия духовного и физического (телесного), идеального и материального [2].

Поиск оснований феноменов духовность и нравственность, по мысли автора, требуют обращения к проблеме отношения веры к знанию, которая, в свою очередь, является для философии одной из центральных, ибо речь идёт, как о самой возможности постижения реальности, так и о предельных основаниях человеческой деятельности [3].

По ходу развития истории мы наблюдаем, как определенная часть человечества бросается из одной крайности в другую. Вооружившись афоризмом богослова Тертуллиана: «Верую, ибо абсурдно», одни ставят религиозную веру выше разума и даже объявляются вера и

разум несовместимыми, другими объявляется всеислие знания, абсолютизируя абсурдность того же афоризма. Несколько иначе выразился Кант: «Мне пришлось ограничить знание, чтобы освободить место вере...» [4].

Конкретная и конечная жизнь человека в конкретных и изменяющихся условиях привела к мысли наличности экзистенциальных оснований человеческого бытия, к попытке осознания своего бытия, бытия мира, преходящего и непреходящего, времени и вечности, ограниченности и безграничности. Эти мысли приводят к поискам бытийных оснований не только человека, но и мироздания. В вопросе об устройстве мира полагаю, что наиболее объективным является точка зрения Авиценны, который представляет бытие как произведение божественного разума. В бытии Авиценна различает необходимо сущее, которого не может не быть – это Бог, и реально сущее в виде факта, которого могло бы и не быть. Такое бытие является возможно сущим, ибо в себе самом оно не имеет оснований бытия.

Не менее интересна рефлексия В.С. Соловьева по поводу проблемы бытия, за основу которого он принимает сущее. Сущее не есть бытие, ибо это высший Абсолют, однако ему принадлежит всякое бытие. Божественное и природное бытие находятся в совечной неразсторжимости друг с другом. Действительность Бога не может быть выведена из разума и логики. Существование божественного начала может утверждаться, по Соловьеву, только актом веры. Однако существует, кроме абсолютного, еще и потенциальное бытие, первая материя, душа мира, служащая источником множественности частных форм, природным началом.

Сущее в исламе объявляется не просто непостижимым для человеческого разума из-за ограниченности последнего, а определяется как необходимо сущее, данное для уверования. Реально сущее, сотворенное, предназначено познанию. И разум, инструмент познания, обладает неограниченными возможностями.

Определенная попытка привести религиозную веру к здравому смыслу делалась Л.Н. Толстым. К примирению здравого смысла и религии, он подходил именно с позиций здравого смысла. Он не верил в принципиальную ограниченность человеческого познания и, потому, вместо объявления необъяснимых с точки зрения разума догматов церкви непостижимыми для слабого человеческого ума, объявлял их ложными. «Я хочу понять так, чтобы всякое необъяснимое положение представлялось мне как необходимость разума же, а не как обязательство поверить».

Если древние греки считали важнейшим достоянием человека разум, христианская религия поставила выше разума веру, то ислам, в котором основными концептами являются собственно «ислам» и равно «иман», мы находим равноценность и веры и разума. Ислам, будучи духовным ядром, вокруг которого и с помощью которого складывалась новая социальная общность, являлся по сравнению с язычеством новой формой знания, новой рациональностью. Он сам определяет себя относительно предшествующей языческой культуры как знание в противоположность язычеству как незнанию, неведению, невежеству. Надо сказать, что через Коран уже вводится различие двух типов веры, двух ее пониманий, отраженных в двух ее названиях: «ислам» – подчинение, покорность, т. е. чисто внешняя вера, и «иман» – вера, определяемая убеждением, знанием. Концепт ислам связан с духовностью человека, наличием в нем божьего духа, который есть зародыш души, осознание которого оналичивает в человеке иман, нравственность. Нравственность самого человека есть, прежде всего, совесть. Совесть – это познание, сопровождающее связь человека с Богом, это со-весть. Человек совестливый нравственен, потому что он обладает знанием своей причастности к богу. Осознание своей сотворенности, конечности придают смысл человеческому бытию.

Полагаю, что мы имеем возможность отметить важный аспект в соотношении веры и знания, как феноменов взаимно обусловленных, которые в своей коррелируемости задают процессы духовности и нравственности. Есть вера, представленная осознанием бытия необходимо сущего, и знание, дающее уверенность в познаваемости реально сущего. Вера в Сущего предполагает наличие покорности своей природе и знание человека полагает наличие иман, осознания самое себя как существа сотворенного и являющегося представителем разумного вида и, соответственно, частью общества.

Акт веры служит связующим звеном мира абсолютного и мира потенциального. Акт веры служит основанием всякой рефлексии: вера, что ты человек. Вероятно все-таки, что человек, смело окрещенный Карлом Линнеем как *Homo sapiens*, делает больший акцент на определении себя разумным, полагая, что разум человека противостоит, предстоит или надстоит вере. Вера – слово итальянских корней и буквально означает «то, что обеспечивает истину». Истина, в свою очередь, то, что соответствует действительности. Вера, будучи истиной, служит основанием самое себя. Естественно, что веры бывают разные, в том числе и несостоятельные. Но сейчас важны не различия в вере, а сам факт наличия веры, который обуславливая мое временное

бытие, является точкой отчета моей духовности. Вера, словно Полярная звезда, служит ориентиром человеческого восхождения или отхождения от своей сущности. Сущность человека есть единица меры Сущего в нем. Каждый человек верит, он что-то считает истинным. Вера – это личностное самоопределение человека, составная часть его внутреннего мира.

Мысль Л. Фейербаха о том, что «люди только совместно образуют человека и являются тем, чем может и должен быть человек» [5], являет нам объективную ценность человеческого общества. Ибо человек становится личностью благодаря тому, что живет в обществе. На протяжении всей нам известной истории человеческой рефлексии предпринимаются попытки сформулировать единую идею, выражающую сущность человека.

Человек – существо общественное. Потому неперенным условием «допуска» в жизнь общества является процесс социализации индивида, т. е. освоения им специфически человеческого образа жизни, основных ценностей материальной и духовной культуры. Можно сказать, что сам способ человеческого существования необходимо порождает потребность людей друг в друге. Возникающая в этом случае общественная связь индивидов невольно включает в себе их априорное (доопытное) доверие, благожелательность, сочувствие друг другу. Общественная связь и взаимозависимость людей, возникающая из простого факта их совместной жизни, и являются объективной основой морали – ведущего духовного регулятора жизни общества.

Духовность и нравственность, вера и знание есть взаимообусловленные феномены, предполагающие наличие человеческой рефлексии, и гарантирующие современному обществу человеческое лицо.

Список литературы:

1. Бетильмерзаева М.М. К проблеме духовности и нравственности в рамках повседневности. – С. 130-136 // Актуальные проблемы социологии культуры, образования, молодежи и управления: материалы Всероссийской научно-практической конференции с международным участием (Екатеринбург, 24–25 февраля 2016 г.) [Электронный ресурс] / под общ. ред. Ю. Р. Вишневого. – Екатеринбург: Изд-во Урал. ун-та, 2016.

2. Бетильмерзаева М.М. Бытие человека: социокультурные аспекты. – Махачкала: АЛЕФ (ИП Овчинников М.М.), 2014.

3. Бетильмерзаева М.М., Керимов М.М. Соотношение веры и знания: религиозно-философский анализ. – С. 4-10 // Исламоведение. – 2012, № 3 (13).

4. Кант, И. Критика чистого разума / Кант И. – М.: Мысль, 1994. – С. 24.

5. Фейербах, Л. Избранные философские произведения / Фейербах Л. – В 2-х т. – Т. 2. – М., 1955. – С.188.

ПРОБЛЕМА ДУХОВНОСТИ В КУЛЬТУРЕ ПОВСЕДНЕВНОСТИ

Р.Р. Сулейманова
Россия, Грозный

Чеченский государственный университет
rummi999@mail.ru

Аннотация: В статье рассматривается проблема духовности в ее повседневном звучании, как феномен, определяющий жизненный мир человека.

Ключевые слова: повседневность, духовность, нравственность.

Как отмечают современные исследователи, сегодня, как никогда, актуальна проблема межсубъектного взаимодействия, что обусловлено ускоренным развитием миграционных и религиозных противоречий [1, с. 130]. Степень вовлеченности субъекта в процессы социального взаимодействия, обусловленный когнитивными и ментальными особенностями процессов сознания, определяет горизонт его жизненного мира. Духовность как предмет исследования актуализируется в культуре повседневности как в феномене, представляющем собой весь совокупный опыт субъекта, переживаемый им в определенной множественности контекстуальных реальностей. Реальность повседневной жизни в своей множественности типологизируется перманентно протекающими актами традиционной культуры, научного знания, религиозных верований, философских рефлексий.

Если коснуться истории зарождения понятия «повседневность», то необходимо отметить, что «повседневность» стала предметом исследования ученых XX века. В трудах А. Шюца, И. Гоффмана, Г. Гарфинкеля, П. Бергера, Т. Лукмана отразились проблемы повседневности.

А. Шюц [2], будучи основоположником феноменологической социологии, исследовал процессы становления человеческих представлений о социальном мире. Феноменологическая социология по-

лучила выражение в школе феноменологической социологии знания, с одной стороны. С другой стороны, в этнометодологии.

Человек, по причине того, что он мыслящее существо, обладающее разумной способностью осмысливать собственную сущность, творит реальность вокруг себя и становится жителем этой реальности. Но творчество субъектом реальности обусловлено факторами его воспитания и обучения. Альфред Шюц, известный австрийский социолог и философ, в начале своей статьи «О множественности реальностей», отмечает, что по Джеймсу, американскому философу и психологу, природа реальности характеризуется как субъективная. Таким образом, вероятно, исходя из множественности субъектов, существует бесконечно много различных порядков реальностей, каждый из которых предполагает свой особый и отдельный стиль существования. Джеймс называет их «субуниверсумами» и приводит в качестве примеров мир ощущений или физических вещей, мир науки, мир идеальных отношений, мир «идолов рода», всевозможные сверхъестественные миры мифологии и религии, разнообразные миры индивидуальных убеждений, миры совершенного безумия и чудачества. В популярном сознании все эти подмиры постигаются более-менее бессвязно; имея дело с одним из них, он на время забывает о своих отношениях с остальными. Но любой предмет, о котором мы думаем, отсылает, по крайней мере, к одному из этих подмиров. «Каждый мир в тот момент, когда на него направляется внимание, на свой манер реален, только его реальность ускользает от внимания».

Мы создаем вокруг себя множество миров, обусловленных нашей практикой, который вкуче представляет собой единый «мир повседневной жизни». По Шюцу, «мир повседневной жизни» должен обозначать интерсубъективный мир, существовавший задолго до нашего рождения, пережитый и проинтерпретированный другими, нашими предшественниками, как организованный мир, ныне данный нашему переживанию и интерпретации. Но новая интерпретация мира субъектом инициирована запасом предыдущих его переживаний – собственных, переданных по наследству, сложившихся в процессе воспитания и обучения, которые приобретают статус «наличного знания».

А. Шюц отмечает, что «в этот запас наличных переживаний входит наше знание того, что мир, в котором мы живем, есть мир четко ограниченных объектов, обладающих определенными качествами». Если философский или психологический анализ строения наших переживаний можно ретроспективно описать, как влияние элементов

этого мира на наши ощущения, когда посредством активного восприятия, наш ум выделяет некоторые свойства из перцептивного поля, то с точки зрения естественной установки мир с самого начала предстает как мир интерсубъективного взаимодействия.

Взаимодействие предполагает структурную организацию системы, представленной различными элементами, воздействующими друг на друга и обуславливающими бытие друг друга. «Мир повседневной жизни есть сцена и одновременно объект наших действий и взаимодействий», которые предстают объектами, оказывающими сопротивление нашим действиям. И мы должны либо преодолеть это сопротивление, либо уступить миру. «Мир, в этом смысле, по А. Шюцу, есть нечто, что мы должны модифицировать нашими действиями, или же нечто, что модифицирует наши действия [3]. Модификация нами мира представляет собой творческий процесс.

Если А. Шюц принимает мир как данность, то Г. Гарфинкель уточняет, что этот мир предстает в качестве «естественных фактов жизни». «Знакомые сцены повседневной жизни, трактуемые индивидами как «естественные факты жизни», есть важнейшие факты ежедневного существования индивидов и как реальный мир, и как продукт деятельности в реальном мире» [4, С. 46]. Повседневность интерпретируема не как одна из «конечных областей смысла», но условие таковых. Существуют определенные стереотипы, стандартные фоновые ожидания, которые способствуют интерпретации субъектом того или иного факта-события. Благодаря использованию фоновых ожиданий как схемы интерпретации «реальные явления становятся для него узнаваемыми и понятными как явления-знакомых-событий» [3, с. 47]. Фоновые ожидания как универсальная схема интерпретации социального мира, не всегда открыты субъекту, и чтобы увидеть их, необходима дистанция.

Согласно Гарфинкелю, чтобы увидеть, как в норме воспроизводятся социальные структуры, необходимо нарушить порядок – необходимо «произвести и поддерживать путаницу, испуг и сумятицу, произвести социально структурированные эффекты нервозности, стыда, вины и негодования и дезорганизовать взаимодействие» [4, С. 48].

Выявляя «странность устойчиво знакомого мира», Гарфинкель предлагает намеренно отклоняться от ожидаемого течения повседневных дел. И если ранее социология апеллировала к «аффективному», то не в том контексте: не рассматривала «фон общих понима-

ний», нарушение, которого, по Гарфинкелю, и ведет к нарушению привычных структур коммуникации.

Перечень фоновых ожиданий, формулируемый Гарфинкелем, в значительной степени отвечает разработкам Шюца. «Индивид предполагает, предполагает, что другой предполагает, и предполагает, что так же, как он предполагает, другой человек предполагает то же самое про него».

Также «социальный порядок» представляет для этнометодологии интерес в качестве «стандартизированного порядка повседневной жизни»: формируемого практически, основанными на здравом смысле, действиями. Посему анализ «порядка» есть рассмотрение его невидимого фона – ожиданий, позволяющих участникам взаимодействия представлять свои поступки в качестве «разумных», «справедливых» и т.п. Повседневная практика, тем самым, организована действиями, идентичными объяснительным моделям, к которым прибегают индивиды для интерпретации ситуаций, т.е. «общество» реально лишь в качестве методов, используемых для ее объяснения.

Любое социальное взаимодействие, по И. Гоффману, протекает в определенных рамках, или во фреймах. Термин «фрейм» подразумевает определенную ситуацию, созданную в соответствии с принципами социальной организации событий и в зависимости от субъектной вовлеченности в них [5, с. 71]. По И. Гоффману, социальная жизнь характеризуется как совместная деятельность, которая основана на дифференциации и интеграции. И основная роль в этом процессе обнаруживается в знаках-проводниках, которые представлены Гоффманом как статусные символы, разделяющие социальный мир людей. Статусные символы способствуют поддержанию внутри- и межкатегориальной солидарности. Статусные символы необходимо отличать от коллективных символов, отрицающих категориальное различие. Тем самым наблюдается реализация совместной деятельности в контексте дифференциации и интеграции. И. Гоффман верно отмечает факт того, что поведение людей, которые представляют тот или иной социальный класс, чаще утверждается на одних и тех же позициях.

П. Бергер, Т. Лукман [6] в своих исследованиях акцентируют внимание на том, что человек нацелен на обретение наполненного смыслом места в реальности своей повседневной жизни. П. Бергер и Т. Лукман доказывают идею о том, что любое знание есть следствие социального взаимодействия.

Таким образом, повседневность представляет собой ясность и доступность «не потому что отрефлексирована, а потому что ускользает от рефлексии. «Обычную жизнь» не анализируют до тех пор, пока ее не нарушит какое-нибудь из ряда вон выходящее событие» [7, с. 105]. Нормализация ситуации наступает посредством типизации, то есть, «удобной», «приемлемой» интерпретации непонятного в терминах повседневной жизни.

Вопросы духовности и нравственности характеризуют духовную сферу человеческого бытия и являются следствием становления и развития человеческой рефлексии. Как известно, духовность и нравственность определяют моральные основания качественной эволюции сознания личности, осмысление им мира, себя и своего места в этом мире, которые, в свою очередь, отражают целостность субъекта и гармонию его мира внутреннего и мира внешнего.

Поиск оснований феноменов «духовность» и «нравственность» в человеческой природе требует обращения к проблеме соотношения «веры» и «знания», которая, в свою очередь, является для философии одной из центральных, ибо речь идёт, как о самой возможности постижения реальности, так и о предельных основаниях человеческого бытия [8, 27]. Процесс становления и развития духовных и нравственных начал субъектного бытия стало основанием выделения человека как особого вида живого. Сама субъектность бытия выразилась в процессе интуитивного осознания человеком своего особого местоположения относительно объективного мира. История генезиса древнегреческой философской мысли есть демонстрация торжества интуиции в процессе познания.

Интуиция не инстинкт. Инстинкт, будучи совокупностью врожденных тенденций и стремлений, выражающихся в форме сложного автоматического поведения [9], является основой физиологического приспособления индивида к миру. Интуиция, как непосредственное постижение истины без логического анализа, базируется на осознаваемом и чаще неосознаваемом, диктуемом коллективным бессознательным, опыте человечества. Интуиция представляет собой особое знание.

В процессах интересубъектного взаимодействия участники интеракции опосредуют деятельность через повседневный опыт принятия или отторжения типических ситуаций.

Интересную интерпретацию языкового концепта «синхаам» – буквально: «известие души», – «интуиция», предлагает М. Бетильмерзаева [1, с. 134]. Данный концепт состоит из двух слов «син» –

грамматическая форма от «са» // «душа», «хаам» – «известие». Слово «хаам» является однокоренным со словом «хаа» // «знать». Таким образом, «хаам» // «известие», «хаа» // «знать» – этимологически близкие слова, несущие в себе гносеологическую оценку обозначаемого, источником которого служит душа – ноуменальная сущность человеческого бытия. «Синхаам» // «интуиция» определяет знание, переживаемое в процессе взаимодействия духовной, в смысле трансцендентальной сферы бытия, с эмпирическим, то есть, явленным, бытием.

Духовность как феномен человеческой культуры является формой выражения связи человека с трансцендентальным миром Сущего и лежит вне повседневности. Но нравственность как феномен человеческой культуры является формой выражения связей человека в эмпирическом мире, обусловленном повседневным опытом.

Основания духовности и нравственности коренятся в интуитивной вере и в интуитивном знании, которые стали предтечей осмысленных форм верований и знаний. Интуитивное знание определяет границы тех дозволяемых человеком границ, запретов и допущений, которые обусловили формирование нравственных ценностей. Диссонанс в процессе взаимодействия духовности, как сферы умопостигаемой, и нравственности, как сферы чувственной, разрушение границ, вседозволенность, который раз, подводят человека под черту кризиса.

Мысль Л. Фейербаха о том, что «люди только совместно образуют человека и являются тем, чем может и должен быть человек» [10, с. 188], определяет социальную природу человека и постулирует, что только в совместном акте соизмеримого переживания своей сущности, человечество избежит критического раскола сознания. Общественная связь и взаимозависимость людей, возникающие из факта их совместной жизни, эмпатия, априорное доверие, интуитивное знание являются объективной основой морали – ведущего духовного регулятора жизни общества, возвращенного эволюцией повседневности.

Список литературы:

1. Бетильмерзаева М.М. К проблеме духовности и нравственности в рамках повседневности. – С. 130-136 // Актуальные проблемы социологии культуры, образования, молодежи и управления: материалы Всероссийской научно-практической конференции с международным участием (Екатеринбург, 24–25 февраля 2016 г.) [Электронный ресурс] / под общ. ред. Ю. Р. Вишневого. – Екатеринбург: Изд-во Урал. ун-та, 2016.

2. Шюц А. Смысловая структура повседневного мира: очерки по феноменологической социологии. – М.: Институт Фонда «Общественное знание», 2003.

3. Шюц А. О множественности реальностей // Социологическое обозрение. Том 3. № 2. 2003. С. 3–34.
4. Гарфинкель Г. Исследования по этнометодологии. – СПб.: Питер, 2007.
5. Гофман И. Анализ фреймов: эссе об организации повседневного опыта. – М.: Институт социологии РАН, 2003.
6. Бергер П., Лукман Т. Социальное конструирование реальности. Трактат по социологии знания. – М.: Медиум, 1995.
7. Ионин Л.Г. Социология культуры. – М.: Изд. дом ГУ ВШЭ, 2004.
8. Бетильмерзаева М.М. Бытие человека: социокультурные аспекты. – Махачкала: АЛЕФ (ИП Овчинников М.М.), 2014.
9. Инстинкт. Википедия [Электронный ресурс]. URL: <https://ru.wikipedia.org/wiki/%D0%98%D0%BD%D1%81%D1%82%D0%B8%D0%BD%D0%BA%D1%82> (дата обращения: 02.11.2015).
9. Фейербах Л. Избранные философские произведения / Фейербах Л. – В 2-х т. – Т. 2. – М., 1955.

РОЛЬ МОТИВАЦИИ В СТАНОВЛЕНИИ ЛИЧНОСТИ

Х.Р. Тагирова, Д.Г. Сайбулаева
Россия, Махачкала

Дагестанский государственный университет
hatimatagirova59661@gmail.com

Аннотация. Статья посвящена актуальной на сегодняшний день проблеме влияния отсутствия мотивации и цели на развитие личности человека. Выявляются основные причины равнодушия человека к самому себе. Особое внимание уделяется формированию экзистенциального отчаяния.

Ключевые слова: саморазвитие, экзистенциальное отчаяние, экзистенциальная вина, мотивация

К высшим человеческим потребностям относится потребность в саморазвитии. В отечественной психологии саморазвитие понимается как сознательно осуществляемая деятельность, направленная личностью на обогащение своих собственных сил; как специфический процесс создания качественно нового в своем сознании, осуществляемый в соответствии с внутренними побуждениями. Многие ученые мыслители изучали процесс саморазвития и почти всегда опирались на свой личный опыт. К примеру, Фрейд никогда не скрывал, что остро

переживал Эдипов комплекс. Л.И. Анцыферова в своих трудах рассматривает саморазвитие как свойство высшего уровня развития личности, когда человек становится субъектом жизненного пути. Она считает, что у индивида, достигшего уровня субъекта, появляется способность «быть первопричиной своих взаимодействий с миром, с обществом; быть творцом своей жизни; создавать условия своего развития; преодолевать проблемы собственной личности» [5].

Саморазвитие обладает собственной побудительной силой. По мнению В.И. Слободчикова и Е.И. Исаева, «развитие для человека – это и цель, ценность, а иногда – и смысл его жизни» [2]. Важно отметить то, что сама жизнь – это непрерывный процесс целеполагания, деятельности и поведения человека, в рамках которого осуществляется процесс осознанного самоизменения. Следовательно, человек уже с момента формирования личности, становится субъектом своей жизнедеятельности. Еще в раннем детстве, человек начинает ставить перед собой цели, соответствующие требованиям других.

Однако полноценным субъектом саморазвития человек становится в подростковом возрасте, так как в этот период происходят кардинальные изменения в самосознании. По мере взросления человек начинает осознанно ставить цели по самосовершенствованию. Как любая другая деятельность, саморазвитие имеет собственную подкрепляющую ее мотивацию. Такими мотивациями могут быть потребность в независимости, самореализация, профессиональное самоопределение, чувство ответственности, страдания и т.д. По мнению канадского биохимика Ганса Селье, отсутствие мотивации является душевной трагедией. Формирование, реализация и угасание мотива – все это значимые моменты в жизнедеятельности человека. То есть человек развивается как личность при осуществлении какой-либо деятельности и при достижении поставленных целей.

Однако в жизни часто встречаются моменты, когда человек не понимает для чего он живет, и не знает зачем ему вообще нужны цели. Такого человека можно сравнить с неуправляемой лодкой, которая плывет туда, куда ее несет течение. Неопределенность конечной точки этого движения может привести к непредвиденным обстоятельствам. Такая непредсказуемость и бесконтрольность становится невыносимым для эгоцентричного ума человека, вследствие чего формируется враждебность ко всему новому. В таком случае, может появиться чувство собственной ненужности. Люди, лишившиеся жизненных целей, выбиваются из равновесия, полностью погружаются в себя, в свои переживания и страхи. Так развивается искаженное эгоизмом восприятие реальности. Погружаясь в себя, человек невольно

попадает в бесконечный круговорот переживаний о будущем. В результате формируется постоянная личностная тревожность. Проживая каждый день бесцельно, люди оказались бы в такой экзистенциальной пустоте, что их разум воспринимал бы безделье как сущее наказание. В таком состоянии большинство людей погрязло бы в навязчивых размышлениях на совершенно ненужные темы. К примеру, безрезультатные рассуждения о жизни и смерти - о том, что все люди рождаются из неясной пустоты, а после смерти возвращаются в нее же. Идея смерти является как мотивом для саморазвития, так и причиной экзистенциального отчаяния. А экзистенциальное отчаяние принуждает человека жить прошлым, постоянно анализировать прошлые ошибки. Человек начинает тонуть в хаосе собственных мыслей. Он не замечает прекращения своего саморазвития. Итогом такого времяпровождения может быть проживание бессмысленной жизни.

Не каждый человек может вовремя осознать деградацию своей личности. Ялом писал о том, что, «пока человек не осознал, что сам сотворил собственную дисфорию, мотивация к изменениям отсутствует» [4]. Для духовного и интеллектуального роста необходимы дополнительные условия и специальные усилия самой личности. По мнению Э. Фромма, «для пробуждения к жизни эмоциональных и интеллектуальных способностей человека, для рождения его личности требуется продуктивная активность, то есть плодотворная деятельность» (прежде всего – внутренняя), самый важный плод которой - сама личность [3].

Человек, не занимающийся саморазвитием, совершает «преступление» против самого себя и несет за это «экзистенциальную вину». Размышляя над этим, И. Ялом приходит к мысли, что экзистенциальная вина тесно связана с возможностью. Когда эта возможность не реализована, человек испытывает экзистенциальную вину.

Экзистенциальная вина не является результатом выполненных действий, наоборот, она образуется в виду тех обстоятельств, что привело к невыполнению действия. Осознание человеком своей ответственности перед собственной жизнью, заставляет его учиться справляться с реальной виной, отвечая на вызов экзистенциальной вины. Размышляя над вышесказанным, можно сделать вывод о том, что цель играет важнейшую роль в саморазвитии личности. Наличие цели представляет собой именно тот фактор, которые толкает человека вперед, к поиску себя. приобретению новых навыков, способствует проявлению возможностей для развития личного потенциала и самоактуализации личности.

Список литературы:

1. Больнов О. Ф. Философия экзистенциализма - СПб, Изд.:Лань, 1999, С. 224
2. Слободчиков В. И., Исаев е. И. Основные ступени развития субъективности человека //Основы психологической антропологии. Психология развития человека: Развитие субъективной реальности в онтогенезе: Учеб. пособие для вузов – М. Школьная Пресса, 2000, С. 212-385
3. Фромм Э. Человек для себя – М., Изд.: АСТ, 2018, С.320
4. Ялом И. Экзистенциальная психотерапия- М., 1999, С.313
5. <https://docplayer.ru/72061844-Psihologiya-samorazvitiya.html>

СОВРЕМЕННОЕ ПОКОЛЕНИЕ Z

С.Н. Таипова

Россия, Грозный

Чеченский государственный педагогический университет

studentyio.chgpi@bk.ru

Аннотация. В данной статье описывается портрет современного подростка, который является представителем поколения Z. Это поколение людей, родившихся примерно с 2000-го года, интересующиеся только наукой и технологиями. Главной особенностью для них является активное пользование планшетами, VR- и 3D-реальностью.

Ключевые слова: поколение z, теория поколений, цифровой человек, индивидуализм, ценностные установки, клиповость.

В современном обществе, с развитием информационных технологий, сети «Интернет», социальных сетей остро стоит вопрос поглощения молодежи появляющимися каждый день новыми технологиями. Данную молодежь часто называют поколением Z. Это поколение, которое интересуется только компьютерами, телефонами и играми.

Известны многие случаи, когда игры превращались в реальность, например: сын накинулся на мать с ножом, подросток убил своего брата как в играх. На сегодняшний день самые распространенные игры это такие как: ARK: Survival of the Fittest, PUBG, Warface и др. Компьютерные игры и интернет формирует и будет дальше формировать взгляды нового поколения. Ведь дети сейчас живут в ином мире, чем раньше: они больше общаются с компьютерами, чем с родителями и друг с другом. Сегодня родители все меньше играют роль

авторитета для своих детей, – всезнающим авторитетом для последних становится интернет [3, с. 76].

Примечательным для исследований «Теория поколений» созданная американскими учеными-демографами Нейлом Хоув и Вильямом Штраус в 1991 году. Адаптацию Теории Поколений для России в 2003-2004 году выполнила команда под руководством Евгении Шамис – координатора проекта Regenerations. По мнению сторонников «теории поколений», поколение – это группа людей, рожденных в определенный возрастной период, испытавших влияние одних и тех же событий, и особенностей воспитания, с похожими ценностями. Мы этих ценностей не замечаем, они действуют незаметно, но во многом определяют наше поведение: как мы общаемся, как решаем конфликты и строим команды, как развиваемся, что и как покупаем, что нас мотивирует, как ставим цели и управляем людьми.

Поколения Z «связаны» между собой благодаря таким социальным сетям, как интернет в целом, YouTube, WhatsApp, ВК, Facebook и.т.д. в этом поколение Z становится синонимом англоязычного термина Digital Native («Цифровой Человек»). Родителей же детей Z называют Digital Immigrant»,) «Родители поколений Z»,) так как в их детстве большинства всего этого не было.

Дети поколения Z не склонны становиться частью определённых групп – они настаивают на собственном праве принимать решения. Дети сейчас живут в ином мире, чем раньше: они больше общаются с компьютерами, чем с родителями и друг с другом. Из этого следуют определенные требования к изучению нового поколения, его характеристик, особенностей получения образования, профессиональных компетенций, социализации. Помимо этого, у поколения Z есть свои основные отличительные особенности. Одна из них: «Клиповость» [1, с. 39-46].

Клиповость - это способность краткого и красочного восприятия окружающего мира посредством короткого, яркого посыла, воплощенного в форме видеоклипа, теленовостей или в другом аналогичном виде. В нем, отсутствует длительность, любое действие приводит к немедленному результату. При этом длительность или растянутость во времени – это неотъемлемый атрибут, признак многих явлений: химических и физических реакций, роста и развития живых организмов, формирования человеческих отношений, развития общества в целом и т. д. Естественно, человек не рождается с таким мышлением. Оно вырабатывается при длительном потреблении информации в мо-

заичном и препарированном виде через музыкальные каналы, СМИ, интернет [5].

Современные молодые люди смотрят на окружающий мир через очки ролевых компьютерных игр, для них предстоящая жизнь – это игра, где есть уровни, которые надо пройти, есть определенные условия и правила прохождения всех этапов (если что-то не получится, можно еще раз повторить, исправить). В этой игре главным становится потребление – информации, товаров, услуг, развлечений. Появилось требование к социализации – находиться в сети. Это такое общество, в котором жизнь молодежи настолько отличается от жизненных моделей старшего поколения, что последние просто не могут передать детям ничего практически значимого, полезного. Несмотря на это, есть и хорошая сторона нынешнего поколения Z. Они хорошо разбираются в новейших технологиях, чем предыдущее поколение. Можно сказать, что наша молодежь – командные игроки, ценность плодотворного сотрудничества для нее очевидна, в том числе и сотрудничества в процессе обучения – а оценки лишь служат подтверждением этому. [2, с. 176-181]

В нашей стране мало внимания уделяется исследованию особенностей поколения Z. Эти исследования в основном ведутся в зарубежных странах таких как: США, Китай, Европа и др. Опираясь на них, для подтверждения актуальности данной темы и понять действительно ли нынешняя молодежь зависит от технологий мы провели опрос среди подростков, возраст которых соответствует, возрасту, указанному «теории поколений» (в родившиеся с 2000-го года).

Опрос был проведен в Чеченском Государственном Педагогическом Университете, среди студентов 2000-2001 года рождения. Было опрошено около 50 респондентов. Проанализировав результаты опроса, мы получили следующие результаты-92% молодежи в данной группе зависят от новейших технологий [4].

Заключение.

Я придерживаюсь мнения, что нужно мотивировать молодых людей открытием и культивированием интеллектуальных центров, направленных на развитие умственных способностей подростков. Поколение Z нуждается в том, чтобы им показали реальный окружающий их мир. А для этого нужно направить их внимание на само существование данной проблемы и зависимости от технологий.

Список литературы:

1. Клепиков В.Н. Потенциал социокультурной модернизации образования в ракурсе нравственно-этического воспитания детей,

подростков и молодежи//Муниципальное образование: инновации и эксперимент. 2013 г № 3.

2. Санжаревский И.И. История, методология и техника исследования проблем общества и личности в социологии. Тамбов, 2012 (Глава 3)

3. Решетников О.В. Поколение Z и недалекое будущее рынка труда. Санкт-Петербург, 2014

4. 7 особенностей поколения Z: <https://www.mann-ivanov-ferber.ru/books/pokolenie-z-na-rabote/>

5. <https://mamsila.ru/post/490-10-faktov-o-detyah-pokoleniya-z>

АНАЛИЗ КАТЕГОРИИ «СОВЕСТЬ» В ИСТОРИИ ФИЛОСОФСКОЙ МЫСЛИ

М.С. Тарамова

Россия, Грозный

Чеченский государственный университет

madina763@mail.ru

Аннотация. Категория «совесть» с древности привлекала внимание мыслителей. Для выявления истоков формирования данного феномена были рассмотрены работы античных философов, представителей средневековой патристики и схоластики, в религиозном контексте. В дальнейшем, вопросы изучаемые в работах античных мыслителей, нашли свое выражение в рационалистических теориях совести мыслителей Нового времени. В начале XX столетия, интерес к категории «совесть» был обусловлен суждениями философско-нравственного характера.

Ключевые слова: совесть, философия, человек, нравственность, общество, справедливость.

Феномен совести во все времена занимал умы выдающихся философов. В античности философы рассуждая о совести, различали понятия «добра» и «зла». Существовать, следуя голосу совести – значило совершать благородные, честные поступки, не оспаривая общепризнанные нормы. Первым термин совесть употребил Демокрит. Он определяет этим термином понимание свершенного злодеяния, считая, что каждый человек должен стыдиться себя. Следовательно, совесть изначально понималась как знание, нравственная оценка действий, в первую очередь плохих. Аристотель соизмерял совесть с

уважением человека к мнению социума. Добро у Аристотеля неотделимо от совести и совесть у него – это свойство всех добродетельных людей [1, с. 145-150]. Рассуждая о совести, он подчиняет ее разуму. Благодаря разуму человек делает верный выбор, желая добиться счастья, стремясь к воплощению морально-этического идеала.

Человек всегда сам выбирает между добром и злом, но на этот выбор оказывает влияние и нравственное воспитание человека, его привычки. Угрызения совести это стремление к моральному совершенствованию, гарантия того, что ошибка не повторится. Из стоиков, к примеру Сенека, указал на незапятнанность совести, как на источник счастья и на угрызения совести, как на наказание за злодеяния. Цицерон определял совесть, как чистоту нравственных качеств человека, считая, что умение человека следовать голосу совести – это признание им справедливости.

В эпоху Средневековья понятие совести заслонило образом Создателя, поскольку именно Бог дарует людям возможность услышать голос совести. Аврелий Августин считал, что совесть, как средство самоконтроля, играет важную роль в нравственном совершенствовании человека. В схоластической философии совесть определяется как внутренний закон данный человеку Богом, повелевающий совершать добро. Фома Аквинский утверждал, что важно следовать совести, даже если она ошибается.

В эпоху Просвещения большое внимание уделяется понятию свободы совести, как основы веротерпимости. Акцент ставится на свободе каждой личности выбирать пути исправления и очищения совести.

Новое время, также, выявило рационалистическое направление в философии. Философы-идеалисты, такие как, И. Кант, Г.В.Ф. Гегель Ф. Ницше рассматривали совесть как внутренний, врожденный или данный Богом закон, повелевающий совершать добро и удерживающий его от искушения совершить злодеяние, но отвергали объяснение совести в реальной жизни. Немецкий философ Ф.Ницше соизмерял совесть с чувством вины. Совесть у Ницше осуждающая, она является показателем слабости, привычкой к лицемерию, которая донимает человека даже когда он один. Ницше говорил, что многие нравственные люди при укорах совести испытывают удовлетворение. Рационалистическая концепция И. Канта занимает важное место, он анализирует связь разума и совести, придавая данному явлению совершенно иной смысл. Поскольку совесть не может судить действия, это делает ра-

зум, ведь мнения и рассуждения – проявления мышления, а совесть возникает в сфере чувств [2, с. 96].

Философы материалисты, М. Хайдеггер, Б. Спиноза, Л. Фейербах, Д. Локк выступали за научное обоснование совести, как качества приобретенного в процессе жизнедеятельности, не нуждающегося в абстрактных идеях. М. Хайдеггер, как и другие экзистенциалисты, считает, что довод «действовал по совести» – идеален. По его мнению, то, что в обиходе трактуется как «голос совести» – это зов идущий только от самого человека [3, с. 503]. Б. Спиноза, понимает совесть как раскаяние, возникающее при совершении дурного поступка или же как укоры совести, обусловленные тем, что человек сомневается правильное ли решение он принял. Основным способом счастливого существования Спиноза считает разумность, полагая, что тот, кто правильно использует свой разум не может быть несчастен. Следовательно, совесть у Спинозы – это нечто производное от разума, она проявляется тогда, когда человек поступает неразумно [4, с. 480].

Совесть, так же, являлась объектом исследований и отечественных ученых. Конец XX века можно охарактеризовать как период, в котором превосходит личностно-моральный подход к понятию совести. В этот период также происходит переосмысление эмпирических и теоретических данных, акцентируется внимание на личностно-нравственных аспектах человеческого бытия. Большинство авторов возвращаются к исследованиям отечественных философов конца XIX века: В.С. Соловьева, И.А. Ильина, Н.А. Бердяева. Н.А. Бердяев считал, что совесть – это механизм познания духовного откровения, справедливости и добра. Это неотделимая часть человеческой природы, ее моральная основа [5, с. 383].

В XXI веке появляются исследования, в которых совесть рассматривается с точки зрения психологии. Публикуются материалы, где авторы рассуждают о сущности совести, о ее месте в моральном развитии личности. А.А. Столяров, определяет совесть, как осознание действия надлежащего, либо запретного, а следствием этого понимания является переживание, как положительное, так и отрицательное. В продолжающемся больше десятилетия, изучение феномена совести с позиций А.А. Ухтомского, данное явление рассматривается как внутренний орган, который имеет разные состояния, различные атрибуты и свойства. По мнению К. Муздыбаева, моральные действия люди совершают потому что осознали нормы и правила, обязывающие их поступать так не для всеобщего признания, а для оценивания своих поступков [6, с. 240].

Изучение литературных источников позволило нам выявить некоторые периоды в формировании понимания совести отечественными авторами. Историко-философское осмысление совести позволяет определить данный феномен как критерий духовности человека. Как отмечают исследователи [7, с. 86], сущность человека находит выражение в природе его духовности, которая обнаруживается в социальной практике. Духовность есть феномен гегуинный культуре, априори характерный ей, ибо ее становление и развитие есть следствие свершения ее духа [8, с. 208].

Подытожив взгляды и мнения различных исследователей, можно сказать, что совесть определяется как сердцевина личности, обладающая совокупной целостностью его духовности и телесности. Совесть регулирует соблюдение нравственных норм, осуществляемых посредством личностных требований морали, либо нравственными требованиями в конкретном социуме.

Список литературы:

1. Аристотель. Этика. М., 2006
2. Кант И. Религия в пределах только разума. Кант И. Трактаты и письма. М.: Наука, 1980
3. Хайдеггер М. Бытие и время / пер. с нем. В.В.Бибихина. – Харьков: Фолио, 2003
4. Спиноза Б. Краткий трактат о Боге, человеке и его счастье. Этика. М.: Мир книги, 2007
5. Бердяев Н.А. О назначении человека. – М.: Республика, 1993
6. Муздыбаев К. Психология ответственности. Л., 1983.
7. Бетильмерзаева М.М. Эволюция духовности как необходимое условие безопасности общества. – С. 84-92 // Гуманитарное знание и духовная безопасность: сборник материалов III Международной научно-практической конференции. Грозный, 2016.
8. Бетильмерзаева М.М. Экофилософия духовности. – С. 206-210 // Право и практика. 2017, № 4.

СЕМАНТИЗАЦИЯ ПОЛЕЙ «БОГАТСТВО» И «БЕДНОСТЬ» В ИНОЯЗЫЧНОЙ АУДИТОРИИ В ПРОЦЕССЕ ПРЕПОДАВАНИЯ РУССКОГО ЯЗЫКА КАК ИНОСТРАННОГО

А.С. Тарасова

Россия, Волгоград

Волгоградский государственный университет

ani.tarasova@mail.ru

Аннотация. В статье рассмотрена возможность использования лексики, относящейся к семантическим полям «богатство» и «бедность», в процессе обучения русскому языку как иностранному, обоснована целесообразность обращения к данным полям в рамках текстов разных хронологических периодов, предложены возможные виды упражнений для изучения семантических полей.

Ключевые слова: семантическое поле; лексика; семантика; богатство; бедность; лингвокультурология; русский язык как иностранный.

Процесс обучения иностранному языку базируется на изучении лексики, способствующей формированию лексического минимума. Владение минимальным словарным запасом и его пополнение влияет на навыки говорения и письма на иностранном языке.

Как отмечает Н.А. Астафьева, «описание лексики как предмета обучения предполагает объединение слов в различные группировки» [1, с. 3]. Мы используем понятие семантического поля, определяемого как «совокупность языковых единиц, объединенных общностью содержания и отражающих понятийное, предметное или функциональное сходство обозначаемых явлений» [2, с. 99].

Поле является наиболее широкой лексической группировкой, объединяющей слова разной части речи. По этой причине в составе семантических полей обычно выделяют более мелкие группировки. При исследовании полей «богатство» и «бедность» для возможности более тщательного анализа мы выделяем в структуре данных семантических полей три области: объект, субъект и отношения между субъектом и объектом. Данная сегментация отражается и на обучающем материале в процессе преподавания.

Обучение лексике иностранного языка без отсылки к родному представляет собой сложный и многоэтапный процесс. Наш опыт опирается на последовательность семантизации лексической единицы, представленную А.В. Ковалевой: «1) презентация вводимой лек-

сики; 2) методические действия, обеспечивающие усвоение учащимися новой лексики; 3) организация повторения усвоенной учащимися лексики и контроль качества усвоения» [3, с. 231]. Такая последовательность действий при работе с новым лексическим материалом осуществляется на всех этапах и уровнях обучения. Таким образом, лексические единицы, составляющие семантические поля «богатство» и «бедность», могут быть изучены ознакомительно на элементарном уровне и более глубоко, семантизируясь при помощи синонимов и словообразовательных связей, – на среднем и продвинутом уровнях.

Важно также учитывать, что развитие языкового навыка способствует формированию языковой личности и ее внедрению в культурный фон. Изучение лексики, входящей в семантические поля «богатство» и «бедность», представляется значимым в связи с ее непосредственным отношением к системе ценностей носителя языка.

Для приобщения к культуре страны, язык которой изучает инофон, важную роль играет изучение аутентичных художественных текстов. В связи с этим иллюстративным материалом для семантизации полей «богатство» и «бедность» в нашей работе являются произведения классической и современной художественной литературы. Однако использование аутентичных художественных текстов в качестве иллюстративного материала предполагает дополнительные лингвистический и лингвострановедческий комментарии. Инофону необходимо разъяснить непонятные слова, реалии, в том числе национальные, ситуации, коннотации, фоновую лексику. Лингвистический и лингвострановедческий комментарий к тексту сопровождается реальным комментарием, объясняющим условия создания текста, если это необходимо, рассказывает о лицах, событиях, описываемых в нем.

На базе исследуемого лексического материала нами была разработана система упражнений для изучающих русский язык как иностранный. Важным моментом является использование в качестве иллюстративного материала текстов разных исторических периодов: Успенского сборника XII – XIII веков, текстов русской классической литературы XIX века (произведения А.С. Пушкина, Л.Н. Толстого, Ф.М. Достоевского, А.П. Чехова) и современной русской литературы (произведения Д. Рубиной, З. Прилепина). Задания распределены по хронологическим периодам и в рамках каждого периода даны по следующему плану: упражнения на распознавание, упражнения с выбором слова, подбор синонимов и антонимов, дифференциация слов на основании указанного признака.

Блок упражнений на распознавание слов предполагает вычленение из фрагмента текста слов, имеющих отношение к рассматриваемым полям или их сегментам: необходимо найти слова, обозначающие предмет, субъект богатства или бедности, характеристику предмета или лица по признаку богатства или бедности. Для текстов Успенского сборника необходимы перевод на современный русский язык и обширный лингвострановедческий комментарий, поэтому используемый контекст ограничивается необходимым для понимания нужной лексемы минимумом. В упражнениях по текстам, не требующим перевода на современный русский язык, используется более широкий контекст. Предлагаем упражнения для сравнения:

1) Прочитайте предложения. Найдите слова, связанные с богатством и бедностью: *Не стеснялся ни нищеты, ни простой жизни (нищеты)* (Успенский сборник).

2) Прочитайте фрагменты. Найдите слова, обозначающие предмет богатства: *Время от времени Танька доставала из шифоньера свое богатство, которому я ужасно завидовала и иногда клянчила – примерить. Это был украинский венок, с настоящими атласными лентами всех цветов радуги...»* (Рубина) (венки).

За несколько лет Песчаные улицы утратили свой окраинный облик. Они обустроивались – свои школы, свои аптеки и магазины, свой кинотеатр «Ленинград». Даже – свои знаменитые люди (Зорин. (школы, аптеки, магазины, кинотеатр, знаменитые люди).

Отрывок из Успенского сборника приведен нами в авторском переводе.

Упражнения с выбором слова предполагают выбор наиболее подходящего по контексту и тематике слова из нескольких, приведенных в скобках. Контекст может быть как фактическим, так и культурным. Рассмотрим иллюстрацию к заданию по тексту Ф.М. Достоевского: «Старик, поклонявшийся деньгам, как (солнцу, кумирам, богу), тотчас же приготовил три тысячи (долларов, евро, рублей) лишь за то только, что она посетила его обитель, но вскоре доведен был и до того, что за счастье почел бы положить к ногам ее свое имя и все свое (безденежье, состояние, добро), лишь бы согласилась стать законною супругой его» (Достоевский). Культурный контекст отражается в выборе слов богу и рублей. Благодаря использованию слов, обозначающих специфические, локальные реалии, происходит более глубокое приобщение инофона к культуре.

Задания на подбор синонимов и антонимов требуют хорошего словарного запаса, однако они способствуют пополнению лексики и развитию речевых навыков.

Упражнения по дифференциации слов на основании указанного признака предполагают распределение слов и контекстов по различным группам: в ранних древнерусских текстах это дифференциация по семантическим полям, в текстах современного языка при распределении учитывается аксиологическая характеристика. Задания на выявление оценки предполагают внимательное изучение и лингвистический анализ приведенного контекста. Таким образом, многие из данных упражнений являются скорее факультативными для изучающих русскую лексику.

Важно отметить, что задания по древнерусским текстам желательно предлагать интересующимся учащимся. Такие задания помогают проверить языковое чутье, способность улавливать словообразовательные связи и прояснять с их помощью значение слова, способность к поиску информации в словаре. Если давать учащимся задания в исторической последовательности, они смогут увидеть, как лексика снижается, в художественную литературу проникает обиходно-разговорная лексика. Разработанные упражнения помогают не только сформировать словарный запас, но и потренироваться в лексической сочетаемости слов. Задания предлагаются учащимся среднего и продвинутого уровней, интересующихся культурой и системой ценностей носителей русского языка.

Список литературы:

1. Астафьева Н. А. Структура, объем и содержание лексико-семантического поля «сутки» в содержании обучения русскому языку иностранных учащихся. // Мир науки, культуры, образования. – 2014. – № 3 (46). – С. 3 – 5.
2. Кобозева И. М. Лингвистическая семантика. – М., 2000. – 350 с.
3. Ковалева А. В. Этапы работы с лексикой при обучении РКИ. // Вестник ВГУ. Серия: Лингвистика и межкультурная коммуникация. – 2013. – № 2. – С. 231 – 233.

ИНФОРМАЦИОННЫЕ ТЕХНОЛОГИИ В ИЗУЧЕНИИ АНГЛИЙСКОГО ЯЗЫКА

Г.А. Таскаев

Россия, Москва

Российский Экономический Университет имени Г.В. Плеханова
Grigoryant2000@gmail.com

Аннотация. Главной целью данной статьи является рассмотрение конкретных информационных технологий, которые помогают людям изучать и совершенствовать английский язык.

Ключевые слова: информационные технологии, английский язык, приложение, программа, изучение, совершенствование.

Вступление

В современном мире, в мире инноваций, научного прогресса, компьютеров и гаджетов, информационные технологии развиваются невероятно быстро. Высокие темпы развития науки и технологий, а самое важное масштабы и темпы их внедрения в различные сферы общественной жизни, превратили научно-техническую революцию в естественный процесс. Сегодня благодаря новым разработкам ученики и студенты работают с электронным оборудованием практически на каждом занятии, врачи заполняют электронные карты, даже управляющие стройкой проектируют здания сначала на компьютере. Новые технологии не прошли мимо изучения иностранных языков. Сегодня каждый человек, который имеет выход в интернет, способен самостоятельно, без чьей-либо помощи выучить абсолютно любой язык. В своей статье я рассмотрю несколько приложений, которые помогают людям учить язык, объясню принцип их работы и проанализирую отзывы людей, пользующихся этими программами.

Что собой представляют информационные технологии и как они связаны с изучением английского языка?

Начнем с простого, что же такое информационные технологии? Понятий существует невероятное множество, я остановлюсь на одном из самых простых: информационная технология – это процесс, использующий совокупность средств и методов сбора, обработки и передачи данных для получения информации нового качества о состоянии объекта, процесса или явления. Главной целью информационной технологии является производство информации для ее анализа человеком и принятия на его основе решения по выполнению какого-либо действия. В качестве инструментария информационной техноло-

гии используются распространенные виды программных продуктов: текстовые процессоры, издательские системы, электронные таблицы, системы управления базами данных, электронные календари, информационные системы функционального назначения. Информационные технологии в современном мире используются буквально везде, и обучение не стало исключением. Говоря именно об обучении английскому языку можно привести примеры электронных учебников и других ресурсов, помогающих ученикам и студентам изучать язык в учебных заведениях, также можно вспомнить электронные школы, занятия в которых проводятся через интернет, различные интернет-лекции, вебинары и многое другое. Но самым простым средством изучения языка, являются интернет приложения, которые находятся в свободном доступе, на бесплатной основе. Конечно, существуют и платные программы, более совершенные и сложные, но суть остается той же, в сегодняшнем мире инноваций и информационных технологий любой желающий может изучать язык в любое удобное ему время, в любом месте. Далее я подробнее расскажу о трех приложениях, которые помогают людям изучать и совершенствовать английский язык.

Приложения для изучения английского языка

Интернет программ для изучения языка – бесконечное множество. Чуть ли не каждую неделю появляется новое приложение со своими новинками, собственными подходами к обучению и тому подобное. Но существуют также и лидеры в этой сфере такие как: *LinguaLeo*, *Duolingo*, *Words* и другие. Эти программы зарекомендовали себя на рынке обучения иностранному языку, и тысячи людей каждый день используют эти приложения. Так в чем их секрет? Почему пользователи доверяют именно этим приложениям? Попробуем разобраться. Я разберу несколько приложений. Одно из них направлено на повышение словарного запаса, второе – на изучение грамматики и последнее – полный курс, включающий общение с носителями языка и иностранными учителями.

Easy ten

Для повышения уровня языка нужна постоянная практика, но зачастую обычному человеку довольно сложно найти свободное время для этого. Немногие смотрят фильмы на английском или читают книги в оригинале. Но есть другой выход. Можно уделять 10-20 минут в день приложению *Easy ten*. В день Вы будите учить по 10 новых слов, соответственно, к концу года в Вашем запасе будет более трех тысяч слов. Программа предлагает слова для всех уровней, начиная с

самых азов. Также огромным плюсом программы являются тесты, которые можно проходить в любой момент, благодаря этим тестам, пользователь может отслеживать свой текущий уровень, а также приложение отслеживает слова, в которых пользователь делает большое количество ошибок и выдает его в тестах чаще, чем другие слова. Тесты включают аудирование, правильное написание слов и выбор их значения. Приложение включает в себя рейтинг, мотивирующий пользователей на изучение слов. Рассматривая отзывы людей, пользующихся этой программой, стоит отметить, что приложение на iOS отличается от приложений для android. И в основном вопросы возникают у пользователей android, в основном они касаются технической части программы, а к идее и процессу заучивания новых слов претензий практически нет.

Делая вывод, можно сказать, что это приложение подойдет людям, которые хотят повысить уровень своего лексикона, и если раньше для этого человеку нужно было заставлять себя открывать словарь или читать книгу, то сейчас благодаря новым технологиям и появлению таких интернет ресурсов, изучать язык стало не только проще, но и намного интереснее.

English Grammar Test

Говоря про грамматику, нельзя не затронуть такое приложение как English Grammar Test. Главными плюсами данного приложения являются:

- простая адаптация утилиты к любым экранам;
- большая коллекция грамматических тем;
- обширная библиотека контрольных тестов;
- лаконичный дизайн;
- развернутый разбор тестовых результатов.

Также как и предыдущая программа English Grammar Test не отнимает много времени у пользователей, изучая по одной теме в неделю, за короткое время можно спокойно изучить все разделы. И практически за год пройти все тесты. Одним из плюсов программы является ее бесплатное наличие в GooglePlay, но в тоже время приложение отсутствует в Appstore. Эта программа, безусловно, подойдет людям, стремящимся поднять свой уровень грамматики. Не для кого ни секрет, что грамматика является одним из самых трудных разделов английского языка. А изучать ее самостоятельно очень тяжело. Но с развитием информационных технологий это стало не только возможно, но и довольно просто. Приложение содержит более 60 тестов по 20 заданий, охватывающих практически всю грамматику английского

языка. Каждый вопрос посвящен отдельной грамматической теме. Пройдя один тест, вы сможете проверить свои знания сразу в нескольких разделах грамматики и выявить слабые места. Вы можете проходить как смешанные тесты, так и те, что соответствуют вашему уровню или выбранной теме. После прохождения теста приложение сразу выдаст вам правильные ответы и объяснения к ним.

HelloTalk

Своеобразной кульминацией моей статьи станет приложение HelloTalk. Это своего рода языковая социальная сеть, в которой любой зарегистрировавшийся посетитель может общаться с кем угодно по всему миру. Но все же в первую очередь это обучающая программа. В программе, как и в других языковых ресурсах можно проходить тесты, чтобы узнать свой уровень языка. Так же есть разделы грамматики, лексики и другие для самостоятельного изучения, но главным преимуществом программы является общение с носителями языка. Оно может проходить как в форме переписки, так и с помощью веб-камеры. Одним из минусов программы является огромное количество зарегистрированных и совсем небольшое количество носителей и учителей, которые чисто физически не могут общаться со всеми желающими. Но в целом программа оправдывает свое назначение. Приложение можно скачать на мобильный и на компьютер.

Заключение

Мир не стоит на месте. С приходом новых технологий изучать язык стало намного проще и быстрее. Даже ленивый человек, понимающий, что знание английского языка в сегодняшнем мире – необходимость, может найти легкий способ начать его изучение. В своей статье я рассмотрел несколько приложений, помогающих в самостоятельном изучении языка. В завершении лишь хотелось бы отметить, что знание английского языка в современном мире действительно необходимо: человек, свободно разговаривающий на языке, может путешествовать по миру, не беспокоясь за то, что его не поймут. Также знание языка является преимуществом во время устройства на работу, так как в больших компаниях знание английского языка просто необходимо. В итоге в 21 веке, веке технологий, разработок и инноваций, любой человек, нуждающийся в изучении или усовершенствовании английского языка, совершенно свободно может это сделать.

Список литературы:

1. <http://androidprogrammi.ru/programmi/obrazovanie/angliyskiy/english-grammar-test.html>
2. <https://itunes.apple.com/ru/app>

3. <https://langformula.ru/hellotalk/>
4. <https://lifehacker.ru/easy-ten-2/>
5. <https://losangeles.zagranitsa.com/article/3537>
6. <https://play.google.com/store/apps/details>

ОСНОВНЫЕ ЭТАПЫ РЕАБИЛИТАЦИИ РЕПРЕССИРОВАННЫХ НАРОДОВ СЕВЕРНОГО КАВКАЗА В ГОДЫ ВЕЛИКОЙ ОТЕЧЕСТВЕННОЙ ВОЙНЫ

*М.Р. Темиров,
Россия, Грозный*

Чеченский государственный университет

Аннотация. В статье определены основные этапы реабилитации репрессированных народов Северного Кавказа. В частности, с 1943 по 1944 годы были депортированы карачаевцы, чеченцы, ингуши и балкарцы, а их государственные образования ликвидированы.

Ключевые слова: Великая Отечественная война, народы Северного Кавказа, депортация, реабилитация, этапы.

В годы Великой Отечественной войны было допущено грубое нарушение ленинской национальной политики, в результате чего карачаевский, чеченский, ингушский и балкарский народы были депортированы в восточные районы СССР. Анализ указов, постановлений правительства дает возможность выделить этапы депортации и реабилитации народов СССР, в том числе и вышеперечисленных. Сначала о этапах депортации. Первый этап – подготовительный, второй – процесс переселения, третий – расселение в местах прибытия. Карачаевская автономная область и Чечено-Ингушская республика, как национально-государственные образования, прекратили свое существование. Их территория была разделена между соседними республиками.

Так, 23 февраля 1944 года около 500 тысяч чеченцев и 100 тысяч ингушей были погружены в товарные вагоны и отправлены в Казахстан и Киргизию. В результате депортации погибли несколько десятков тысяч чеченцев и ингушей. Народ лишился своей Родины, своей государственности, своих домов, имущества. Наряду с материальными лишениями депортированные народы подверглись жестокому моральному воздействию. Многие семьи были разделены и находили своих близких только через месяцы и годы после депортации. Спец-

переселенцы были лишены права без разрешения комендатур посещать своих родственников, проживающих в других населенных пунктах. За неисполнение данных ограничений была установлена уголовная ответственность в виде каторжных работ сроком на 20 лет. От голода и болезней умирали целые семьи. В надежде сломить волю репрессированных народов Президиум Верховного Совета СССР издал Указы от 26 ноября 1948 года и 9 октября 1951 года об оставлении спецпереселенцев в местах ссылки навечно.

Репрессированные народы не смирились с судьбой, уготованной им властями. Практически все годы депортации представители репрессированных народов вели борьбу за восстановление нарушенных прав, за право на возвращение на свою Родину.

Депортация целых народов с исторической Родины – это геноцид. Эти народы как сказано выше подверглись и моральному, и физическому унижению, оскорблению, попиранию истории, обычаев, традиций, ликвидации национальной государственности и имущества.

Государственная реабилитация репрессированных народов началась только с середины 1956 года. Так, 16 июля 1956 года был принят Указ Президиума Верховного Совета СССР «О снятии ограничений по спецпоселению с чеченцев, ингушей, карачаевцев и членов их семей, выселенных в период Великой Отечественной войны» [1, с. 25-26].

В пункте 1 Указа предлагалось снять с учета спецпоселений и освободить из-под административного надзора органов Министерства внутренних дел СССР чеченцев и членов их семей, выселенных на спецпоселение в период Великой Отечественной войны. В тоже время далее в пункте 2 категорически устанавливалось, что они не имеют права на возвращение им имущества, конфискованного при выселении без права возвращения в места, откуда были высланы [2]. Однако чеченцы стали возвращаться в родные места, не дожидаясь решения сверху.

Люди, невзирая на запреты и трудности в пути, истосковавшиеся по родным местам, массами возвращались на искомые земли. Например, по данным секретаря Дагестанского обкома КПСС У.Ч. Черкасова, на территорию Дагестанской АССР прибыло в это время 600-700 семей чеченцев и ингушей, численностью до 2.500 человек, а по сообщению секретаря Грозненского обкома КПСС Н.Л. Макарова в Грозненской области насчитывалось 30-40 [3, с.18] самовольно вернувшихся семей чеченцев и ингушей. Это только мизерная часть прибывших чеченцев и ингушей.

Репрессированные народы, в том числе и чеченский народ, не могли смириться с такой половинчатой реабилитацией.

Следует отметить, что, подвергнув решительной критике культ личности Сталина, ЦК КПСС и Совет Министров СССР предприняли решительные шаги для восстановления справедливости по отношению к репрессированным народам и возвращению их на свою историческую Родину. Однако были и попытки дать репрессированным народам, в частности, чеченцам, в Средней Азии и Казахстане автономии. Как известно, руководством страны было предложено несколько вариантов [4, с. 307]. Ни на один из вариантов чеченцы не согласились.

9 января 1957 года Президиум Верховного Совета СССР издал Указы о восстановлении государственных образований репрессированных народов Северного Кавказа в годы Великой Отечественной войны [3, с. 219-220]. На 6 сессии Верховного Совета СССР 11 февраля 1957 года эти Указы были утверждены и приобрели силу закона. В тот же день, 9 января 1957 года, Президиум Верховного Совета РСФСР издал Указ, реализовавший положения вышеназванного Указа «О восстановлении Чечено-Ингушской АССР и упразднении Грозненской области» [5, с. 206-207]. Было решено восстановить Чечено-Ингушскую республику с центром в городе Грозном и конкретно определены административно-территориальные районы республики.

Процесс восстановления нарушенных прав народов, подвергшихся репрессиям, проходил тяжело. При восстановлении Чечено-Ингушской АССР, Пригородный район был оставлен в составе Северной Осетии. Аналогичную незавершенность процесса восстановления нарушенных прав испытали и другие репрессированные народы.

Новый этап реабилитации репрессированных народов начинается в 1980-е годы. В Декларации Верховного Совета СССР «О признании незаконными и преступными репрессивных актов против народов, подвергшихся насильственному переселению, и обеспечении их прав» от 14 ноября 1989 года, была дана справедливая оценка допущенному политическому произволу по отношению ко многим народам. Декларация ознаменовала собой третий этап государственной реабилитации. 7 марта 1991 года было принято Постановление Верховного Совета СССР, в котором были развиты и конкретизированы основные положения этой Декларации.

Реализуя положения вышеуказанных нормативно-правовых актов, 26 апреля 1991 года был принят Закон РСФСР «О реабилитации репрессированных народов» [6, с. 531-534]. Закон о реабилитации

условно содержит четыре основных раздела. Закон содержит 13 статей. В преамбуле и первом разделе, где раскрываются общие положения, впервые в первой статье Закона дается определение, кого признавать репрессированным народом и что понимать под реабилитацией репрессированных народов.

В этом году исполняется 28 лет, со дня принятия Закона РСФСР «О реабилитации репрессированных народов», основного правового акта Российской Федерации, который должен был обеспечить всестороннюю и полную реабилитации репрессированных народов. К сожалению, этот Закон далеко не обеспечивает решения этой задачи, ибо отменив все прежние депортационные документы, правильно назвав их антиконституционными, законодатель заложил в нем такие противоречия, которые по сути повторяют и усугубляют некоторые прежние акты. Так, ст. 3 гласит, что «реабилитация репрессированных народов означает признание и осуществление территориальной целостности, существовавшей до антиконституционной политики насильственного перекраивания границ на восстановление национально-государственных образований, сложившихся до их упразднения, а также на возмещение ущерба, причиненного государством» [6, с. 156-158]. Конечно, репрессированные народы не стали бы возражать против такого определения сути реабилитации, ибо открыто провозглашается восстановление национальной и социальной справедливости.

Список литературы:

1. Реабилитация народов и граждан. 1954-1994 годы. Документы. / Сост. И. Алиев. М., 1994. С.25-26.
2. Убушаев К.В. Депортация и правовая реабилитация калмыцкого народа: историко-правовые аспекты: 1943- 1991 гг.: Дис. ... канд. юрид. наук: 12.00.01. - Ставрополь, 2003 215 с. РГБ ОД, 61:04-12/569. //http://lawbook.org.ua/aa/12.00.01/2016/01/01/030892031.doc.html#5/
3. Реабилитация: как это было. Документы Президиума ЦК КПСС и другие материалы: В 3-х томах. М.: МФД, 2003. Т.2.
4. Бугай Н.Ф., Гонов А.М. Кавказ: народы в эшелонах (20-60-е годы). М.: Инсан, 1998.
5. Репрессированные народы России: чеченцы и ингуши. / Сост. Н.Ф. Бугай. М.: ТОО «Капъ», 1994.
6. Ингуши: Депортация. Возвращение. Реабилитация. 1944-2004. Документы и материалы. / Сост. Я.С. Патиев. Магас: Из-во «Сердало», 2004.

ДИНАМИКА НАЦИОНАЛЬНОГО СОСТАВА ГОРОДСКОГО НАСЕЛЕНИЯ ЮЖНОЙ СИБИРИ В 1945-2017 ГОДАХ*

Е.Е. Тиникова

Россия, Абакан

Хакасский научно-исследовательский институт языка,
литературы и истории
lena.tinikova@mail.ru

Аннотация. Целью статьи является анализ влияния урбанизации Южной Сибири на этнический состав городского населения. Исследуются этнические аспекты урбанизации трех национальных республик: Хакасии, Тувы и Алтайя.

Ключевые слова: урбанизация, Южная Сибирь, городское население, национальный состав, хакасы, тувинцы, алтайцы, русские.

Урбанизация трех национальных республик Южной Сибири (Хакасии, Тувы и Алтайя) на протяжении второй половины XX – начала XXI вв. протекала неравномерно, но имела ряд особенностей, которые отличают данный регион и которые обусловлены местными этническими процессами. В начале 1945 г. здесь существовало всего четыре города (Абакан, Черногорск, Кызыл и Ойрот-Тура – будущий Горно-Алтайск), а также восемь поселков городского типа, расположенных на территории Хакасии. Однако уже в 1945 г. в Туве статус городов получили районные центры Чадан, Шагонар, Туран, которые функционировали как административные центры районов. К городским поселениям Тувы также были отнесены два поселка городского типа – Хову-Аксы в 1956 г. (промышленный центр, возникший в связи с созданием комбината «Тувауобальт») и Кызыл-Мажалык в 1959 г. (райцентр Барун-Хемчикского района). В Хакасии к 1959 г. также появилось 13 новых рабочих поселков.

Все эти городские поселения изначально были многонациональными. Соотношение представителей коренных национальностей национальных регионов Южной Сибири – хакасов, тувинцев и алтайцев – и представителей других национальностей варьировалось. Так, например, в Кызыле в 1946 г. тувинцы составляли 63,9% населения города, русские и другие национальности – 36,1% [1, с. 64]. Вхожде-

* Работа выполнена при финансовой поддержке РФФИ (проект № 18-39-00074 мол_а).

ние Тувы в состав РСФСР стимулировало развитие урбанизационных процессов. Всесоюзная перепись населения 1959 г. зафиксировала, что в Тувинской автономной области из 97996 тувинцев 7661 человек (7,8%) проживало в городе, то есть тувинцы оставались преимущественно сельскими жителями [2]. При этом доля тувинцев среди всего городского населения области также резко сократилась до 15,3%, что явилось следствием активной межрегиональной миграции. Доля алтайцев среди жителей Ойрот-Туры была меньше и составила всего 8%. Значительно ниже данный показатель был в Хакасии среди хакасов – 3,1%. Вместе с тем в Хакасской автономной области в городах проживало 14,1% хакасского населения. По степени урбанизированности коренных этносов национально-территориальных автономий Сибири регион занимал среднюю позицию. Наибольший уровень урбанизации в этот период был среди бурят – 17% и якутов – 16%. В Туве и Алтае данный показатель составил соответственно 7,8% и 6,3% соответственно (Таблица 1).

Таблица 1

Доля городского населения у коренных народов национальных республик Южной Сибири в 1959–2010 гг. (в %) [2-7]

	1959 г.	1970 г.	1979 г.	1989 г.	2002 г.	2010 г.
алтайцы	6,3	7,7	9,3	10,5	15,8	16,8
тувинцы	7,8	16,9	21,2	30,0	43,5	46,2
хакасы	14,1	17,6	27,3	35,6	39,1	37,2

В 1960-е гг. в Южной Сибири появились новые городские поселения: Ак-Довурак (в 1964 г. в Туве), Сорск и Абаза (в 1966 г. в Хакасии). Также статус городских поселений приобрели 3 новых поселка городского типа Хакасии (Копьево, Бискамжа и Бельтырское) и 2 новых поселка городского типа Горного Алтая (Акташ и Веселая Сейка). Это привело к росту численности городского населения региона в целом и увеличению численности горожан различных национальностей (Таблицы 2, 3, 4). Также высокая миграционная активность на рассматриваемых территориях, связанная с реализацией программ развития индустриальной базы национальных окраин, способствовала притоку сюда людей из разных уголков Советского Союза и еще большему этническому разнообразию горожан.

Таблица 2

Национальный состав городского населения Горного Алтая
в 1959–2010 гг. (в %) [2-7]

	1959 г.	1970 г.	1979 г.	1989 г.	2002 г.	2010 г.
русские	87,4	86,8	85,3	82,2	73,5	67,7
алтайцы	8,0	9,1	9,9	12,0	18,2	21,3
украинцы	1,4	1,2	1,2	1,3	-	0,7
казахи	0,7	0,9	1,1	1,6	1,8	2,2
немцы	0,4	0,5	0,6	0,7	-	0,5
другие	2,1	1,5	1,9	2,2	6,5	7,6
всего	100	100	100	100	100	100

Для Хакасии с точки зрения индустриального развития переломными стали 1970-е гг., когда в автономной области стали возводиться объекты крупного Саянского территориально-производственного комплекса. Стремительное экономическое развитие региона повлекло за собой, с одной стороны, увеличение притока трудовых с другой стороны, появление новых городских поселений – города Саяногорска и поселка городского типа Пригорска. Ширился многонациональный состав горожан, к 1989 г. в Хакасии проживали представители уже 107 национальностей.

Таблица 3

Национальный состав городского населения Тувы
в 1959–2010 гг. (в %) [2-7]

	1959 г.	1970 г.	1979 г.	1989 г.	2002 г.	2010 г.
русские	79,5	69,6	63,7	52,6	34,9	23,4
тувинцы	15,3	24,7	30,6	41,2	60,3	71,3
хакасы	1,7	1,6	1,4	1,2	-	0,4
украинцы	1,3	1,3	1,2	1,2	0,6	0,3
татары	0,6	0,8	0,7	0,6	-	0,2
другие	1,6	2,0	2,4	3,2	4,2	4,4
всего	100	100	100	100	100	100

Иную картину видим на Алтае. Здесь в советский период хозяйственная специализация региона была связана с отгонно-пастбищным животноводством, поэтому многие населенные пункты являлись сезоннообитаемыми [8, с. 101]. В результате Горно-Алтайская автономная область оставалась слабоурбанизированной. Абсолютное большинство горожан здесь в 1989 г. продолжали составлять русские (82,2%), доля алтайцев-горожан за тридцатилетний период выросла с 8% до 12%, особенностью региона была достаточно высокая доля ка-

захов среди горожан (1,6%), что было обусловлено географическим расположением области.

Таблица 4

**Национальный состав городского населения Хакасии
в 1959–2010 гг. (в %) [2-7]**

	1959 г.	1970 г.	1979 г.	1989 г.	2002 г.	2010 г.
русские	85,2	88,1	87,2	85,5	85,8	85,0
хакасы	3,1	3,6	4,6	5,5	6,2	6,8
украинцы	4,4	2,6	2,4	2,7	2,0	1,1
немцы	1,6	1,1	1,3	1,2	1,3	0,7
татары	1,3	1,0	1,0	1,0	-	0,7
другие	4,4	3,6	3,5	4,1	4,7	5,7
всего	100	100	100	100	100	100

В постсоветский период в результате административно-территориальных преобразований, изменений потоков миграции, а также снижения естественного прироста населения численность городского населения в регионе уменьшилась. Однако итоговые цифры по региону связаны с отрицательным ростом горожан в Хакасии. Для Тувы и Алтая, где доля коренного населения значительно выше, чем в Республике Хакасия, в связи с высокой рождаемостью численность городского населения неуклонно растет. У тувинцев и алтайцев до сих пор сильны традиции многодетности, а их доля среди горожан в республиках в 2010 г. составила 71,3% и 21,3% соответственно. Для сравнения доля хакасов-горожан в национальной республике составила 6,8% от общей численности городского населения.

В целом, можно выделить несколько общих тенденций динамики национального состава городского населения трех республик в рассматриваемый период. Во-первых, урбанизация хакасов, тувинцев и алтайцев началась значительно позже восточнославянских народов, проживающих в регионе. В начале XXI в. все три коренные народа остаются относительно слабоурбанизированными, так как доля горожан у них так и не достигла 50%-ого рубежа. Во-вторых, среди трех указанных народов именно тувинцы вышли на лидирующие позиции по темпам урбанизации. Если в 1959 г. только около 8% тувинцев являлись горожанами, то сегодня почти каждый второй из них проживает в городе, при этом именно тувинцы в целом преобладают в городской местности. В-третьих, цифры свидетельствуют о том, что не всегда рост уровня урбанизации отдельного народа влияет на увеличение его доли в составе городского населения. Так, например, про-

изошло с хакасами. Несмотря на то, что сегодня каждый третий хакас проживает в городе, их доля среди горожан республики весьма скромная. Связано это с небольшой численностью хакасов. В-четвертых, национальный состав городского населения в течение 70 лет значительно изменился, расширился за счет миграции в регион представителей народов, проживающих в разных уголках страны и ближнего зарубежья. В целом урбанизация оказала значительное влияние на изменение национального состава горожан национальных республик Южной Сибири.

Список литературы:

1. Бегзи А.Д. Изменения национального и социального состава городского населения Тувинской АССР // Ученые записки ТувНИИ-ЯЛИ. Выпуск 17. Кызыл: Тувинское книжное издательство, 1975.

2. Всесоюзная перепись населения 1959 г. Городское и сельское население областей и краев РСФСР по полу и национальности [Электронный ресурс] // Демоскоп Weekly. URL: http://www.demoscope.ru/weekly/ssp/rus_nac_59_gs.php (дата обращения: 07.04.2019).

3. Всесоюзная перепись населения 1970 г. Городское и сельское население областей и краев РСФСР по полу и национальности [Электронный ресурс] // Демоскоп Weekly. URL: http://www.demoscope.ru/weekly/ssp/rus_nac_70_gs.php (дата обращения: 07.04.2019).

4. Всесоюзная перепись населения 1979 г. Городское и сельское население областей и краев РСФСР по полу и национальности [Электронный ресурс] // Демоскоп Weekly. URL: http://www.demoscope.ru/weekly/ssp/rus_nac_79_gs.php (дата обращения: 07.04.2019).

5. Всесоюзная перепись населения 1989 г. Распределение городского и сельского населения областей и краев РСФСР по полу и национальности [Электронный ресурс] // Демоскоп Weekly. URL: http://www.demoscope.ru/weekly/ssp/rus_nac_89_gs.php (дата обращения: 07.04.2019).

6. Всероссийская перепись населения 2002 г. [Электронный ресурс]. URL: <http://www.perepis2002.ru/index.html?id=11> (дата обращения: 07.04.2019).

7. Всероссийская перепись населения 2010 г. Население по национальности, полу и субъектам Российской Федерации [Электронный ресурс] // Демоскоп Weekly. URL: http://www.demoscope.ru/weekly/ssp/rus_etn_10.php (дата обращения: 07.04.2019).

8. Ложкина Н.Н. История социального развития Горного Алтая в 1965–1985 гг. Горно-Алтайск: РИО ГАГУ, 2011. 128 с.

ЗНАЧИМОСТЬ ИЗУЧЕНИЯ КОНСТИТУЦИИ РОССИЙСКОЙ ФЕДЕРАЦИИ В ВОСПИТАНИИ И СТАНОВЛЕНИИ ЛИЧНОСТИ

Л.В. Туркаева
Россия, Грозный

Чеченский государственный педагогический университет
turkaevalaura@mail.ru

Аннотация. В данной статье рассматриваются основные тенденции развития Конституции Российской Федерации в новейшее время, актуальность доминирования общечеловеческих ценностей, необходимость формирования политического института, вопросы совершенствования конституционного законодательства, конституционного судопроизводства, оснащение государственного аппарата фундаментальной основой в роли всех уровней власти, факторы, способствующие зарождению человеческого правосознания.

Ключевые слова: Конституция РФ, юридические дисциплины, общеобразовательные учреждения, формирование личности, методика преподавания, перспективы развития.

Актуальной значимой дилеммой социокультурной модернизации общества на сегодняшний день является формирование гражданской идентичности личности, представляющая практическую ценность для повышения качества учебно-воспитательного процесса. В доктрине долгосрочного социально-экономического развития Российской Федерации на период до 2020 г. указывается необходимость поддержки концепции генерирования единой российской гражданской нации, национально-государственной идентичности. Формирование знаний определяющих наук, воспитание патриотического духа, законопослушных граждан, правовой культуры, прививание любви к государству, гражданином которого ты являешься, уважение ценностных ориентиров, консолидированных в Конституции, несет в себе своеобразный стандарт нового поколения.

Новейшая история предлагает нам множество модификаций формулировок, определяющих значение термина «Конституция». Существует несколько признаков, детерминирующих отрасль конституционного права как науку, учебную дисциплину, а также верховенство Конституции в плеяде нормативно-правовых актов как основной закон государства, обладающий высшей юридической силой. На протяжении долгих столетий формирования и развития конституционно-

го права возникали разного характера вопросы, имевшие самое непосредственное отношение в определении сути данной науки, его предмета и места в системе правовых дисциплин. Безусловно, лишь определив значимость и необходимость конституционного развития, пережив дискуссионную остроту в стране, можно было приступить к разработке нового проекта Конституции [1, с. 74].

Неспроста законодатель даровал этому правовому документу статус основного закона государства, ведь Конституция обладает высшей юридической силой, имеет прямое действие, что повествует о невозможности принятия всех остальных нормативно-правовых актов в противовес Конституции. Впервые идея создания Конституции была предложена древнегреческим ученым-мыслителем Аристотелем, который посвятил не один научный труд идеальной на его взгляд теории формирования демократического государства с чувством справедливости и законности. Самые ранние конституционные акты появились в Европе в эпоху Просвещения на рубеже XVII – XVIII вв. в целях ограничения абсолютной монархии и установления правил гармоничного существования общества, утверждения ценностных концепций неотъемлемых прав и свобод человека. Именно эти философские идеи и были положены в основу первой писаной американской Конституции 1787 г. Что касается конституционного развития российского государства, то только 23 апреля 1906 г. во времена правления императора Николая II вступает в силу первая Конституция [2, с. 624].

В мире очень много государств и каждое характеризуется своей конституционной историей. Российская Конституция уходит далеко в XIX век, когда еще с доктринальными теориями самодержавия либералы пробивали свои идеи конституционализма. Целесообразно обосновывая власть монарха ограничениями народного представительства, сторонники конституционного правления предлагали проведение государственных реформ для благоприятного перехода на путь конституционной монархии [3, с. 58-60].

Процесс формирования российского конституционализма относится ко второй половине 1980-х гг. и связан исключительно с советской Конституцией 1978 г. Но ввиду многочисленных перестроечных событий в СССР, которые сказались на всех сферах социальной жизни, Конституция 1978 г. претерпела принципиальные изменения. Нынешняя Конституция РФ вобрала в себя большую часть этих конституционных положений, что послужило кардинальному переходу от авторитаризма к демократическому регламенту [4, с. 17].

Конституционный вакуум, возникший в стране и отсутствие высшего законодательного органа могли быть заложены лишь верховной властью, несмотря на то, что процедура разработки нового проекта протекала на демократических началах и этого было недостаточно для реализации новой Конституции. Стало неизбежным использовать одну из непосредственных форм прямого волеизъявления народа – референдум. Прошли выборы в Федеральное Собрание, предусмотренные еще не принятой Конституцией, что и явилось особенностью проведенного 12 декабря 1993 г. референдума [5, с. 111-112].

Каждый автор по-своему трактует правовое положение современной Конституции, но в одном показателе они все-таки сходятся, отдавая ей почетный приоритет. Ведь она, как ключевое звено в системе источников права, определяет основы конституционного строя страны, закрепляет права и свободы человека и гражданина, регулирует все сферы жизнедеятельности общества, раскрывает федеративное устройство государства, курирует все направления государственной власти [6, с. 281].

Основопологающей задачей для урока всех ступеней общего образования, которая выявилась в результате тщательного научно-аналитического исследования Конституции как важнейшего средства формирования полноценной личности, служит становление у обучающихся правовой культуры, ведь до подрастающего поколения просто необходимо донести всю значимость и важность своих прав и обязанностей, истину «что можно, а что нельзя» в целях воспрепятствования совершению общественно-опасных деяний. Уже в раннем возрасте в семье, в учреждениях дошкольного образования, в школах и вузах нужно проводить научные познавательные мастер-классы, тренинги, открытые уроки, чтобы прочнее закрепить правовую базу в интеллекте формирующейся личности. Казалось бы, уже взрослый дееспособный человек, который может отдавать отчет своим действиям и отвечать за свои поступки, но, к большому сожалению, жизнь преподносит сюрпризы не из приятнейших, когда они вовлекаются в различные группировки, начинают принимать всякого рода психотропные вещества, тем самым причиняя вред не только своему здоровью, юным годам, но в большей степени окружающему обществу, а после уже - законным представителям в лице родителей, опекунов и попечителей, приходится разбираться в не совсем приятных ситуациях. От этих стрессовых переживаний человек в итоге претерпевает сильнейшие психологические потрясения. И, как вы думаете, в чем

кроется причина злословия? Именно в отсутствии нужной правовой информации, в незнании своей Конституции. А ведь правовая культура и является составной частью и важнейшим началом демократии [7, с. 509].

Поскольку основная цель конституционализма заключается в том, чтобы каждая власть создавалась и действовала в строгом соответствии с конституцией, в системе законов она занимает ведущее место. Именно в неукоснительном соблюдении и заключается принцип неотвратимой ответственности, более того, импонирует, как во многих развитых государствах делается акцент на свои законы и насколько уважительно к ним проявляется любовь граждан, они с достоинством гордостью питают к ней симпатию. Безусловно, обходя нормы действующего законодательства, нарушая предписания Конституции, очень тяжело и практически невозможно надеяться на благополучный исход проводимых реформ, тем более, укрепление законности в стране [8, с. 10].

И в заключение, хотелось бы добавить, что Конституция Российской Федерации, как прочная фундаментальная основа демократического развития Российского государства, являет собой декларацию положительных намерений. Это реально работающий документ прямого действия. Гражданин любой страны, в первую очередь, должен быть осведомлен об основном законе своего государства, а в нашем случае – Конституции, ведь владение и умение правильно применить закон, и является критерием, определяющим цивилизованное общество, сильнейший рычаг для повышения качества жизни.

Цель данного исследования заключается в содействии постижения учащимися того, что человек, как разумное существо «*homo sapiens*», не может свободно жить от законов государства, формировании уважительного отношения к своим и чужим правам и свободам, определения чувства ответственности за свои поступки. Поскольку мы прекрасно сознаем, насколько важно знать Конституцию, то в работе с молодежью изучению этого документа придаем особое значение. Ежегодные мероприятия со школьниками, направленные на изучение государственной символики и основного закона государства являются необходимым средством правового и нравственно-патриотического воспитания подрастающего поколения.

Список литературы:

1. Енгибарян Р.В. Сравнительное конституционное право. Учебное пособие. – Ростов-на-Дону: Феникс, 2007. – 68-69; 74 с;

2. Шахрай С.М. Конституционное право Российской Федерации. Учебник для академического бакалавриата. – Москва: Статут, 2017. – 624 с;
3. Фадеев В.И. Конституционное право. Учебник для бакалавров. – Москва: Проспект, 2013. – 58-60 с;
4. Некрасов С.И. Конституционное право Российской Федерации. Конспект лекций. – Москва: Юрайт, 2001. – 17 с;
5. Баглай М.В. Конституционное право Российской Федерации. Учебник для вузов. – Москва: Норма, 2007. – 111-112 с;
6. Авакьян С.А. Конституционное право России. Учебное пособие. – Москва: Норма, 2011. – 281 с;
7. Скакун О.Ф. Теория государства и права. Учебное пособие. – Харьков: Консум, 2000. 509 с;
8. Зиновьев А.В. Основы конституционного права. Энциклопедия правоведения. – Санкт-Петербург: Альфа, 1996. 10 с.

ВОЕННО-ПОЛИТИЧЕСКАЯ ПОМОЩЬ РОССИИ СИРИИ В БОРЬБЕ С МЕЖДУНАРОДНЫМ ТЕРРОРИЗМОМ

Б.М. Хаджиева
Россия, Грозный

Чеченский государственный университет
magbella@mail.ru

Аннотация. В статье рассматриваются некоторые важные вопросы, касающиеся роли России в сотрудничестве между странами по борьбе с международным терроризмом, её военно-политическая помощь Сирийской арабской республике в период обострения гражданско-политической ситуации в стране. В статье отмечается, что Российская Федерация регулярно выступает с мирными инициативами на международной арене и действует в рамках международного права при принятии решений о проведении соответствующих операций.

Ключевые слова: Россия, Сирия, международный терроризм, военная дипломатия.

Осенью 2011 года в городах арабской республики Сирия вспыхнули массовые антиправительственные волнения и беспорядки, переросшие в гражданскую войну. Это внутренний конфликт Сирии, был направлен против президента страны Башара Асада и прекращение

правления партии БААС. Эти события являлись частью «Арабской весны» – волны социальных потрясений по всему арабскому миру.

Реальных причин, спровоцировавших конфликтную ситуацию, было две: религиозная и социально-экономическая. Уровень жизни в стране был очень низким, что касается религиозного вопроса, то можно сказать, что конфликт назревал из-за того, что правящая верхушка относится к малочисленной шиитской общине алавитов, в то время как большинство населения Сирии является суннитами.

В Сирии в январе 2011 года начавшиеся народные выступления были подавлены, появились первые жертвы. Но напряжение не спало, а число демонстрантов росло, и власти вынуждены были ввести в города страны танки и войска. К осени в стране появились организованные вооруженные отряды повстанцев, которые смогли захватить город Хомс и подошли к окрестностям Дамаска [1]. Они называли себя «Свободная армия Сирии».

Почему же конфликт не смогли урегулировать ещё на ранних стадиях его развития? На этот вопрос нельзя ответить однозначно.

Противостояние оппозиции и власти привело к тому, что даже после того, как президент Асад пошел на ряд уступок (отправил в отставку правительство и отменил режим чрезвычайного положения в стране), но насилие всё равно продолжало расти.

На стороне правительственных сил выступали войска БААС, а также иракские добровольцы, Россия, КСИР и «Хезболла». Финансовую поддержку оказывали Иран и Венесуэла, а поставщиками оружия стали Россия, Иран и КНДР. Военную поддержку САС оказывали исламисты и ливийские добровольцы, Катар, Ливия и Саудовская Аравия, а финансовую помощь оказывали США, Великобритания и ОАЭ [2].

Сложившаяся ситуация на Ближнем Востоке требовала немедленного вмешательства извне, так как даже для самого Башара Асада было очевидно, что у его армии не хватает собственных сил не то что для наступления, но даже для сохранения позиций на самых важных направлениях. Уже в августе 2011 года были предприняты попытки урегулирования сирийского конфликта со стороны Лиги Арабских Государств (ЛАГ), а также России. Позиция России и Ирана в защиту Асада привела к тому, что оппозиционные силы во время демонстрации в Хаме 20 мая 2011 года сожгли флаги этих государств.

В октябре 2011 года на заседании СБ ООН Великобритания, Германия, Португалия и Франция предложили проект резолюции по Сирии, в котором говорилось, что в случае продолжения подавления

оппозиции властями в этой стране, на неё будут наложены санкции, осуждалось применение насилия в отношении мирного населения и призывами к разрыву дипломатических отношений с этим государством. Россия и Китай воспользовались правом вето на проект резолюции, который подготовили европейские государства. Виталий Чуркин (на тот период – представитель России в ООН) заявил, что в проекте «не были учтены формулировки о недопустимости внешнего вооружённого вмешательства» и призвал: «Предлагаем продолжить работу над подготовленным Россией и Китаем проектом сбалансированной резолюции, содержащей более реальную концепцию урегулирования... На его основе мы готовы выработать подлинно коллективную конструктивную позицию международного сообщества, а не заниматься легитимизацией уже принятых односторонних санкций и попыток силовой смены режима»[3]. В проекте резолюции по Сирии осуждалось любое насилие, независимо от того, откуда оно исходит.

Так же отсюда следует, что вето, наложенное на резолюцию ООН представителем России Василием Чуркиным, носило характер поддержки Башара Асада. Чуркин же прокомментировал запрет так: «Российская Федерация не могла ни согласиться с обвинительным тоном в сторону Дамаска, ни с ультиматумом санкций вместо мирного разрешения кризиса. Российские предложения о недопустимости военного вмешательства не были учтены».

Почему же российская дипломатия заняла такую позицию? Потому что Россия не заинтересована в свержении режима Башара Асада. Во-первых, из-за российской военно-морской базы в Тартусе, единственном месте расположения российских военных кораблей в Средиземном море. Если произойдут радикальные перемены, то база может быть утрачена. Это точно не входит в планы России, следовательно, поддержка Башара Асада – одна из основных задач РФ на Ближнем Востоке.

Во-вторых, экономический фактор: в основном Россия продает Сирии оружие. По средним оценкам в год эти «оружейные» сделки приносят России более миллиарда долларов. Терять постоянного покупателя Россия не желает. На обвинения же, что высказываются Израилем и США в адрес РФ по поводу этого «аморального действия во время революции» очень четко высказался министр иностранных дел РФ Сергей Лавров: «Все, что мы продаем, полностью транспарентно, отвечает и нашим международным обязательствам, и нашему законодательству в сфере экспортного контроля - одному из самых жестких

в мире, и при определении номенклатуры наших поставок мы не допускаем поставок, которые будут нарушать баланс сил в регионе»[4].

Но несмотря на огромную заинтересованность РФ в поддержке Асада, представители России в ООН никогда не высказывали слов прямой поддержки в адрес Президента Сирии. Россия всегда говорила о том, что данная ситуация обязательно должна разрешиться без какой-либо интервенции. Такова позиция МИД РФ и Президента Российской Федерации.

В 2014 году президент РФ утвердил военную доктрину с обновленным перечнем военных опасностей для нашего государства, где впервые обозначена растущая активность глобального терроризма. Опыт, полученный вооруженными силами России в борьбе с террористами, способствовал формированию нормативной правовой базы, регламентирующей применение вооруженных сил в борьбе с террористами как в Российской Федерации, так и для пресечения международной террористической деятельности за пределами национальной территории.

В частности, в Сирии к середине 2015 года сложилась критическая обстановка, когда стал вопрос о сохранении её как единого государства. Из этого ближневосточного региона для России начала формироваться национальная угроза, так как в рядах ИГИЛ к 2015 году находились около 4,5 тысяч граждан России и государств СНГ. Поэтому президент В.В. Путин принял решение в ответ на обращение официального Дамаска о применении Вооружённых сил России на территории Сирийской Арабской Республики. Подмечу, что здесь речь идет об участии наших войск в борьбе с терроризмом, а не о каком-либо вмешательстве во внутренние дела другого государства или поддержке одного из профессиональных течений.

С 30 сентября 2015 года авиация ВКС России осуществляла воздушные удары по террористам на территории Сирии. Кроме того, в рамках борьбы с террористическими бандами на территории Сирии Вооруженные Силы России решают и другие задачи: советники оказывают помощь командованию сирийской армии в планировании боевых операций против бандформирований, участвуют в обучении и подготовке резервных соединений и воинских частей.

После вывода части авиации ВВС из Сирийской Арабской Республики изменились приоритеты России: теперь роль российских Вооруженных Сил в Сирии заключается в содействии примирению и запуску политического процесса в стране. На аэродроме Хмеймим нами создан Центр по примирению враждующих сторон в Сирии. Деятель-

ность Центра сосредоточена на содействии прекращению огня путем диалога сирийских государственных структур и конструктивной оппозиции, проводится работа по примирению враждующих сторон, организуется оказание гуманитарной помощи мирному населению.

Исходя из вышеизложенного, делаем выводы: Россия смогла предотвратить худшее развитие событий в Сирии, тем самым защитив и свои границы от проникновения террористических группировок.

Россия в Сирии ставила перед собой определённые задачи, которые, на мой взгляд, были успешно выполнены. Во время своего выступления на площадке дискуссионного клуба «Валдай» президент В.В. Путин напомнил, что Россия начала операцию в Сирии из-за угрозы терроризма, в том числе и для Российской Федерации. И своими действиями наша страна смогла нанести урон терроризму, сохранив при этом целостность государства Сирии, предотвратить худший вариант развития событий, если бы к власти пришли радикальные исламисты. При таком развитии событий Сирия могла потерять свою целостность из-за расчленения страны, деградации государственности и проникновения боевиков в соседние страны [5].

На текущий момент Россия помогла освободить более 95% всей территории САР, но президент Путин всё-таки указал на то, что терроризм всё ещё представляет угрозу для соседей РФ, в том числе и Афганистану.

Для успешного урегулирования конфликта необходимы условия, при которых будут соблюдены все договоренности и не ущемлены чьи-либо права. Отдельные группировки, которые могут проникнуть в Центральную Азию, а затем уже и в Россию, представляют потенциальную опасность, поэтому наша страна должна помочь Сирии создать условия для разрешения этого конфликта, прежде всего в политическом урегулировании важнейших вопросов. Только когда боевики покинут эту страну, сложив оружие, только тогда можно будет говорить об окончательном этапе стабилизации ситуации в стране.

Кроме военной помощи Сирии Россия способствует сплочению мирового сообщества в вопросах по восстановлению САР, предложив активизировать все усилия. Главной задачей является восстановление населенных пунктов и промышленных объектов, медицинские и образовательные учреждения, чтобы местное население было обеспечено жильём и рабочими местами, получало квалифицированную медицинскую помощь, а дети смогли получать образование.

Сам президент Сирии считает, что Россия помогла сохранить мир в регионе и спасти миллионы жизней. Башар Асад отметил, что

успехи России в ее антитеррористической кампании достаточно очевидны. Война в Сирии показала истинное лицо всех государств, участвовавших в урегулировании сирийского конфликта, и сирийцы научились проводить различия между настоящими врагами и союзниками.

Исходя из выше сказанного, хочется отметить особую роль России в этом регионе. Конфликты, возникшие на почве социальных и экономических проблем одного из арабских государств, переросли в конфликт между европейскими державами за сферу политического влияния, за первенство в дипломатической сфере международных отношений. Но самое главное на сегодняшний момент, что ведущие страны мира в целом едины в стремлении решать проблему сирийского конфликта мирным путем. Главным принципом их политики по сирийскому вопросу был и продолжает оставаться тезис: «Сирийская проблема должна решаться политическими средствами», а также вопрос необходимости борьбы с терроризмом – главной угрозой миру на современном этапе.

Список литературы:

1. <https://www.newsru.com/world/26jan2012/siria50.html> 26 января 2012 г, Сирийская армия штурмует города: подавлен мятеж в Хаме

2. <http://mixednews.ru> Геополитика: Военный треугольник Россия – Иран – «Хезболла»

3. http://newsarmenia.am/news/in_the_world/world1-20111005-42534909/

Санкции против Сирии не прошли, в СБ ООН раскол, 05 Октября 2011г., «Комсомольская правда», 5.10.2011г.

4. <http://www.rian.ru>, 24 сентября 2007, <http://russiaun.ru/ru/news/200709246566> Стенограмма ответов на вопросы СМИ и.о. Министра иностранных дел России С.В. Лаврова на совместной пресс-конференции по итогам заседания «квартета» ближневосточных посредников, Нью-Йорк, 23 сентября 2007 года

5. www.kremlin.ru форум клуба «Валдай», Сочи, 15 октября 2018г.

6. РИА Новости Иван Захарченко, Лариса Саенко. НЬЮ-ЙОРК, пресс-конференция от 24 сен 2011г. – РИА Новости

7. Исламское государство за год потеряло четверть территории // Русская служба Би Би Си. 2017. 19 января.

8. Война в Сирии // РИА Новости. Россия сегодня. URL: <https://ria.ru/Syria/201703331/1491202471.html> 25.05.2017.

9. [https:// newdaynews.ru/inworld/605451.html](https://newdaynews.ru/inworld/605451.html) Совбез ООН огласил число террористов ИГ // Новый день, 25.05.2017.

10. <https://www.gazeta.ru/army/news/9659825.shtml> Армия Сирии и ВКС России в 2017 г. поразили более 4,6 тысячи объектов ИГ // Газета.ru. 25.05.2017.

11. LENTA.RU. 2015. 15 ноября. Путин назвал объединение усилий условием победы над терроризмом

ПОВЫШЕННАЯ ТРЕВОЖНОСТЬ: ПРИЧИНЫ И СПОСОБЫ ЕЕ ПРЕОДОЛЕНИЯ

З.Г. Халилова

Россия, Махачкала

Дагестанский государственный университет

Zaira.xalilova.99@mail.ru

Аннотация. В данной статье рассмотрена проблема повышенной тревожности. Проанализированы способы ответов на раздражения. Выделены различия тревожности от повышенной тревожности.

Ключевые слова: депрессия, беспокойство, переживание, тревога, психическое напряжение

В современном обществе одной из важнейших проблем является сохранение психического здоровья детей.

«Жить прошлым - это депрессия. Жить будущим - это про тревожность» - пишет Михаил Лабковский [5].

Каждому из нас знакомо чувство тревоги. С самого рождения неизвестное нам заставляет нас беспокоиться. Разве что, у кого-то это состояние проходит быстро и незаметно, и человеку не составляет труда с этим справиться.

А для другого это очень непростое переживание, отравляющее жизнь. Мешает человеку жить обычной жизнью, радоваться приятным событиям, чувствовать себя уверенно. С каждым днём различные психологические, в частности тревожные расстройства, возникают у все большего количества людей. Также часто тревога возникает из-за страхов.

Состояния тревоги и беспокойства также описывал в своей монографии «Торможения, симптомы, беспокойства» Зигмунд Фрейд (1926) [3]. Он характеризовал больше внутренние причины данного состояния, нежели на его компоненты. И причиной этого, как он

называл, эмоционального состояния, находил чувство беспомощности, неопределенности, переживание ожидания чего-либо.

Повышенная тревожность формируется под воздействием разных факторов:

Помимо личностных особенностей человека (это его психические, физиологические особенности, и собственный опыт личности), это также наследие семьи, представление о себе в негативном ключе [1].

Психологи различают различные виды тревожности. Обычно встречаются следующие:

- Социальная тревожность.
- Публичная тревожность.
- Посттравматическая тревожность.
- Экзистенциальная тревога.
- Разделенное тревожное состояние.

«Когда ребенок не получает ощущение безопасности от мамы с папой, то это формирует у него чувства тревоги и страха» - говорит М. Лабковский.

На сегодняшний день не выявлено единой причины вызывающей тревожность, они многообразны. Практически все люди беспокоятся за свое самочувствие, за здоровье ценных им людей, за успехи и неудачи родных, за победы и проигрыши друзья – это состояние тревожности. Однако проявление частой тревожности приводит к неутешительным последствиям - неврозы, депрессия, и даже панические атаки. В таком состоянии все силы человека тратятся на борьбу с тревожностью, и он постоянно чувствует себя усталым как морально, так и физически.

Беспокойство, сомнения в собственной уверенности, негативный опыт в прошлом – практически все авторы называют эти компоненты причинами возникновения повышенной тревожности .

В работах отечественных и зарубежных психологов нередко отражался интерес к проблеме тревожности. В исследованиях часто используют методы беседы, наблюдения. В завершении выводилась оценка тревоги.

Н. Индлер, Г. Хант и А. Розенцвейг провели исследование, в котором испытуемым предлагался перечень из 11 вариантов, в коих описаны разные обстоятельства, вызывающие, по предположению, состояние тревожности и его проявления.

На все предложения нужно определить 14 ответов. В ходе обработки предусматривались три показателя: общий, шкала ситуаций (их

вариантность и показательность) и шкала способов реакций. Впоследствии проведенного анализа авторы отметили следующие факторы: ситуаций, связанных с опасностью или угрозой для межличностных отношений; ситуаций, угрожающих достижению цели. Согласно анализу способов реакций, также выделены три фактора [2]:

а) горести, страдания, блокировки деятельности, избегания;
в) фактор, не нашедший определения, но показавший свою весомость в ряде ответов.

б) подъема, оживления;

Устранить тревожность из нашей жизни полностью - невозможно, да и необходимости в этом нет. Ведь это не только отрицательное явление. Философ 19 века Сёрен Кьеркегор считал, что способность испытывать страх и тревогу перед будущим это одно из ключевых особенностей отличающих человека от животного и основой цивилизации.

Положительные стороны этого состояния можно наблюдать в саморегуляции. Для развития личности в определенных жизненных моментах, тревожность просто незаменима, в частности для приобретения новых навыков. Чтобы эдакий дискомфорт не изматывал человека, а заряжал на улучшенную работу.

Очень важно конструктивно анализировать тревожное состояние, спокойно разобраться в ней. Все люди совершают ошибки, и чтобы не делать из этого катастрофу, необходимо понимать, что ошибка – это стимул и мотивация для дальнейшего поиска.

С древних времен именно метод проб и ошибок был составляющим прогресса. А опыт ошибок не менее важен, чем опыт побед, радостных событий и приятных чувств. Однако этого нельзя сказать о повышенной тревожности, которая характеризуется абсолютно неблагоприятными условиями.

Список литературы:

1. Анохин П.К. Эмоции // Психология эмоций: Тексты. М., 1993
2. Костина Л. М. Методы диагностики тревожности. - СПб.: Речь, 2005
3. Лабковский М. А. Хочу и буду. Принять себя, полюбить жизнь и стать счастливым – М., Альпина паблишер, 2019, С.320
4. Фрейд З. Собрание сочинений в 10 томах. Том 6. Истерия и страх.- М., Изд. Фирма СТД, 2006, С. 320
5. Прихожан А.М. Тревожность у детей и подростков: психологическая природа и возрастная динамика. - М., 2000, С. 304

К ВОПРОСУ О ВЛИЯНИИ УЧИТЕЛЕЙ НА ФОРМИРОВАНИЕ ЛИЧНОСТИ РЕБЁНКА

А.Р. Хасуева, Э.И. Сугаипова
Россия, Грозный

Чеченский государственный педагогический университет
SherlockHolmes-080119@mail.ru

Аннотация. Специфика взаимодействия педагога с детьми является традиционной для педагогической психологии. При анализе ситуации взаимодействия учителя с учащимися отечественные психологи и педагоги в качестве важнейшего фактора этого взаимодействия отмечают важное обстоятельство – учитель является для учащегося не только источником полезной информации, но и примером, образцом, в той или иной степени определяющим развитие личности каждого ученика.

Ключевые слова: педагог, учитель, ребёнок, ученик, школа, обучение, стимул, карьера.

Несомненно, правы исследователи, которые отмечают, что современное поколение людей живет в новую эру цифровых технологий, которая определяется как вторая волна «осевого времени» [1, с. 10]. В этом контексте как никогда высока ценность профессии педагога в обществе, что объясняет все то внимание, которое уделяется его деятельности. «С развитием социума трансформируются и требования к деятельности педагога, возникают другие способы и приемы измерения профессиональной готовности педагога к педагогической практике. От усилий педагога зависит будущее человеческой цивилизации» [2, с. 358]. На сегодняшний день учитель – одна из самых распространённых общественных профессий. Несомненно, можно говорить о том, что учителя, начиная с начальной школы, по-разному влияют на развитие личности детей [3].

Личность педагога – является мощным фактором формирования личности ребёнка. Для учеников – учитель, наряду с родителями, является примером для подражания и неким «идеалом».

Социальные функции педагога – приобщить подрастающее поколение к культурному наследию, опыту старших поколений.

Для детей важно общение с взрослыми, оно помогает ребёнку устанавливать социальные контакты, познавать себя и других, оказывает непосредственное воздействие на особенности и развитие его общения со своими сверстниками. Взрослый является ребёнку в каче-

стве образца для подражания, эталона, а в общении со сверстниками ребёнок пробует присвоенные им в общении с взрослым, особые формы взаимодействия.

Выдающийся польский педагог Януш Корчак отмечал, что многие детские игры – это подражание серьезной деятельности взрослых. Действительно, даже в играх дети подражают поведению взрослых, имитируя их поведение.

Знакомство ребёнка с окружающим миром осуществляется через взрослого как посредника. Под руководством взрослого ребёнок овладевает новыми видами деятельности, умениями, навыками. И здесь собственная активность детей непосредственно связана с активностью, идущей от взрослого.

Учителя проводят больше времени с детьми, чем их родители, появляется вопрос относительно положительного их влияния на детей. Родители проводят меньше времени с детьми, однако их влияние нельзя недооценить. Родители более влиятельны, и авторитет родителей намного выше.

Один из вопросов, который мучает родителей – как воспитать хороших детей?! Этот вопрос зачастую появляется ещё до рождения детей, каждый хочет лучшей жизни для своих детей, чтобы его дети были адаптированы к жизни и ладили со всеми.

В подростковом возрасте, когда перед ребёнком стоит вопрос относительно какого-то поступка «делать или нет» родители должны руководить ребёнком для того, чтобы ребёнок не «обжётся». Дети понимают, что поступили нехорошо, когда сами становятся жертвами своего поступка.

Влияние родителей на ребёнка должно быть наиболее важным влиянием, которое оказывается на ребёнка. Родители должны стараться проводить больше времени со своим ребёнком.

Частое общение с родителями – день за днём, час за часом помогает создать уютную атмосферу для правильного формирования психики ребёнка, а также осознания им себя как личности. Именно от родителей по большей части зависит, насколько ответственным станет ребёнок, когда вырастет (в конечном итоге ребёнок сам принимает решения в жизни).

Роль родителей и педагогов привить понимание того, что правильно и не правильно перед всем окружающим его обществом, и уже после родителей, ответственность за воспитание лежит на учителях.

Как же учителя влияют на детей?! В книге Эрнеста О. Мелби «Учитель и обучение» (1963 г.) говорится: «Учитель говорит: Я могу

принять своих хороших учеников тех, кто ведет себя хорошо и хорошо учится, но я не могу принять тех, кто не работает на занятиях, которые имеют неправильное отношение и которые доставляют мне неприятности». Фактически, именно по отношению к ученикам, которым трудно, демонстрируются истинные качества учителя. Нам всем легко принять тех, кто подстраивается под наши проекты. Именно в их отношениях с теми, кто причиняет им неприятности, кто грязный и плохо одетый, и кто не может этого добиться, учитель показывает своё лицо.

Одним из показателей готовности учителя отдать себя является его доступность для своих учеников, его готовность проводить с ними время. Одна трудность здесь – это узкое представление о том, что значит преподавать. Преподавать значит больше, чем читать лекции или объяснения перед группой учеников.

Лучшие учителя влияют на своих учеников больше из-за личных (внеклассных) контактов с ними, что делает общение более доверительным.

Учителя должны быть переводчиками, которые помогают детям понять мир и то, что общество ожидает от этого гражданина.

В то же время родители несут огромную ответственность за выполнение. Тем не менее, родители должны помогать своим детям, готовиться жить, учиться и работать в обществе.

В выпуске «Scientific American Mind» за 2009 год есть интервью с Джудит Рич Харрис, автором книги «Предположение о воспитании детей: Почему дети оказываются такими разными и не похожими друг на друга?». В интервью Харрис подчеркивает важность учителей в формировании развития ребёнка и влияние сверстников на ребёнка. Родители не так влиятельны, как думают многие из нас. Харрис говорит: «Одной из моих целей при написании книги было успокоить родителей. Я хотел, чтобы они знали, что воспитание детей не должно быть такой сложной, вызывающей беспокойство работой ...». По словам Харриса, дома дети учатся у родителей, как вести себя дома. Но, как только они оказываются вне дома, они изучают правила поведения вне дома.

Хороший учитель может повлиять на целый класс детей и подтолкнуть их в правильном направлении. Когда учитель подчеркивает важность образования и прививает ребёнку хорошие ценности с раннего возраста, это имеет огромное значение в жизни ребёнка и более чем компенсирует отсутствие поддержки со стороны дома.

Вопросы, связанные с чувством собственного достоинства, могут повлиять на академические интересы ребёнка и помешать участию в уроке. Учителя могут помочь устранить эту проблему раз и навсегда путем поощрения учеников, с помощью похвал, личного репетиторства и других небольших льгот. То есть необходимо показать ребёнку, что он личность, что его уважают и с его мнением считаются.

Многие дети суеются по определённым предметам из-за неспособности понять их или потому, что считают предметы неинтересными. Работа учителя заключается в том, чтобы заинтересовать ученика в том или ином предмете. Учитель, который помогает детям преодолевать свои академические трудности, объясняя непонятные темы, прививая интерес к определенным предметам, являются гениями. Учителя, которые используют нетрадиционные методы обучения, обязательно добьются того, чтобы дети получали удовольствие от обучения в школе. Это важное влияние, которое учителя оказывают на детей (учеников).

Влияние учителей на академические достижения учеников. Стремление к академической успеваемости начинается ещё в младших классах и развивается по мере взросления ребёнка. Большинство учителей поощряют отличников грамотами, пишут благодарственные письма в адрес родителей, это является стимулом и для детей и для родителей к тому, чтобы ставить цели и достигать их. С помощью таких стимулов учителя могут повлиять на желание ребёнка работать над учебой усерднее, и заставляет ребёнка достичь больших высот в учебе.

Существует у детей также проблема нехватки родительского внимания. К сожалению, в семье, где много детей, не все дети получают столь необходимую поддержку и родительское внимание. Это крайне отрицательно влияет на психику ребёнка. Родители должны внимательно относиться ко всем детям. Как говорил писатель А.С. Макаренко: «Концентрация родительской любви на одном ребенке – страшное заблуждение».

Учитель не сможет заменить родителя, но он может определенно помочь ребёнку в то время, когда нужно сказать ободряющие слова, может уделить особое внимание нуждающимся детям. Иногда все, что нужно ребёнку, это чтобы его услышали. Учителя оказывают огромное влияние на детей, когда они уделяют время слушанию и позволяют ребёнку доверять им. Благодаря такому обмену они автоматически устанавливают доверие и связь со своими учениками, и это имеет большое значение для формирования формирующих умов.

Выбор карьеры. Большинство детей уже во время обучения в школе определяются с выбором профессии, знают, кем они хотят стать, когда повзрослеют. Путь, выбранный учеником, может в значительной степени зависеть от того, какое влияние на них оказывает конкретный учитель в годы их образования. Учителя играют ключевую роль, помогая детям принимать решения и взвешивая все за и против выбора конкретной профессии. Это, в свою очередь, в значительной степени влияет на выбор, который делает ребёнок в свою очередь. Поэтому учителя помогают детям стать тем, кем они хотят. Некоторые ученики могут даже предпочесть преподавать в будущем, глядя на тот опыт обучения, который они сами наблюдали.

Роли, которые учителя играют в жизни детей, значительны. Учителя развивают сознание детей, учат адаптироваться в обществе, являются примером подражания, готовят нас к взрослой жизни.

Доктор филологических наук Д. Лихачёв говорил: «Где хороший учитель, там и хорошо воспитанные ученики...».

Роль учителя в формировании личности школьника очень велика. От того, как и какими средствами учитель воспитывает детей, зависит какими людьми они вырастут. Основной целью учителя является максимальное развитие каждого ребёнка, сохранение его уникальности и раскрытие его потенциальных способностей [4].

В заключение, необходимо отметить, что роль родителей и учителей в формировании личности ребёнка огромно, и лишь слаженная «работа» и тех и других способна привести к правильному пониманию ребёнком мира.

Таким образом, педагогическое общение – это особенное общение, специфика которого определена различными социально-ролевыми и функциональными позициями субъектов данного общения. Учитель в процессе педагогического общения осуществляет свои социально-ролевые, а также функциональные обязанности по руководству процессом обучения и воспитания. И именно от того, каковы стилевые особенности этого общения и руководства, в значительной мере зависит эффективность процессов обучения и воспитания, формирования личности ребёнка, особенности развития личности, а также формирования межличностных отношений в классе.

Список литературы:

1. Бетильмерзаева М.М. К вопросу о социально-философских аспектах социализации личности в образовательной среде. – С. 10-13 // Общество: философия, история, культура. – 2017, № 7.

2. Сугаипова Э.И., Бетильмерзаева М.М. Ценностное сознание педагога как средство формирования и развития ценностного сознания учащихся в процессе педагогического общения. – С. 357-361 // Актуальные проблемы современной науки: взгляд молодых ученых: Материалы Всероссийской научно-практической конференции с международным участием. Чеченский государственный педагогический университет. 2017.

3. Коджаспирова Г. М. История образования и педагогической мысли: таблицы, схемы, опорные конспекты. – М., 2003. – С. 16.

4. Ятколенко Т. О. Роль учителя в формировании личности ребёнка // URL [https:// multiurok.ru/ files/ rol-uchitelja-v-formirovanii-lichnosti-rebionka.html](https://multiurok.ru/files/rol-uchitelja-v-formirovanii-lichnosti-rebionka.html)

ФИЛОСОФСКИЕ АСПЕКТЫ ПОНЯТИЯ НАЦИОНАЛИЗМ

З.А. Хатуева

Россия, Грозный

Чеченский государственный педагогический университет

Zolotkhan.kh@mail.ru

Аннотация. В данной статье анализируется понятие и сущность национализма, а также его проблема в современной Чечне. Рассматривается национализм в философском аспекте, а также причины возникновения националистических взглядов среди молодежи, проблемы которого стали особо актуальны. Хотя опасность зарождения нацизма в нашей республике невелика, но даже незначительное распространение данной идеологии вызывает опасения.

Ключевые слова: национализм, Чечня, нацизм, философия.

Введение

На современном этапе развития человечества активизация националистических процессов происходит у народов, находящихся на более ранних этапах социального развития. К тому же, массовое распространение Западной культуры, нередко воспринимается ими как навязывание чужого образа жизни, а также подавление собственной культуры, традиций и обычаев. Но многие склонны не замечать национализм, мы обращаем внимание только тогда, когда он проявляется в виде конфликтов между государствами и теми, кто стремится к изменению границ или системы правления. Зачастую это стадное чувство, сопряженное с насилием, развивался волнообразно; каждый последу-

ющий спад волны давал людям повод считать, что национализм был проблемой из прошлого, от которой вскоре не останется и следа. Но за открытой националистической борьбой лежат более глубокие структуры коллективной идентичности и гордости, которые определяются национализмом как образ речи и мысли и способ восприятия мира – мира, состоящего из наций и отношений между ними. Именно в 90-х годах национализм стал главной проблемой в России, который не утихает и по сей день. В то же время, национализм является коренным, затормаживающим фактором в развитии общества, т. е. больной ячейкой. Как говорил один известный российский философ А.И. Алексеев: «Национализм в России, являлся порождением отсутствием духовности у российского общества, ведь как показала практика, российский национализм не имел под собой объективных и субъективных причин».

Понятие, виды и причины его возникновения в России.

Дать краткую всеобъемлющую формулировку понятия национализм крайне трудно. Проанализировав множество определений этого явления, можно лишь указать ряд качеств и характеристик национализма, который проявляется в инстинкте национального самосохранения, преобладание интересов своего этноса над всеми другими. Истина заключается в том, что нация – первична, государство – вторично [1].

По мнению Позднякова Э.А. существуют 3 типа национализма:

Этнический национализм – это борьба угнетенного народа, который борется за свое национальное освобождение. Он носит идеологический характер. (Сирия, Палестина).

Державно-государственный – это национализм государственно оформленных народов (наций), которые пытаются воплотить жизнь свои национальные интересы, перед лицом других подобных наций.

Бытовой национализм – это проявление националистических чувств на уровне личности и малых социальных групп [2].

Нужно отметить, что национализм – это все-таки сочетание идеологии и политики в их неразрывном единстве. Если убрать хотя бы один элемент, то мы получим чувство привязанности к своему народу, но если добавить, то мы получим национализм, который разделяет людей, а при определенных условиях – разжигает вражду, ненависть и конфликты.

Если попытаться рассмотреть причины возникновения и распространения националистических проблем в России, то в первую очередь нужно отметить, что Россия многонациональная страна. В ней живут более 130 народов и народностей, но причинами является не-

стабильность и низкий уровень жизни, неравномерное развитие регионов и рост сепаратизма и терроризма. Деятельность различных националистических группировок, партий и организаций. Но на сегодняшний день, а в частности среди народов Северного Кавказа национализм воспринимается двояко. Многие его осуждают, но большинство активно поддерживают, пропагандируя среди неокрепших умов, зачастую в агрессивной форме. И это больше всего пугает...

Безусловно, некоторые формы национализма присутствуют у многих народов Кавказа, например, у чеченцев. Чеченцы на протяжении последних нескольких сот лет были изолированы от внешнего мира, настолько, насколько это возможно было в эпоху отсутствия средств массовой информации, коммуникации и тому подобного, это все происходило из-за постоянных войн. Вследствие этого у чеченцев сложился особый, даже для Кавказа менталитет. Но пугает больше то, что многие взяли на себя роль карателей, уверенные в том, что могут наказывать любых людей за те поступки, которые, по их мнению, задевают честь и достоинство их народа. Но эти же радетели за чистоту нации ведут себя хуже, чем вежливые таксисты-таджики или приветливые продавцы-узбеки.

Понятие «национализм» в философском аспекте. «Национализм в современной Чечне».

Национализм – идеология культурного верховенства той или иной нации. Национальные идеи – воистину движущая сила народа по его продвижению к вершинам цивилизации, раскрытию собственного культурного потенциала. Нация в национализме выступает как суперценность. Как отмечал Р. Нибург, когда национал-патриот говорит: «Я рожден, чтобы умереть за мою страну», он выражает своими словами то двойственное отношение, которое называется верой. Культура всегда имеет национальный характер и национальные корни. Национализм наделен огромной животворящей энергией. Он мобилизует интеллектуальные духовные силы, обеспечивает вхождение той или иной в историю [2].

Нацию можно характеризовать как культурно-исторический факт. Что касается национализма, то он движим не столько реальной историей, сколько этнообразующим мифом. Для национал-патриота жизнь нации является той действительностью, в свете которой его собственная жизнь становится чем-то стоящим, он полагается на нацию как на источник собственной ценности. Он доверяет ей, живет с оглядкой на нее как на продолжающуюся реальность, из которой он вышел сам. Его собственная деятельность и само существование должны слиться с общей культурной жизнью.

Национализм порождает мощную энергию самоидентификации. По выражению Э. Фромма, английский джентльмен, не снимающий смокинга в самой экзотической обстановке, или мелкий буржуа, оторванный от своей среды, чувствуют себя заодно с нацией или какими-то ее символами. Одиноким американский фермер начинает свое утро с поднятия государственного флага, что символизирует принадлежность данного конкретного человека.

Всякая нация, руководствуясь здоровым инстинктом, пытается продемонстрировать максимум силы и процветания. Она стремится раскрыть себя в истории. Национальное заложено в древних недрах природы, однако потенциальная энергия национального бытия обнаруживает себя в истории.

Творческая сторона национализма проявляется в утверждении уникальности нации, ее прошлого, ее былого или возможного величия.

В Чеченской Республике «национализм» всецело пресекается с самоидентификацией, т.е. сохранением собственной нации, традиции, и обычаев своего народа. В связи с этим, проистекает здоровое, иммунное состояние народа («коренного»), в стремлении сохранить свою идентичность. Это говорит о том, что как такового проявление агрессивного национализма в Чеченской Республике не наблюдается, с философской точки зрения, это называется «иммунное» состояние «бытия нации», сохранение своего собственного «я», выраженного в своих традициях, обычаях, религии и т.д.

Поэтому поставленный вопрос о «национализме» с философской стороны отходит на передний план в Чеченской Республике, причем раскрытие этого вопроса идет в здоровом, адекватном ключе. Рассматривая другие аспекты национализма в Чеченской республике, остановимся на традиционном национализме.

Традиционный национализм с философской стороны имеет несколько значений. Первое: «Традиционный национализм» – это аспект коренного населения данной территории, и наличие своего собственного языка, письма, собственного представления бытия и мировоззрения.

Второе: «Традиционный национализм» – это аспект правил собственного общественного начала общества, т.е. он в этом случае имеет состояние «цивилизационного движения» (американская философская точка зрения). Совершенно ясно, что в Чеченской республике возобладает первая точка зрения, причем она носит ярко-выраженный характер.

В заключение данной статьи хотелось бы раскрыть, что понятие и проблемы национализма в философии имеют разные точки зрения, т.е. современная философия не пришла к единому мнению. Российская философия считает, что «национализм» имеет отрицательный характер, и что это деградирующие аспекты современной жизни и что ломается само понятие «бытия» и «прогресса», и считают, что следует отличать от здорового патриотизма. Другая точка зрения, представлена западной философией, которая считает, что «национализм» – это здоровая реакция на изменения в современном обществе. Более детальное исследование национализма наряду с другими этико-патриотическими характеристиками человека позволяет говорить об объективной роли данного феномена в рамках обеспечения духовной безопасности [3].

Список литературы:

1. Ильченко Д.А., Смирнов Н.П. Проблема национализма на современном этапе развития общества. // Право и современные государства/ Выпуск 1/ Научный журнал. – 2015. С.87-93.

2. Виды национализма и причины его возникновения [Электронный ресурс]. URL: <http://www.politictime.ru/potis-487-1.html> (Дата обращения: 14.04.2017)

3. Бетильмерзаева М.М. Бетильмерзаева М.М. Эволюция духовности как необходимое условие безопасности общества. – С. 84-92 // Гуманитарное знание и духовная безопасность: сборник материалов III Международной научно-практической конференции (Грозный, 1-3 декабря, 2016 г.). Махачкала: ЧГПУ, АЛЕФ (ИП Овчинников М.А.), 2016.

ИСПОЛЬЗОВАНИЕ ПРОЕКТНОЙ ДЕЯТЕЛЬНОСТИ В ПРОЦЕССЕ ФОРМИРОВАНИЯ ГРАЖДАНСКО-ПРАВОВОЙ КОМПЕТЕНЦИИ УЧАЩИХСЯ В ШКОЛЕ

*А.Х. Хачарова
Россия, Грозный*

Чеченский государственный педагогический университет
asya.khacharoeva@mail.ru

Аннотация. Современная школа должна ориентироваться в своей деятельности на творческую инициативу человека, его свободное развитие, на самостоятельность обучаемых. Гражданско-правовая компетентность может быть определена как умение рассматривать

жизненные ситуации с точки зрения деятельности социальных институтов и учреждений и с помощью этих знаний регулировать личное поведение. Гражданско-правовая компетентность человека является необходимым ядром его саморазвития и личностного роста.

Ключевые слова: компетентность, гражданственность, право, проектная деятельность.

Сегодня, когда осуществляется переход к рыночной экономике и кардинально реформируются социально-экономические отношения нашего общества, резко возросла роль гражданского права как основного регулятора товарно-денежных и иных отношений.

В условиях бурного обновления законодательства во главе гражданского права должно быть поставлено изучение основных положений гражданско-правовой науки, выработанных ею и проверенных многолетней практикой правовых институтов законодательства [1].

Для реализации этой цели необходимо формирование гражданско-правовой компетенции. «Компетенция есть совокупность взаимосвязанных требований (знаний, умений, навыков, способов деятельности), задаваемых по отношению к определенному кругу предметов и процессов, необходимых для качественной продуктивной деятельности с ними. А компетентность, в свою очередь, это качество личности, определяющее успешность выполнения того или иного вида деятельности» [2].

Современная школа должна ориентироваться в своей деятельности на творческую инициативу человека, его свободное развитие, на самостоятельность обучаемых. Гражданско-правовая компетентность может быть определена как умение рассматривать жизненные ситуации с точки зрения деятельности социальных институтов и учреждений и с помощью этих знаний регулировать личное поведение. Гражданско-правовая компетентность человека является необходимым ядром его саморазвития и личностного роста.

Задача гражданского образования заключается во всемерном содействии социализации личности, формированию ее гражданственности, активной позиции в социальных преобразованиях, происходящих в нашей стране. «Гражданственность» представляет собой сложное личностное образование, интегрированное качество личности, которое позволяет человеку осуществлять себя юридически, нравственно и политически дееспособным [5].

Для нас было очевидным, что решение проблемы формирования гражданско-правовой компетенции учащихся лежит в направлении освоения инновационных педагогических (образовательных) технологий.

Одной из инновационных технологий является проектная деятельность. В ней содержится огромный потенциал, что особенно важно в условиях современной школы, нацеленной на формирование ключевых компетентностей, формирование творческой личности средствами образования.

Проектная деятельность позволит учащимся последовательно осмыслить, анализировать, принять решение по актуальным социально-правовым проблемам.

Согласно мнению целого ряда исследователей (Н.Б. Крылова, Е.А. Александрова, Г.Б. Голуб, А.В. Хуторской, О.М. Леонтьева, Е.А. Перельгина) базовой технологией компетентностного подхода к обучению является проектная деятельность. Ее отличительная особенность - обучение на активной основе, через целесообразную деятельность ученика, которая соответствует его личным интересам.

Проектная деятельность предполагает процесс разработки и создания проекта. Проектирование - решение определенной, ясно осознаваемой задачи. Основное достоинство проектной деятельности – высокая степень самостоятельности, инициативности обучаемых познавательной мотивированности, развитие социальных навыков обучаемых в процессе групповых взаимодействий, приобретение детьми опыта исследовательской творческой деятельности, межпредметная интеграция знаний, умений и навыков.

Экспериментальная работа по формированию гражданско-правовой компетенции школьников в проектной деятельности была организована нами на базе ГБОУ СОШ № 8 г. Грозный.

В данной школе накоплен огромный опыт социального партнерства с местным социумом, муниципальным советом, общественными организациями. На базе школы проводятся районные культурные и спортивные мероприятия, ведется шефство над ветеранами, школьники участвуют в различных социальных акциях. Учащиеся постоянно участвуют в районных встречах с ветеранами, митингах и других мероприятиях.

Наиболее успешным и продолжительным проектом стал проект ПАШ («Ассоциированные школы ЮНЕСКО»). Ученический и педагогический коллективы ГБОУ СОШ № 8 активно участвовали в этом проекте и обладали возможностями для сотрудничества, которое поз-

волило разработать инновационные образовательные методики, подходы и материалы, ориентированные на становление школьника как гражданина.

В содружестве с Российским институтом культурологии МК РФ школа организовала социокультурные образовательные проекты, в том числе «Молодежь в диалоге», «Школа культуролога», окружной лагерь «Юный журналист».

Также реализовываются экспериментальные и инновационные проекты и программы, ориентированные на развитие образования в РФ, например, «Профессиональное самоопределение школьников через построение планов индивидуальной карьеры» (партнер – Институт деловой карьеры), «Стратегии развития непрерывного мультилингвального образования».

На сегодняшний день у практики социального партнерства появляется новое содержание: в работе со школьниками используются технологии исследовательской деятельности учащихся, выстраивается социальная инфраструктура общеобразовательной школы, дающая возможность создать условия для включения школьников в разработку и реализацию социальных проектов.

Также учащиеся принимали активное участие в социальном проектировании. Ученики экспериментальных классов участвовали в социальных проектах, призванных решить актуальные проблемы местного сообщества, взятые из реальной жизни, значимые и знакомые для школьников. Ребята разработали и участвовали в социальных проектах: «Этот День Победы», «Я – гражданин России», «Для Вас, родители», Дети – детям сиротам», «Я нужен России», «Доброе сердце», «Время выбрало вас», «Школьный дворик», «Ящик гласности», «Твори добро», «Живая родословная», ««Мы разные и все вместе», «Национальная память» и других.

В экспериментальных классах уделялось большое внимание участию школьников в международной деятельности ГБОУ СОШ № 8, в первую очередь через культурологический инновационный проект «Молодежь в диалоге».

Этот проект ориентирован на формирование современной гостеприимной, творческой молодежной среды, готовности школьников к межкультурному сотрудничеству, на воспитание в детях толерантности, патриотизма, осознания своего места в поликультурном обществе, любви и уважения к своему городу, краю, стране, к своему народу, его культуре и истории. Школьники, участвовавшие в проекте, имели возможность максимальной адаптации в современный мир

путем взаимодействия, диалога культур и народов. Благодаря иному культурному опыту, углубилось их культурное саморазвитие, сформировалось ценностное отношение к иным культурам, уважение и интерес к ним.

Школьники, включающиеся в разработку международных проектов, часто контактирующие с ровесниками из других стран, развивают умение выслушивать чужое мнение и уважать его, вести межкультурное взаимодействие, успешно сотрудничать, достигая взаимопонимания. Они начинают испытывать гордость за свое Отечество, смотреть на него по-новому, осознавать собственное место в поликультурном обществе.

В школе разрабатываются проекты для Всероссийского конкурса социальной рекламы «ЭкоШот» (экологическая тематика), интернет-игры «Наше достояние» ПАШ ЮНЕСКО, конкурса «Школьная модель ООН», городской конференции под названием «Мир без границ»; этнокультурного фестиваля ученической молодежи «С любовью к России», проекта ПАШ ЮНЕСКО «Мой парус для корабля толерантности».

Одной из главных траекторий программы формирования гражданско-правовой компетенции школьников являлось патриотическое воспитание, привитие любви к Родине, формирование готовности к ее защите, гордости за родное Отечество, свой народ, уважение к историческим свершениям, достойным людям.

В проектной деятельности формируются моральные и нравственные понятия, самостоятельные представления о благородстве, уважение к своей стране. Совокупность предложенных проектов («Моя малая Родина», «Дела человека красят» (добро и зло), «Права и обязанности», «Привычки хорошие и плохие», «Жемчужины промыслов родного края», «Герои не умирают», «Символы русского государства», «Я в мире права и закона» и др.) помогают вырастить убежденных, благородных, готовых к подвигу молодежь, которых называют «патриотами».

Целью проведенных проектных мероприятий являлось решение следующих задач:

- формирование у учащихся верности Родине, готовности к служению Отечеству и его вооруженной защите;
- изучение истории культуры Отечества и родного края;
- формирование у старшеклассников активной жизненной позиции, готовности участвовать в общественно-политической жизни страны, готовности к военной службе, стремления улучшать и познавать окружающий мир;

- сотрудничество школы, семьи, общественности.

Формирующий эксперимент был организован и проведен нами в соответствии со структурными компонентами модели формирования гражданско-правовой компетентности школьников.

Мониторинг диагностических срезов сформированности гражданско-правовых свойств и поведения учащихся экспериментальной и контрольной групп старшей школы, проведенных на всех этапах эксперимента, показал, что на начало эксперимента: 73% экспериментальной и 63 % учащихся контрольной групп имели ниже среднего и низкий уровень сформированности гражданско-правовой компетенции; 27% и 36% школьников, соответственно, имели средний уровень; 11% и 16 %- уровень выше среднего. Высокий уровень не показал ни один респондент.

Результаты по экспериментальной группе на конец формирующего эксперимента свидетельствуют, что процесс формирования гражданско-правовой компетенции школьников эффективен при реализации комплекса педагогических условий представляющего: создание мотивационной среды; использование содержания учебных курсов «История», «Обществознание» в формировании гражданско-правовой компетенции учащихся; включение школьников в проектную деятельность, совокупность которых была выявлена и обоснована в ходе опытно-экспериментальной работы.

Эффективность предложенной модели формирования гражданско-правовой компетенции обоснована корректно выбранной проектной технологией, применительно к возрастным особенностям реализации социального опыта и правовой социализации школьников.

Результаты анализа показателей формирующего эксперимента показали, что экспериментальная группа добилась значительных результатов. Общая оценка – выше среднего. А показатели контрольной группы изменились незначительно из-за того, что у них первоначальные показатели были выше, чем у экспериментальной группы и они продолжали обучаться по классической урочной программе.

Следовательно, мы можем сделать вывод, что проектная деятельность школьников в процессе освоения дисциплин «Обществознание», «История» и других смежных дисциплин значительно повысила уровень формирования гражданско-правовой компетенции. Показатели сформированности гражданско-правовой компетенции у контрольной группы на конец эксперимента имеют средний уровень тогда, как у экспериментальной группы низкий уровень показателей, наблюдаемый в начале эксперимента поднялся выше среднего.

Список литературы:

1. Зубков, А.И. Учебно-методические материалы для слушателей заочников первого курса (срок обучения 5,5 лет) и третьего курса (срок обучения 3,5 года) /Отв. редактор А.И. Зубков. – Ростов–на-Дону: РЮИ МВД России, 2001. - 264 с.
2. Блягоз, М.Н. Формирование эколого-правовой компетентности учащихся в обеспечении устойчивого развития общества / М.Н. Блягоз // Наука и устойчивое развитие: материалы VI Всероссийской научно-практической конференции молодых ученых. – Нальчик: Издательство «Принт-Центр», 2012. – С. 151.
3. Катербарг, Т.О. Использование проектного метода на уроках физики как способ реализации компетентностного подхода к обучению / Т.О. Катербарг // Физико-математические и естественные науки: материалы III Международной научно-практической конференции./Под науч. ред. А.В. Бобырева. - М.: Издательство «Спутник+», 2012. – С. 72.
4. Курамшин, М.А. Педагогика школы и семьи. / М.А. Курамшин. - Миасс: Геотур, 2009. – С. 123.
5. Шишкина, И.В. Проблемы гражданского образования в рамках социализации учащихся / И.В. Шишкина // Проблемы и перспективы развития образования: материалы VI Международной научной конференции (г. Пермь, апрель 2015 г.). - Пермь: Меркурий, 2015. – С. 192.

ИМАМ ШАМИЛЬ И ГУБАШ ГУХОЕВСКИЙ

К.И. Хачукаева, З.В. Довлакова, М.С. Тарамова
Россия, Грозный

Чеченский государственный университет
masaeva@mail.ru

Аннотация: Данная статья не преследует цели дополнить или опровергнуть уже описанные факты и события, мы хотим поведать вам трагическую историю, передаваемую из поколения в поколение потомками этого рода.

Ключевые слова: Шамиль, горцы, гухоевцы, Губаш, имам.

Уставшие от войны, потерь, сиротства, чеченцы были озлоблены на российскую власть. Некоторые чеченцы были готовы сплотиться рядом с тем, кто борется против российского царизма. Этим лидером стал имам Шамиль.

Шамиль родился в 1799 году в семье аварского узденя Денга Мохамма из селения Гимры. Мать его Баху Меседа. Он получал по тем временам свойственное образование. Наставником и учителем Шамиля стал ученый Дагестана Джамалэддин. Шамиль прислушивался к проповедям Мухаммада Муллы Ярагского, который призывал горцев к газавату [1, с. 67].

В 1834 году подержанный влиятельным шейхом и любимым учителем Джамалэдином Казимухским, Шамиль был единодушно провозглашен имамом Дагестана. В 1839 году потеряв опору в Дагестане, он перебирается в Чечню. Первое время Шамиль полностью зависел от чеченцев и не имел никакой власти над ними. Шамиль пребывал в Гарашкити (селение в обществе Шатой), никто не смотрел на него и никто к нему не обращался. Бедственное положение Шамиля в шатойском обществе резко изменилось. К нему стали приходить жители Нижней Чечни, группа за группой. Одни из них просили у него разрешения переселиться к нему, другие просили его переехать к ним. Шамиль отговаривался разными предложениями, но просьбы учащались. Решивший перебраться к равнинным чеченцам, Шамиль использовал этот шаг для того, чтобы сразу подчинить своему влиянию и горную часть Чечни. Шамиль собрав мужчин Шубута (Шатоя) сказал, что те его зовут для исправления их дел и установления среди них шариата и предложил им стать возглавляющими в этом деле и его помощниками в нем. В случае отказа он грозился вернуться с теми и установить среди них шариат насильно [2, с. 282-283].

Бесчинства, которые творил Шамиль на территории Чечни были заметны немногим. Один из тех, кто понимал пагубность действий Шамиля кадий Анцухского магала Джарской области Магомет Плава. Он в 1847 г. писал Шамилю, что он творит наиболее безобразные вещи, он проявил самые плохие действия на пути ислама, что он разрешал убивать мусульман, грабить их имущество, каковые вещи до сих пор запрещались (имеются в виду расправы Шамиля над непокорными лицами) [3, с. 56-563].

Большая часть чеченцев, веря тому, что все происходящее делается во имя свободы чеченского народа слепо шли за Шамилем.

Селение Гухой стоит у подножия горы, которую по преданию рассек своим мечом великан Турпал-Али.

В те холодные, ветренные дни перед трагедией Шамиль объезжал горские аулы, дабы удостовериться в своей власти. Он посетил селения, лежащие к югу Чечни. Проехав аулы, он свернул к селению Гухой. Первым старейшиной этого селения считался Губаш. Губаш

был известен своей справедливостью, благородством и гостеприимством. Въехав в село, Шамиль послал гонца к Губашу сообщить, что Шамиль хочет его видеть. Губаш вышел к Шамилю. Они пообщались... Затем, хозяин пригласил Шамиля к себе в гости. Для мюридов Губаш зарезал быка, а для Шамиля и его наибов, в знак уважения, зарезал барана. Мюриды расположились во дворе Губаша, а Шамиль и его наибы находились внутри родовой башни Губаша и Яськи (брат Губаша).

При Шамиле находился один из его наибов из лиц чеченской национальности и знал дагестанский язык. Он был в качестве переводчика. Звали его Сайд-Али. В беседе за приемом пищи Шамиль попросил постелить ему поближе к костру, а наибам было постелено чуть подальше. Шамиль обратился к Губашу:

- Губаш, ты авторитет Шатойского и Итум-Калинского районов, если бы ты призвал людей к Газавату, то ряды моих воинов пополнились бы...

Возможно из-за зависти, или ревности, или по иным неизвестным нам причинам переводчик перевел неправильно.

Переводчик перевел так:

- Если ты с восходом солнца не призовешь людей пополнить мои ряды, то я отрублю тебе голову.

Губаш ответил:

- Шамиль, находясь у меня дома, за моим костром, покушав у меня, горцу не подобает вести себя так.

Переводчик перевел так:

- Шамиль, если ты заикнешься о том, чтобы я призвал народ пополнить ряды твоего войска, я тебе не дам уйти живым!

Шамиль обозленный таким отрицательным ответом, дал команду «связать этих собак!» Восемь человек набросились на Губаша и Яську, связав руки и ноги вожжями, выкололи им обоим глаза. Губаша и Яську закрыли в маленькой комнате (Оти) в их же башне. Их охранять был поставлен тот гонец, который был направлен к нему ранее.

Глубокой ночью развязались братья. Охранник уснул стоя. Зная вслепую расположение своих комнат, Губаш вытащил из-за пояса охранника его кинжал и убил его, и хотел убить Шамиля, но по воле Всевышнего переводчик и Шамиль поменялись местами. Думая, что он убивает Шамиля, Губаш разрубил на две части переводчика (думаю, это было его наказание за искаженный перевод). Сзади на Губа-

ша напал Шамиль и стал его душить, наибы набросились с мечами. Он дрался с ними у себя дома.

Рукой Губаша Шамилю было нанесено 12 ранений. Забежав, мюриды убили Яську и связав Губаша, вывели его на улицу. Положили два бревна: одно на плечи, другое на ноги, перерезали шейный позвонок, после чего Губаш умер. Утром по указанию Шамиля, боясь мести и преследования, был собран и заживо сожжен весь род Губаша и Яськи, в той же башне, где накануне гостили.

Историю об этой трагедии мы узнали от Хачукаева И.Д., а ему еще в 1970-х годах поведала Гобьхьар (дочь того самого Яськи), которая прожила долгих 127 лет.

Она, за 2 дня до трагических событий вместе со своей матерью и двумя братьями пошли в соседнее селение Эзхой к материнским родителям и тем самым они остались живы...

В те времена Гобьхьар было 13 лет, братьям меньше. Когда произошло это событие, от слез и горя она ослепла. Бахья умер без наследства, а у Гелы 11 сыновей, от которых пошли родовые ветви гухоевцев.

Список литературы:

1. Хожаев Д.А. Чеченцы в русско-кавказской войне. Грозный – Санкт-Петербург, 1998
2. Сигаури И.М. Очерки истории и государственного устройства чеченцев с древнейших времен М.: Русь, 2001
3. Коллектив авторов. Движение горцев Северо-Восточного Кавказа в 20-50-х гг. 19 в. Махачкала, 1959

Информатор: *Хачукаев Ибади Догаевич.,*
58 лет. 25.03.19.

Интервью брали:

Хачукаева Карима Ибадиевна, 20 лет,
студентка Чеченского государственного университета.
Довлакова Зелиха Вахаевна, 21 год,
студентка Чеченского государственного университета.

ПРЕИМУЩЕСТВА И НЕДОСТАТКИ ОБУЧЕНИЯ ИСПАНСКОМУ ЯЗЫКУ В ШКОЛАХ РОССИИ

Хосе Алонсо Агилар-Валера

Национальный университет Сан-Маркос, *Перу, Лима*

"Казанское СОЛНЦе", *Россия, Казань*

aguilarvalera.logopediaunmsm@gmail.com

З.И. Садыкова, А.М. Тихонова (перевод)

Россия, Казань

Институт филологии и межкультурной коммуникации

Аннотация. Испанский язык в настоящее время является вторым по распространенности языком в мире благодаря растущим темпам демографии, сопровождающимся интересом, который возник у иностранных граждан в различных сферах социального развития, таких как культура, торговля и политика. Тем не менее, несмотря на ранее упомянутую ситуацию, обучение испанскому языку, по крайней мере в начальной и средней ступени школьного обучения в России, как второму иностранному языку представляет некоторые трудности – по большей части, из-за отсутствия четкой и подтвержденной экспериментально методологии – и данная ситуация относится не только к испанскому языку –, которая зависит, в свою очередь, от наличия других переменных, связанных с целевой аудиторией и контекстом, в котором она развивается.

Ключевые слова: Обучение испанскому языку. Россия. Лингвистика. Методология. Преимущества. Недостатки

Зачем учить испанский?

В последних отчетах Института Сервантеса – главной академической организации, ответственной за распространение и обучение испанскому языку на мировом уровне – появляются следующие данные:

- Число носителей языка увеличилось на 5 миллионов за последний год, достигнув 477,6 миллионов.

- 73,7 миллиона носителей владеют языком с некоторыми трудностями и ещё 21,2 миллиона изучают его как иностранный язык. При сложении количества носителей всех трёх групп, число испаноговорящего населения Земли превышает 572,6 миллиона человек.

- Испаноговорящее сообщество продолжит расти, достигнув к середине века общего числа носителей в 754 миллиона человек с различным уровнем владения языком.

- Более 21 миллиона учащихся по всему миру изучают испанский как иностранный язык.

- Испанский спорит с французским и китайским за второе место среди самых изучаемых языков в мире.

- В США испанский – это самый изучаемый язык, преподаваемый на всех уровнях образования. В университете количество студентов, поступивших на курсы испанского, превышает общее число записавшихся на курсы других языков.

- В Великобритании испанский считается самым важным иностранным языком будущего.

- В Институте Сервантеса число записавшихся на курсы испанского за 26 лет преподавания увеличилось в восемь раз.

- В интернете испанский является третьим по распространенности использования языком: 7,7% пользователей общаются на испанском.

- Испанский остаётся самым популярным языком таких социальных сетей как Фейсбук и Твиттер.

- Испания занимает третье место по экспорту книг в мире и восьмое – по их выпуску.

Согласно этим критериям, преподавание испанского представляет собой не просто брошенный вызов: это окно – политическое, экономическое, культурное – предоставляющее неограниченные возможности. Однако условия его преподавания, а тем более в академических программах начальной и средней школы, зависят от наличия различных факторов, которые определяют курс преподавания и прогрессивную ассимиляцию с течением времени.

В России панорама обучения испанскому в школах абсолютно относительная и глубоко разнится, и от популярности городов зависит успешность распространения языка, поэтому данный вопрос будет описан в последующих пунктах с точки зрения существующих плюсов и минусов.

Преимущества и недостатки обучения испанскому языку в школах России

Преимущества, имеющиеся у обучения испанскому как иностранному языку – или второму иностранному языку – на уровне начальной и средней школы в Российской Федерации бесконечны. Это, несомненно, второй по важности в истории язык, на котором когда-либо говорили, а также язык, предпочитаемый огромным числом пользователей различных ресурсов – как реальных, так и виртуальных – благодаря двум ресурсам, широко используемым в последнее время: музыка и культура. В начале этого десятилетия латиноамериканская музыка значительно эволюционировала, превратившись из экзотиче-

ской новинки в один из музыкальных стилей, который слушают и предпочитают на мировом уровне, вне зависимости от страны и/или языка, на котором говорят на той или иной географической территории.

Таким образом, важны не только лингвистические аспекты этого языка, или те, что связаны с культурой, будь то испанская или латиноамериканская, но и его значение в политической, научной, социальной и экономической сферах, как следствие очевидного роста и развития, которые сопровождают данную часть мира, а также интерес, который будет только расти в будущих поколениях.

Тем не менее, существует ряд недостатков, по большей части связанных с недостаточной методологией, которая до сих пор не была усовершенствована из-за недостатка свидетельств и/или недостаточной разработанности экспериментальных методик, которые позволят смягчить контраст как на индивидуальном, так и на уровне контрольных групп. Таким образом, в дополнение к сказанному ранее, испанский имеет ограниченный доступ к образовательным структурам, которые занимаются его распространением и запуском в качестве курсов и/или обязательного предмета, становясь тем самым лишь второстепенным предложением, невысоко ценящимся в образовательных целях, что является контрпродуктивным аспектом в той роли, которую выполняет специалист, занятый в сфере обучения и распространения языка в этих местах.

Возможности и трудности в будущем

Возможности роста в сфере обучения испанскому как иностранному языку увеличиваются, превращаясь в одну из отраслей, пользующихся большим спросом в рамках прикладной лингвистики и филологии. Создание большего числа мест изучения, посвященных предоставлению обучения этому языку следует историческому ритму благодаря как экономическим, так и политическим и культурным возможностям, которые появляются по большей части в Латинской Америке.

Выводы

Преподавание испанского языка выросло за последние 20 лет, произведя культурный взрыв, дошедший до начала этого десятилетия – в первую очередь, благодаря появлению различных музыкальных жанров –, что значительно упростило его распространение в различных сферах человеческого развития. Преимущества обучения испанскому предоставят пользователям доступ к неограниченным возможностям как культурного, так и политического, экономического, научного и социального характера.

Несмотря на то, предполагаемый сценарий бесконечных возможностей и на плюсы, которые они в себе несут, реальность преподавания в России, по крайней мере в начальной и средней школе, полностью относительна, так как зависит от наличия академических пространств, предоставляемых и/или разрешенных для использования образовательной отраслью страны, ответственной за его распространение и/или планирование, на базе ценности и значимости курса для целевой аудитории – учеников начальной и средней школы – на которую ориентируются.

Следовательно, возможности его преподавания, по крайней мере в данном контексте, будут зависеть от существования тактик, которые упростят усвоение материала курса, создавая таким образом значительную поддержку, которая будет значительно способствовать овладению языком и/или его распространению с течением времени, вне зависимости от места, в котором это будет происходить.

Список литературы:

1. Instituto Cervantes (2018). El español: Una lengua viva. Informe 2018. Madrid: Instituto Cervantes.
2. Martin, G., y Pear, J. (2008). Modificación de conducta: Qué es y cómo aplicarla. Madrid: McGraw-Hill.
3. Papalia, D., Wendkos, S., and Duskin, R. (2005). Desarrollo humano. Madrid: McGraw-Hill.
4. Richards, J. y Rodgers, T. (2001). Enfoques y métodos en la enseñanza de idiomas. Madrid: Cambridge University Press.
5. Scarino, A., and Liddicoat, A. (2009). Teaching and Learning Languages. A guide. Canberra: Australian Government Department of Education, Employment and Workplace Relations.

ФРАЗЕОЛОГИЗМЫ С КОМПОНЕНТОМ-ИМЕНЕМ СОБСТВЕННЫМ КАК ЛИНГВОКУЛЬТУРОЛОГИЧЕСКИЙ ИСТОЧНИК

*К.М. Цыганенко
Россия, Тобольск*

Тобольский педагогический институт им. Д.И. Менделеева (филиал)
Тюменского государственного университета
keiratsyganenko@gmail.com

Аннотация. В статье рассматриваются фразеологические единицы русского и английского языков, одним из компонентов в которых является имя собственное. Такие фразеологизмы отражают в своём

значении культурно-исторические события, развитие и судьбу нации. Сопоставительный анализ семантических свойств фразеологизмов с компонентами-именами собственными в разных языках позволяет выделить как общие по образованию и значению группы и подгруппы для обоих языков, так и частные, характерные только для одного языка.

Ключевые слова: Фразеологизм, имя собственное, национальная культура.

Фразеологические единицы - яркие маркеры языковой картины мира, которые отражают не только взгляды и традиции народа, но из-за своей устойчивости отражают историю и мировоззрение далекого прошлого. Они, несомненно, являются интересными объектами изучения. Во фразеологической системе немало фразеологических единиц с компонентом именем собственным, которые, безусловно, представляют особый интерес с точки зрения лингвокультурологии. Фразеологизмы с компонентом-именем собственным представляют наибольший интерес в плане выявления национально-культурной специфики, так как именно эти единицы в большей степени отражают культуру, традиции и ментальность народа. [Ермакова 2013: 237]

Давайте вспомним, что является именем собственным. К именам собственным в русском языке относятся существительные, обозначающие единичные наименования: это имена и фамилии людей, названия произведений литературы и искусства, названия фильмов, астрономические названия, названия исторических событий и многое другое.

В английском языке, кроме перечисленного, к именам собственным относятся существительные, выражающие семейные отношения (Nouns expressing family relationship) - Mother/Mummy/Mum, Father/Daddy/Dad, Aunt, Uncle, Grandmother, Grandfather, Baby, Nurse, Cook. Они рассматриваются членами семьи как собственные имена. Кроме этого, к именам собственным относятся: **а.)** Существительные, выражающие звания или ранги (Nouns expressing titles or ranks) - **Colonel Brandon** is the most eligible bachelor in the country. - Полковник Брэндон - самый завидный жених в графстве. **б.)** Стороны света (Names of cardinal points) - from East to West, from North to South, East or West home is best. **в.)** Названия языков (Names of languages) - English, Chinese, French, Japanese, Portuguese, Russian, etc. - Английский, китайский, французский, японский, португальский, русский и др. **г.)** Название месяцев и дней недели (Names of months and the days of the

week) January, February, March, April, etc.- Январь, февраль, март, апрель,ти т. д. Monday, Tuesday, Wednesday, Thursday, etc. - Понедельник, вторник, среда, четверг и т. д.

Эти различия важно учитывать при сопоставительном изучении фразеологизмов с компонентом именем собственным. Нами были проанализированы фразеологические словари русского и английского языков. В русском фразеологическом словаре зафиксировано 47 фразеологических единиц с компонентом-именем собственным, что составляет 3 % от общего количества фразеологизмов в словаре, и 132 фразеологизма с компонентом-именем собственным в английском языке, что составляет 2,6 %. Как видим, процентное соотношение практически тождественно в обоих языка, хотя количественно фразеологических единиц английском языке больше. Это объясняется тем, что словари, которые мы рассматривали, в целом различны по объему.

По данным нашего исследования, значительная часть фразеологизмов в русском языке имеет в своем составе компоненты-имена собственные, основой для которых является мифология. В данной группе этимология фразеологизмов связана древнегреческой и древнеримской мифологией. Во фразеологизмах используются имена мифологических персонажей; *Ариаднина нить* - то, что помогает выйти из трудного положения; *Ахиллесова пята* - наиболее чувствительное, уязвимое место, слабая сторона; *Бочка Данаид* - совершенно бесполезный, не имеющий конца труд; *Геркулесовы столбы* - высшая, крайняя степень чего-л.

Также часто встречаются фразеологизмы с компонентом именем собственным, источником которых является Библия, библейские предания, легенды и притчи: **а.)** Фразеологизмы с компонентом “Бог”: *Богу душу отдать* - умирать; *В страхе Божием* - в полном подчинении, покорности; *Искра Божия* - талант, природный дар, выдающиеся способности, благородные порывы чувств, высокие стремления; *Как Бог на душу положит* - как придется, как по-лучится, как вздумается; *Ни Богу свечка, ни черту кочерга* - о ком-л., кто ничем особенным не выделяется, ничего собой не представляет, ни плохой ни хороший. **б)** Персонажи библейских текстов: *Аредовы веки жить* - Очень долго жить; *В костюме Адама* - наги-шом, без всякой одежды, о мужчине; *В костюме Евы* - наги-шом, без всякой одежды, о женщине; *Вкушать от пицци Святого Антония* - испытывать сильный голод; *Мафусаилов век жить (Мафусаиловы года жить)* - очень долго (жить); *От Адама* - с древности, о давних времён.

В системе английской фразеологии значительную часть занимают фразеологические единицы с компонентом, имеющим историческое значение: **а)** фразеологизмы с компонентом, называющим историческую личность:

all Sir Garnet - очень удачно, успешно; *a Potemkin village* - несуществующие вещи, обман; *do a Melda* - после выхода на пенсию, сделать несколько прощальных выступлений; *Hobson's choice* - никакого выбора; *Morton's fork* - ситуация с двумя одинаково неприятными решениями; **б)** отражающие исторические события: *cross the Rubicon* - необратимые последствия; *meet your Waterloo* - окончательное поражение; *All roads lead to Rome* - много разных способов достижения одной и той же цели.

Для достаточно большой части фразеологизмов источником служит Библия и религиозные книги. **а)** с компонентом Бог (God): *act of God* - неконтролируемые природные силы в действии; *by guess and by God* - без конкретного руководства или направления; *play God* - вести себя так, как будто всемогущ или чрезвычайно важен; *put the fear of God in* - кто-то заставляет кого-то быть очень напуганным. **а)** имена собственные, берущие начало из священных книг: *a Benjamin's portion (or mess)* - он самая большая доля или часть; *a doubting Thomas* - человек, который отказывается верить во что-то, не имея неопровержимых доказательств, скептик; *the mark of Cain* - клеймо убийцы; признак позора; *raise Cain* - создавать проблемы; **б)** фразеологические единицы с традиционными, популярными мужскими и женскими именами или другими обобщающими словами в английском языке распространены гораздо больше, чем в русском и составляют достаточно большой фонд английских фразеологизмов: *all my eye and Betty Martin* - нонсенс; *eponymous Jack Robinson* - пролить свет на; *every man Jack* - каждый человек; *for the love of Mike* - используется для сопровождения раздраженного запроса или выражения тревоги; *I'm a Dutchman* - используется для выражения неверия или как способ подчеркнуть решительное утверждение.

И в русском, и в английском языках распространены фразеологические единицы, в состав которых входят имена собственные, связанные с античной мифологией, они же - мифонимы: *a sop to Cerberus* - что-то для успокоения кого-то; *The Midas touch* - способность зарабатывать деньги из всего, что вы беретесь; *a Procrustean bed* - что-то, предназначенное для достижения соответствия неестественными или насильственными способами.

Анализ показывает, что фразеологизмы с именем собственным, основой которых служат мифы, имеют много идентичных фразеологических единиц и в русском, и в английском языках. Многие фразеологические единицы с мифонимами повторяются в двух языках, это связано с тем, что мифы - часть Римской и Греческой культуры, они идентичны для обоих языков своим смыслом и героями. Благодаря этому сопоставимы фразеологизмы в двух разных языках: *An Achilles heel* - Ахиллесова пята; *a Procrustean bed* - Прокрустово ложе; *a Trojan horse* - Троянский конь; *a Pandora's box* - ящик Пандоры;

Интересно, что фразеологизмы библейского происхождения в большинстве случаев используются только в одном языке, несмотря на то, библейские тексты почти идентичны. Но в силу определенных причин многие библеизмы стали фразеологизмами только в одном из языков. Но все же есть и общие фразеологизмы: *Thank God* - Слава Богу, *God willing* - С божьей помощью, *God's (own) gift to* - Божий дар.

Особенностью английских фразеологизмов является большое количество фразеологических единиц с традиционными, популярными мужскими и женскими именами, которые мало распространены в русском языке.

Список литературы:

1. The Oxford Dictionary of Idiom / Judith Siefring
2. Ермакова Е. Н., Дороднева Н. В. Лингвокультурологические свойства фразеологизмов с компонентом-именем собственным (на материале русского и английского языков) / Вестник Челябинского Государственного Педагогического Университета. 2013. №6. С. 236-246.
3. Кунин, А.В. Фразеология современного английского языка [Текст] / А.В. Кунин. – М.: Просвещение, 1992. – 260 с.
4. Практическая грамматика английского языка. Часть 1: Учебное пособие для студентов 1 курса английского отделения факультета иностранных языков. / Урамаева Л.Р., Сироткина И.В., Дороднева Н.В. – 3-е изд., доп. И испр. – Тобольск: ТГСПА им. Д.И. Менделеева, 2010.
5. Фразеологический словарь русского языка / сост. А. Н. Тихонов, А. Г. Ломов, Л. А. Ломов. - М.: Рус. Яз. - Медиа, 2003

К ВОПРОСУ ФОРМИРОВАНИЯ ПРАВОСОЗНАНИЯ ОБУЧАЮЩИХСЯ В ПЕДАГОГИЧЕСКОМ ВУЗЕ

И.С. Чакалаев
Россия, Грозный

Чеченский государственный педагогический университет
Islam.chakalaev@mail.ru

Аннотация. В статье проведен теоретический анализ проблем, связанных с формированием правосознания обучающихся. Отмечено, что правосознание является одной из форм общественного сознания и связано с политическим сознанием, моралью, искусством, религией, философией. Рассмотрены различные подходы определения сущности и структуры правосознания. На основе осмысления и рефлексии научного дискурса сделан вывод о необходимости повышения эффективности педагогической работы в вузе, направленной на развитие правосознания обучающихся.

Статья посвящена сущности и структуре правосознания студентов и раскрывает проблемы формирования у студентов правосознания. Целью статьи является выяснение путей повышения эффективности педагогической работы в вузе для развития правосознания студентов. Правосознание тесно связано с историческими изменениями в России, которые требуют воспитания нового человека, способного реализовать интересы государства. Это делает необходимым выявление и изучение содержания, целей, форм и методов повышения правосознания студентов.

Ключевые слова: правосознание, обучающийся, развитие, формирование, дисциплина, процесс, подрастающее поколение, стандарты, этапы обучения.

Актуальность проблем, связанных с формированием правового сознания обучающихся обусловлено, на наш взгляд рядом объективных факторов. В первую очередь, это связано с тем, что молодежь выступает особой демографической средой, которой предстоит жить и развиваться в условиях глобализации, массовизации и цифровизации. В связи с этим повышаются требования к личности растущего человека. На современном этапе общественного развития недостаточно иметь образование как совокупность определённых знаний, необходимы определенные адаптивные и коммуникационные качества, которые позволяют личности выступать полноправным и компетентным человеком, умеющим отстаивать свои права и свободу.

Правосознание является неотъемлемой частью правовой жизни общества. Оно возникло на заре человеческого развития вместе с образованием государства в ранних классовых обществах. Социально-политические, экономические и культурные факторы влияют на формирование и развитие правосознания как одной из форм общественного сознания. Оно взаимосвязано и взаимодействует с политическим сознанием, моралью, искусством, религией, философией и наукой. Правосознание значит как отражение правовой жизни общества, правовых отношений, характера и роли правовых институтов в сознании общества, социальной группы, личности. Правосознание - это знание о праве, оценка существующего права и мыслей, представления о желаемых изменениях в праве, т. е. правосознание - это не только результат отражения объекта, но и средство воздействия на объект, всю правовую систему.

В контексте вышеизложенного, нами в данной статье поставлена цель: провести теоретический анализ форм и методов, способствующих развитию правосознания обучающихся.

Правосознание - это совокупность взглядов, идей, чувств, отношений, связанных с законом. Оно включает в себя саму идею права, то есть правовое понимание, взгляды на роль закона, правовые институты в жизни общества и государства, представления о правах человека, их ответственности перед другими людьми, государством и обществом. Правосознание общества направлено на справедливое урегулирование отношений людей, обеспечение сохранения целостности общества. В современном мире правосознание наций является важным средством поддержания и развития мирного и справедливого сотрудничества между государствами на международном уровне.

Внутри государства и на международном уровне правосознание работает в тесной связи с политическим сознанием, что дало основание для применения понятия «политическое и правовое сознание» в юридической и философской литературе. Консолидация в правовых актах, конституциях важнейших принципов государственной политики, ее институтов, политических прав и свобод граждан служит одним из показателей того, что правосознание напрямую связано с политическим сознанием. Однако тесная связь между ними не исключает качественного различия между этими формами сознания.

Политическое сознание отражает политические отношения общества, ядро которого составляют отношения между социальными группами, классами, нациями, их отношениями к государству. Политическое сознание выражает внутренние и межгосударственные отношения в

обобщенной, концентрированной форме. Правосознание отражает правовые отношения между участниками правовой жизни общества.

В современных условиях ключевой фигурой, реализовывающей инновационные преобразования в системе образования, является педагог. Бесспорно, ценности, опыт, достижения, традиции любого общества постоянно передается последующим поколениям. Поэтому исследования, связанные с ассимиляцией молодыми людьми системы ценностей конкретного общества актуальны. Сознательные, ответственные, социально активные граждане, способные на позитивные преобразования социальной среды, всегда приоритет в демократическом обществе.

Современная культура поощряет индивидуальность, ее творчество активность и умение ориентироваться на будущее: на способность предсказывать, фантазировать, перейти к новым формам деятельности в ситуации неопределенности. В обществе понимание что молодое поколение должно быть в состоянии сознательно действовать на основе представлений о личной свободе, принимать самостоятельные решения, принимать ответственность как за себя, так и для тех, кто вокруг них формируется.

Следует отметить, что правосознание – это двусторонний процесс взаимодействия человека и общества, в котором обе партии активны, и развитие личности осуществляется в процессе расширения и умножения его связи со всеми социальными система, через личную самореализацию. Стоит обратить внимание на тот факт, что в процессе социализации человека, на последнего влияет другие люди с их поведением, убеждениями, поэтому мы считаем необходимо определить формирования правосознания не как двусторонний процесс (взаимодействие индивида общества), но как многоходовой (взаимодействие человека и другие лица в контексте их взаимодействия с обществом). Этот подход фокусируется на том факте, что человек в процессе формирования правосознания не только обогащен опытом, но также реализует себя как личность, влияющие на жизненные обстоятельства вокруг него.

Интерпретация сущности и содержания правосознания основана на самом понимании права. Следует подчеркнуть, что в современных условиях в правовом мышлении определены несколько позиций, точек зрения. Это отражается в толковании вопросов справедливости. Нет сомнений в том, что нормативный характер права является одним из важнейших аспектов в характеристике качества этого социального явления. В то же время право также понимается как особый тип общественных отношений - правоотношения.

Правосознание обучающихся является актуальным в условиях развития России. Экономическая безграмотность, деградация общества, потеря духовных ценностей пагубно повлияли на сознание подрастающего поколения. Эффективность формирования правосознания обучающихся в образовании может быть достигнута с помощью ряда условий на государственном уровне: разработка стандартов, финансовая и идеологическая поддержка.

Одним из основных особенностей при формировании правосознания студентов являются психологические особенности подрастающего поколения.

По мнению многих ученых, студенческие годы происходит развитие интеллектуальных и нравственных качеств человека.

В следствие чего, человек более серьезно относится к жизни, становится самостоятельным человеком. Также наблюдается появление у человека ответственности за свои действия, стремление соответствовать более взрослому поколению при решении профессиональных проблем

Сущность правосознания молодого поколения были освещены в научных трудах психологов, педагогов, юристов, философов и социологов разных эпох.

Хотя во всех этих исследованиях были получены определенные данные, раскрывающие цели, содержание и методы правосознания, и в некоторых случаях они не утратили своей ценности, необходимо пересмотреть эти основы, поскольку они не соответствуют новым условиям.

Формы формирования правосознания определены как различные типы организационной деятельности государственных и общественных организаций, которые сознательно создаются и используются в целях правового воспитания студентов.

Под средствами формирования правосознания принято понимать ряд устройств и технических средств, которые используются для внедрения в процесс правового воспитания студентов. Не мало важным для формирования правосознания студентов является внедрения, под которыми понимаются способы правовоспитательной деятельности, направленных на формирование правосознание человека.

Как видим формы, средства и методы формирования правосознания действует как организационный и методологический механизм, посредством которой субъекты правового воспитания влияют на общественное и индивидуальное сознание.

Среди методов формирования правосознания, обучающихся используют контекстное обучения. С точки зрения преподавателя и обучающихся особенностью контекстного обучения является ситуация. Общение в таких ситуациях является средством познавательной деятельности; оно включает в себя формирование и развитие способности к обучению, то есть формирование специальных навыков, а также для регулирования поведения личности и побуждения к определенным действиям. Оно способствует формированию ценностных ориентаций, установок и убеждений человека, служит средством обработки речи, поведения людей и их отношений.

Благодаря дискуссии обучающихся учатся убеждать, аргументировать, отстаивать свою позицию, а также делать выводы и анализировать информацию. Развитие правосознания у студентов происходит на основе закрепления практикой теоретического материала, так как участие в таких дискуссиях посредством деловых и ролевых игр способствует улучшению памяти, мышления и обучения.

Таким образом, на основании вышеизложенного, можно сделать вывод о том, что использование программ для формирования правосознания студентов должно основываться на возрастных особенностях, связанных с опытом студентов в различных формах: образовательная, рекреационная, организация функционирования образовательной среды учреждения. Методы получения знаний и развития интеллектуальных навыков при формировании активной гражданской позиции классифицируются как методы мышления - критические, аналитические, рефлексивные и стратегические. Сущность образовательного процесса сегодня включает формирование правосознание студентов как интегративного качества личности. Мы определили правосознание студентов как процесс создания педагогических условий, обеспечивающих развитие личности, способной реализовать созданные в обществе нормы и идеалы в соответствии с общественными ценностями, собственными интересами и гражданской позицией. Выявлены и экспериментально проверены формы и методы повышения эффективности воспитательной работы в аудиторной и внеаудиторной работе вуза. В ходе экспериментальной работы утверждаются формы формирования правосознания - тестирование, диалог, пресс-конференции, дебаты.

Список литературы:

1. Шипилина, Л.А. Методология и методы психолого-педагогических исследований: Учебное пособие для аспирантов и магистрантов по направлению "Педагогика" / Л.А. Шипилина. - М.: Флинта, 2013. - 208 с.

2. Алиева, С.В. Социальная педагогика: Учебное пособие / А.В. Иванов, С.В. Алиева. - М.: Дашков и К, 2013. - 424 с.

3. Бороздина, Г.В. Психология и педагогика: Учебник для бакалавров / Г.В. Бороздина. - Люберцы: Юрайт, 2016. - 477 с.

4. Марченко М.Н. Теория государства и права: Учебник/"Зерцало", 2004 г.

РОЛЬ СТАТИСТИЧЕСКИХ МАТЕРИАЛОВ В ИЗУЧЕНИИ СОВЕТСКОЙ КАДРОВОЙ ПОЛИТИКИ 1920-Х ГГ. (НА ПРИМЕРЕ ДОНБАССА)

А. В. Чеботарева

Украина, Донецк

ГОУ ВПО «Донецкий национальный университет»

abc5071@mail.ru

Аннотация. В статье анализируются статистические источники, позволяющие исследовать проблему советской кадровой политики в 1920 гг. Освещены информативные возможности количественных материалов по реализации кадровой политики в Донбассе.

Ключевые слова: советская кадровая политика, источники, статистические данные, Донбасс.

Становление независимого государства невозможно без поиска наиболее оптимальных форм и методов государственного управления, от рационального проведения государственной кадровой политики зависит динамика развития общества. Учитывая это, активизация исследований проблем формирования, становления советской кадровой политики 1920-х гг. является приоритетной темой современной историографии.

Источниковедческие аспекты советской кадровой политики указанного периода мало исследованы. В современном источниковедении обобщающих или специальных трудов такого характера пока не создано, а отдельные сюжеты конкретно-исторических исследований свидетельствуют о росте интереса к поставленной теме. Исходя из этих факторов, целью данного исследования является проблема комплексного исследования информационного потенциала статистических источников в изучении советской кадровой политики в 1920-е гг.

В ходе осуществления государственного строительства, происходит процесс становления статистики, которая многогранно и в це-

лом объективно отражала историческую действительность. Система статистических показателей, сложившаяся в 1920-х годах, была не унифицированной, неоправданно громоздкой. Источники статистической информации исследования представлены опубликованными и неопубликованными материалами.

Самую многочисленную группу опубликованных изданий составляют публикации статистических материалов сводного характера – справочники, ежегодники, сборники. Их объединяет общая цель – отразить статистическую картину состояния страны, республики и региона в целом.

Богатыми на информацию являются как центральные статистические сборники и журналы – «Социалистическое строительство СССР», «Статистический справочник СССР» [1], республиканские – «Статистический бюллетень Всеукраинского центрального статистического бюро», «Статистическая хроника», «Вестник статистики», «Советский статистик» [2], так и местные – «Статистика Донбасса», «Статистика труда в Донбассе» и «Статистический бюллетень Мариупольщины» [3] и др. Так, справочники «Труд в Донбассе в цифрах в первой половине 1924 г. Краткий справочник» и «Статистический справочник Сталинского округа» [4], позволяют проследить некоторые аспекты реализации государственной кадровой политики в регионе, такие как, выдвиженчество, тарификация оплаты труда, политика в области охраны здоровья и пр.

Итоги учета служащих государственного аппарата, данные о выборах, перевыборах органов Советской власти и пр. представлены в политической статистики.

Материалы первой Всероссийская переписи членов РКП (б) (проведенная в начале 1922 г.) представляет разнообразные сведения о группе «служащих» и «прочих» – численность и распределение по партийному стажу, образовательный уровень, удельный вес выходцев из других партий, национальный состав ответственных работников, женщин-служащих, группы служащих в целом [5]. Материалы переписи позволяют представить облик партийно-советского управленца начала 1920-х годов, выявить состав кадровых работников и новые пополнения коммунистов, трудящихся в партийном аппарате.

Анализируя данные переписи относительно Донбасса, видим, что по Донецкой губернии насчитывалось 639 партийных организаций, с общим количеством коммунистов – 13268 чел., по партийному стаж члены РКП(б) распределились следующим образом – до 1917 г. вступили в партию – 193 чел., в 1917 г. – 1101 чел., в 1918-1921 гг. – 7630 чел.; по образовательному уровню – высшее образование имели

28 чел., среднее – 275 чел., низшее – 7216 чел., домашнее и самоучки – 1506 чел., неграмотные – 227 чел., без указания – 16 чел. [6].

Группировка материалов по социальному составу избранных в Советы позволяет проследить динамику рабочей прослойки за несколько лет. Значительно большие возможности в качестве исторического источника представляют материалы переписи, проведенной в УССР 1 октября 1929 г. Переписью охватывались центральные и местные органы Советской власти (кроме сельсоветов), а также учреждения, аппарат которых осуществлял административно-руководящие, организационные, инструкторско-инспекционные функции [7]. Данные переписи – единственный источник, позволяющий в таком объеме характеризовать число рабочих в управленческих органах Советского государства.

В тематических статистических публикациях (раздел политической статистики) указано количество сельских, поселковых и городских Советов. Особый интерес представляют таблицы, в которых отражена динамика состава членов и кандидатов в члены КП(б)У за исследуемый период, сведения об их социальном происхождении и положении [8].

Неопубликованная группа статистической информации представлена архивными материалами, а именно – ведомости, отчеты, сводки, сведения, списки, анкеты, опросные листы – о количественном и качественном составе руководящих партийных работников, о выдвиженцах, о сменяемости кадров, об укомплектованности работниками должностей номенклатуры и должностей партийного аппарата, что позволяют выяснить динамику социальных процессов в кадровой политике.

Ведомости на выплату заработной платы ответственных работников позволяют проследить динамику изменения материального положения управленцев за исследуемый период. Так, например, Постановлением №50 (п.20) секретариата Донецгубкома был установлен максимальный оклад для ответработников губернии в размере 192 руб. [9]., в то время как средняя зарплата промышленного рабочего – 41 руб. 31 коп.

Списки, анкеты позволяют сформировать социальный и профессиональный портрет управленца, так, обобщая анкетные данные можно построить среднестатистический социальный портрет ответственного работника окружной и районной исполнительной власти Сталинского округа (1924 г.): женатый мужчина из местного населения, в возрасте 32-х лет, из рабоче-крестьянской среды, с низшим образованием, член партии с 1918-1920 гг., служивший в Красной Армии [10].

Отчеты, сводки, протоколы комиссий по выдвижению, списки и анкеты выдвиженцев помогают выявить основные тенденции практики выдвижения.

Подводя итоги, можно сказать, что содержащийся материал в статистических источниках дополняет источниковедческую базу исследования. С точки зрения изучения реализации кадровой политики на региональном уровне, позволяет получить разнообразную и вместе с тем мозаичную, фрагментарную информацию, однако к анализу таких статистических данных требуется подходить, руководствуясь принципом историзма, учитывая общественные деформации происходящие в условиях интенсивного формирования командно-административной системы.

Список литературы:

1. Статистический справочник СССР за 1928 г. – М.: Стат. Изд-во ЦСУ СССР, 1929.; Социалистическое строительство СССР. - М.: ЦУНХУ ГОСПЛАНА СССР – В/О СОЮЗОРГУЧЕТ, 1936.

2. Статистика України, № 131. – Сер. VII. -г Т. 7. – Харків, 1928.; Украина: Статистический справочник. – Харків, 1925.

3. Статистика Донбасса. Орган Донецкого губернского статистического бюро. – 1923-1925.; Статистика труда в Донбассе. Орган Донецкого губернского совета профсоюзов. – 1924. - №1; 1925. - №2.; Статистичний бюлетень Маріупольщини. Орган Маріупольського окружного статистичного бюро. – 1926-1928.

4. Труд в Донбассе в цифрах в первой половине 1924 г. Краткий справочник. – Артемовск.: Донецкое губ. Стат. Бюро, 1924. – 52 с.; Статистический справочник Сталинского округа. Орган Сталинского окружного статистического бюро. – Сталин, 1928.

5. Всероссийская перепись членов РКП 1922 года / РКП (б) ; Стат. отд. ЦК РКП. - М., 1922-1924. - 5 т.

6. Всероссийская перепись членов РКП 1922 года / РКП (б) ; Стат. отд. ЦК РКП. - М., 1922-1924. - 5 т. Вып. 2 : Итоги предварительной разработки по 45 губерниям и областям. - М. : Изд. отд-ние РКП, 1922. - 70 с.

7. Радянський апарат УСРР. Перепис особистого складу на 1 жовтня 1929 р.: Статистика України. – Харків: Госп-во України, 1929. - №188. – 194 с.

8. Україна: Статистичний щорічник за 1928 р. – Харків, 1928. - С. 17 – 19.

9. Государственный архив ДНР. Ф. П-1. Оп.1. Д. 2252. Л.25.

10. Государственный архив ДНР. Ф.Р-2. Оп.2. Д.19. Л.1-92.

ХРИСТИАНСКИЕ МОТИВЫ РОМАНА ДЖ. ФАУЛЗА «ЧЕРВЬ»

Е. Р. Чемезова, А. А. Майборода

Россия, Ялта

Гуманитарно-педагогическая академия (филиал)

ФГАОУ ВО «КФУ им. В. Вернадского»

chemezova4@gmail.com

Аннотация. В данной статье рассматриваются особенности репрезентации христианских мотивов в романе Дж. Фаулза «Червь». Было доказано, что христианские мотивы трансформируются в произведении и показываются с совершенно иной стороны. Основные христианские мотивы связаны как с героями произведения, так и с сюжетными элементами.

Ключевые слова: Дж. Фаулз, христианские мотивы, роман, постмодернизм.

С точки зрения литературоведения, особый интерес представляют христианские мотивы и их трансформация именно в творчестве писателей-постмодернистов. В своих произведениях авторы наиболее широко и индивидуализировано переосмысливают и подвергают изменениям церковные доктрины, по-своему их трактуют, при этом, частично не соглашаясь, а иногда и полностью отрицая традиционные и общепринятые догматы религий. В романе «Червь» [1] Дж. Фаулз переносит читателя в Англию XVIII века. Но особого внимания заслуживает не историзм романа, а представленные писателем христианские мотивы. Творчество Дж. Фаулза пронизано обращениями к мифологии и ценностным ориентирам христианства. С помощью легко узнаваемых христианских мотивов Дж. Фаулз поднимает проблемы инакомыслия, истины, свободы и цены человеческой ошибки.

Особого внимания заслуживает образ Ребекки Ли, спутницы мистера Бартоломью. Ребекка – девушка, воспитанная в глубоко религиозной семье квакеров, однако по вине обстоятельств была вынуждена стать проституткой в «заведении мамы Клейборн» [1], одного из самых печально известных публичных домов Англии. Образ героини и его религиозная окраска раскрывается постепенно, сначала посредством сквозных символов, как например цветов фиалки, сопровождающих девушку на её пути в Девоншир. В христианском искусстве фиалка часто ассоциируется с Христом на земле и изначально символизировала «смиренность и покорность Девы Марии» [2]. Известно, что Св. Бернард называл Деву Марию «кроткой фиалкой», а также

можно встретить этот цветок на картинах, изображающих Мадонну с Младенцем. В завершающих главах «Червя» Ребекка предстаёт перед читателем избранной свыше женщиной, перед которой открывается божественный замысел, тайны создания, прошлое и будущее. Она становится «новой Девой Марией» и даёт жизнь «новому Мессии».

Автор не обходит стороной образ рая, одного из наиболее универсальных религиозных понятий мира. Ребекке удалось узреть прекрасное залитое солнцем место, которое она называет «Вечным Июнем». Девушка говорит, что именно так ей и представлялось Царствие Небесное. Она описывает, как пролетала «над городом красоты несказанной. Сама не видывала и от людей не слыхала, чтобы во всем свете был хоть один такой город. Строения сплошь белые с золотом. Куда ни глянь – парки и плодоносные сады, чудные улицы и аллеи, речки и пруды. Не то чтобы город, а больше пригород, где селятся богатые горожане. И таким от всего этого веет покоем!» [1]. Продолжая свой рассказ, упоминает о чувстве благодати и бесконечном трепете, охватившем её, ведь она там «не нашла ни сирых, ни убогих, ни увечных, ни хворых, ни голодных. Не видала и таких, кто бы кичился роскошеством и богатством. И было заметно, что они довольны равенством своего состояния, оттого что при нем ни один человек не нуждается. И всеобщим целомудрием довольны, оттого что при нем никто не грешит. Не то что в этом мире, где алчность и тщеславие оковали сердца мужчин и женщин железом, отчего всякий поступок и самая жизнь человека подчинены единственно его корысти» [1]. Безусловно, данная картина отчётливо напоминает традиционно христианские представления о рае, т. е. о прекрасном саде, где обитают души праведников. Чаще всего, «рай имплицитно сему «центр», «пуп мироздания», «начало» и «конец», и устремленность к нему героев произведений воплощает доктринальную суть христианства – идею возвращения общечеловеческого покаяния и обретения изначальной Истины» [3], поэтому неудивительно, что именно Ребекке открывается данный образ, что в очередной раз символизирует её избранность для высшей цели.

Следует отметить, что в «Вечном Июне» девушка снова встречает мужчин, которых уже однажды видела на языческом капище, читателю же становится понятно, что это Иисус Христос и Господь Бог: «Молодой – которого я тогда почла за плотника, который указывал на небо, – держал теперь на плече косу, будто сей лишь миг оторвался от работы. А старец в белой бороде стоял под сенью дерева, положив руку на деревянный посох, и листва зеленела над головой, а из нее

выглядывали яркие плоды наподобие апельсинов. Он имел вид человека предоброго и премудрого, и ясно было, что сам он не работает, но обзревает земли вокруг, как хозяин, и все должны смотреть на него как на своего отца и господина» [1]. Они даруют Ребекке прощение за все её ошибки и являются символом того, что каждый может быть спасён.

Однако если Дж. Фаулз описывает Сына Божьего и самого Бога в традиционно-христианском обычае, ведь в Новом Завете Христос в глазах простых людей – рядовой человек, бродячий плотник: «Не плотник ли Он, сын Марии, брат Иакова, Иосии, Иуды и Симона?» (Мк. 6:3), а Бога хоть и невозможно узреть, но чаще всего его представляют как величественного старца с бородой, то совсем иначе писатель изображает ещё одну составляющую Пресвятой Троицы. Главной особенностью является то, что Дж. Фаулз трактует Святой Дух как изначально женское воплощение. По словам Ребекки «женщина, которую я видела ожидающей нас за окном, была та самая, что сидела подле меня на скамье в недрах червя и которую я все держала за руку. У меня голова кругом пошла. Гляжу на свою соседку – а она тут рядом сидит как сидела. Ну не диво ли? И тут она – и там, за окном, она, только в белом одеянии. А та, что сидит рядом, смотрит и улыбается: вот, дескать, тебе загадка, ну-ка, разгадай. А потом вдруг склонилась ко мне и поцеловала в губы поцелуем чистейшей любви, словно бы убеждая не пугаться увиденного за окном: и ничего тут нету страшного, что она и держит меня за руку и стоит рядом со старцем под деревом. А тот еще протянул руку и подвинул ее ближе к себе. И этим он ясно изъявлял: «Она мне родная, плоть и кровь моя <...> И тут бросилось мне в голову, что тот, с косою в руках, – сын старца, и женщина имеет те же черты, и все они суть одна семья» [1]. В данном эпизоде впервые так отчётливо просматривается воздвигнутая Дж. Фаулзом идея «праведного инакомыслия», в которой не всё каноничное – правильно и не всё отличное от общепринятого – ошибочно. Автор допускает, что традиционно христианские представления о Пресвятой Троице, как и об абсолютно любых догмах и канонах могут быть неверны.

Исследователи творчества Дж. Фаулза отмечают, что «в структуре романа присутствуют также жанры видения и пророчества (так называемая литература откровений)» [4]. Данный христианский мотив впервые предстаёт перед читателем в сцене после встречи главной героини с Пресвятой Троицей. Перед Ребеккой Ли открылись страшные картины Апокалипсиса «где кипел жестокий бой и войны

разили друг друга с лютостью тигров. И шум его стоял у меня в ушах. Все перемешалось: лязг железа, проклятия, вопли, пальба пистолей, мушкетов, страшный гром пушек, стоны умирающих. Повсюду кровь, повсюду пушечный дым» [1]. Ребекке Ли предвиделись «смертоубийства, и избиение младенчиков» [1], и она убедилась, что «жестокостью человек превосходит дикого зверя и обращает ее на себе подобных тысячекрат неистовее, чем свирепейшие из хищников» [1]. То были пророчества о том, каким может стать мир в будущем. Таким образом, на Ребекку впервые ниспослано откровение о будущем и о судьбе человечества, и она становится своего рода проводником Божьего замысла на грешную землю.

В изображении трансцендентного и духовного автор пользуется верованиями шейкеров, добавляя собственный художественный вымысел. По словам самого писателя, именно инакомыслие шейкеров – «ценнейший вклад в мировую историю» [1]. Писатель замечает, что инакомыслие – это «вечный биологический или эволюционный механизм, а не отслужившая свой век сила, пригодная лишь для нужд ушедшей эпохи, когда религиозные убеждения представляли собой грандиозную метафору; это модель, по которой пытались преобразовать многие стороны жизни, не только религию» [1].

Дж. Фаулз открыто заявляет, что религия давно себя исчерпала, хоть и не отрицает, что на раннем этапе истории она имела весомые плюсы. Если верования непластичны, не эволюционируют и не развиваются, то неминуемо превращаются в своеобразное бремя и балласт, начинают деградировать сами и заставляют деградировать своих носителей. Таким образом, писатель приходит к выводу, что такая вещь как инакомыслие «необходима всегда, а в наше время – как никогда прежде» [1]. Называя современное человечество «эгоистичным, слишком многочисленным, слишком закабаленным, слишком равнодушным ко всему, кроме себя» [1], предлагает обратиться к воспоминаниям об Анне Ли и истинному духу, доблести и воображению, содержащимся в её учении.

Таким образом, мы можем утверждать, что в романе присутствуют разнообразные образы и персоналии из Библии, также автор уделяет особое внимание различным апокрифичным мотивам. Данные христианские мотивы находят новую трактовку в контексте современного литературного процесса. В отличие от других романов «Червь» представляет христианские мотивы в более открытой форме, т. е. несмотря на определённую трансформацию они менее завуалированы и в определённом смысле «лежат на поверхности», являясь своего рода ключом к пониманию основной идеи произведения.

Список литературы:

1. Фаулз, Дж. Червь [Электронный ресурс]. – Режим доступа : [http:// lib.ru/FAULS/maggot.txt](http://lib.ru/FAULS/maggot.txt). – (Дата обращения : 23.03.2019 г.).
2. Souder, D. M. *Deliberative Discours, Bakhtinian Poetics And Felicia Neman* / D. M. Souder. – Denton : Press & Co., 2008. – 194 p.
3. Синявская, Надежда Михайловна. Концепт рая в апокрифической литературе / Н. М. Синявская. – СПб. : Санкт-Петербургское философское общество, 2003. – Вып. 31. – С. 232–235.
4. Пономаренко, Ю. В. Жанровый комплекс в романе Джона Фаулза «Червь» [Электронный ресурс]. – Режим доступа : [http:// elib.psu.by:8080/handle/123456789/2075](http://elibrary.psu.by:8080/handle/123456789/2075). – (Дата обращения : 23.03.2019 г.).

К ВОПРОСУ ОБ ОПРЕДЕЛЕНИИ ПРЕДМЕТА ФИЛОСОФИИ ПРАВА

Е.М. Чемурзиева

Россия, г. Грозный

Чеченский государственный университет

elizabeth.liz@mail.ru

Аннотация. Цель исследования является определение предмета философии права, послужившего основанием возникновения, функционирования и развития права, его соотношение с властью, другими социальными нормами и справедливостью с критикой существующих теорий государства и права. Раскрытие проблем философии права на протяжении всей истории её становления. Объект исследования – философия права.

Ключевые слова: Философия права, теория познания, философские воззрения, наука, предмет, естественное право, позитивистское право.

Философия права в современном образовательно-научном пространстве представляет собой и научное знание, и учебную дисциплину, охватывающую онтологические, аксиологические и гносеологические проблемы права. В оценке философии права сложились разные его прочтения и как особенного духовного явления и в тоже время как форма общественных отношений. Исследование права весьма продуктивно при выделении в нем сущности и явления [1, с. 83]. В основе разграничения понимания права лежит принцип меры соотносительности в нем сущности и явления. Категория меры, будучи фунда-

ментальной категорией философии, позволяет обнаружить этические, бытийные и человеческие основания явленности права в истории становления данного феномена [2, с. 9].

Предмет философии права включает в себя весь мир права, все его правовое в сущностной и понятийной цельности, буквально во всех его определениях и фактических проявлениях. Бытие права в человеческом сообществе предполагает и включает в свою структуру правовую определенность, а также упорядоченность бытности человеческого мира, правовой подход к базовым взаимоотношениям (включая правовое понимание), к формам, институтам и инсталляциям в общественной жизни человеческого общества. Данная правовая оценка касается не только лишь закона, но и одного из ключевых институтов социальной жизни людей, которым выступает государство. Именно поэтому в предметную область философии права входят проблемы философского исследования государства, которые воспринимаются и расшифровываются как некоторое правовое образование, то есть правовой институт [1]. Мы не можем списывать со счетов правовые характеристики государства, в его законодательной деятельности, а также в деятельности направленной на защиту закона, а также его применение, проблематику философского анализа государства. Также в данную проблематику входит плеяда иных проблем, что касаются вопросов взаимодействия социума, человека и государства, взаимодействия права и государства, а также правовых форм, которыми организовывается само государство как институт, не менее важным выглядит вопрос воплощения в действительность идеи доминирующего права как символ реализации правового государства.

Следует отметить, что хоть термин «философии права» появился лишь в 18-м веке, сами же исследования в рамках философии права имели место еще в четвертом веке до нашей эры и принадлежали данным труды древнегреческим софистам (Антифонт, Ликофрон, Гиппий и т.д.). Касались эти труды вопросов естественного права, что воспринималось как настоящее и в действительности справедливое право, которое отличается от права по человеческому установлению, коим выступал искусственный закон полиса. В целом же история имеет немало примеров тому, насколько на тот момент древние греки опережали остальной мир касательно вопросов развития права, государственного устройства, законодательной базы. В целом же данный подход стал фундаментом для всех философско-правовых воззрений что имели место после.

В философско-правовых учениях древних философов, к которым мы относим Платона, Сократа, Цицерона и Аристотеля, а также ряд римских юристов, в трудах философов средневековья, к которым мы относим Фому Аквинского, Балдуса, в трудах философов Нового времени (Лейбниц, Монтескье) речь идет все о том же естественном праве. Разница состоит лишь в том, что оно (естественное право) модифицировалось согласно воззрениям философов, при этом нередко наблюдалась связь или сравнение с позитивным правом. Именно под влиянием естественно-правовых идей шло развитие дальнейших философско-правовых концепций. Позволив себе вернуться к кантианству, мы отметим что метафизическая трактовка соотношения должного права, то есть требований права что обусловлены априорным категорическим императивом эмпирического разума, и сущего права, что принято именовать позитивным правом, выступает как неповторимая рационально-философская интерпретация стандартного положения практически любого возможного естественно-правового учения. Естественное право само по себе нравственное, оно разумно по своей натуре и по определению. Естественное право это то, само собой понимаемое и необходимое в сфере права, выражение требований которого и соответствие ему, является естественной необходимостью для действующего в реальности позитивного права. Впрочем, в гегелевской философии разумность естественного права, что выступает как предмет философии права, что является по сути идеей права, то есть его понятием и реализацией, так вот, эта разумность уже не является долженствованием как в кантовской философии, причем действительность здесь это, что есть, так как, то что существует и есть разум. Именно поэтому в гегелевской трактовке философское и естественное право являются тождественными понятиями. Наверное, поэтому, книга Г.В. Ф. Гегеля от 1820-го года – «Философия права» [2], была издана им под достаточно дуалистичным наименованием – *«Естественное право и наука о государстве в очерках. Основы философии права»*. Это весьма занимательно и в тоже время показательно, хотя большинству философов итак свойственно не быть склонными к однозначным суждениям, с одной стороны это подчеркивает их свойство поддерживать в себе постоянное стремление к критическому анализу, поиску, с другой стороны, противниками философии такая неопределенность используется как основной аргумент «против».

Особенность отграничения морали и нравственности от права, вообще характерна для кантовских и гегелевских философско-правовых концепций, что и неудивительно, ведь они всецело находи-

лись под влиянием естественно-правовых воззрений. Что, кстати, нашло свое продолжение в неокантианстве, представителями которого выступали Г. Радбрух, Р. Штаммлер и прочие, и неогегельянстве, что представляли К. Ларенц, Э. Гирш, Ю. Биндер и т.д. Последние также трактовали право, как нравственное явление (мгновение «нравственной тотальности»). Штаммлеровская трактовка «правильного права» заключалась в том, что он считал его естественным правом с динамичным содержанием, данную трактовку поддержал и в дальнейшем развивал W. Naucke [3].

Дальнейший анализ проблем философии права, основанный на естественно-правовых позициях, включающей соответствующую морально-нравственную трактовку права, присущ и отечественным авторам, например, В.С. Соловьевой, П.И. Новгородцевой, хотя тот же Б.Н. Чичерин [4] считал что не имеет смысла объединять право и нравственность, напротив, он отстаивал точку зрения что суть философии права именно является собою естественное право, то есть систему всеобщих юридических норм, что берут свое начало из человеческого ума и должны служить как образец и руководство для положительного законодательства.

Для 20-го столетия характерно также частое обращение к естественному праву, разумеется с включением современных наработок. Например, представителям философии экзистенциализма права было присуще право экзистенции [5] воспринимать как конкретное естественное право (трактовка В. Майхофера [6]), или же как естественное право с установленным содержанием (версия Е. Фехнера).

В онтологии философии права от Р. Марчича препозитивное право (право бытия) излагается в виде естественного права, что тем самым допускает позитивное право. В целом же следует отметить, что естественно-правовой подход с разнообразными вариациями восприятия позитивного и естественного права, что так или иначе был характерен для рассмотренных выше философско-правовых учений, выступает только как один из вариантов антипозитивистского (юридического) понимания права. Иной вид понимания права реализован в либертатно-юридической концепции права, что утверждает, что право не является естественным правом, а лишь принципом формального равенства. При этом либертатное понятие права, что, по сути, является антилегитским, в тоже время лишено недостатков присущих естественному праву. К подобным изъянам следует отнести – смешение права с религией, а также смешение права с моралью и нравственностью, отрицание отличий между фактическим и формальным и так

далее. Подобное понятие права, что выступает как более совершенная форма юридического понимания права, в теории смогла преодолеть понятие естественного права, что выступало как менее совершенная форма юридического понимания права, при этом имея в себе сам правовой смысл. В данном случае мы имеем ввиду все то, что в естественном праве равноценно принципу формального равенства. Исходя из этого, следует отметить, что при определении предмета философии права, нам нужно опираться на понятия права как формального равенства, а не из определений естественного права. Подразумевая тем самым более совершенное понятие права, следует отметить, что предмет философии права выступает как право в его различии и взаимодействии с законом.

Подобное различие закона и права, что базируется на основах более универсального понимания права, является, по сути, всеобщей теорией для всех остальных частных случаев схожего различения, куда также следует отнести различие позитивного и естественного права. Тем самым оно дает нам понять и даже выразить момент единства в области познавательной ориентированности, а также в предмете разного рода прошлых и современных философско-правовых учений и их смысловой структуре. Собственно, данный момент оправдывает собою обозначение внешне отличимых учений, что объединены одним термином философии права, что и дает содержательное право для их восприятия и истолкования в качестве определенной концепции философии права, что понимается нами не в виде случайного набора или же конгломерата разного рода воззрений, а именно как предметно определенная дисциплина, имеющая прочный и монолитный внутренний стержень.

Список литературы:

1. Алексеев С.С. Философия права. – М., 1997.
2. Бердяев Н. А. Философская истина и интеллигентская правда // Вехи.
3. Бетильмерзаева М.М. Мера как основное наследие в культурной парадигме древних греков. – С. 9-12 // Общество: философия, история, культура. – 2016, № 7.
4. Бетильмерзаева М.-А.С.-М., Бетильмерзаева М.М. Право как сущность и явление. – С. 83-86 // Актуальные проблемы современной науки: взгляд молодых ученых: Материалы Всероссийской научно-практической конференции с международным участием (Грозный, 12 мая, 2017 г.). Махачкала: ЧГПУ, АЛЕФ (ИП Овчинников М.А.), 2017.
5. Гегель Г.В.Ф. Философия права. – М., 1990.

6. Чичерин Б.Н. Философия права. – М., 1900.
7. Maihofer W. Naturrecht als Existenzrecht. Fr./ – М., 1963.
8. Naucke W. Rechtsphilosophische Grundbegriffe. Fr./ – М., 1982.

МЕЖЪЯЗЫКОВАЯ ФОНЕТИЧЕСКАЯ ИНТЕРФЕРЕНЦИЯ И СПОСОБЫ ЕЕ ПРЕОДОЛЕНИЯ В РАМКАХ ПРЕПОДАВАНИЯ РУССКОГО ЯЗЫКА В ГРЕЧЕСКОЙ АУДИТОРИИ

*К.О. Чульская, Г.И. Немец
Россия, Краснодар*

Кубанский государственный университет
christiechulskaia@gmail.com

Аннотация. Предметом нашего исследования является фонетическая система современного русского и новогреческого языков, а также применение полученных в результате исследования знаний в разработке материалов для преподавания русского языка как иностранного в греческой аудитории. В ходе исследования был проведен сравнительный анализ фонетических систем русского и новогреческого языков, а также выявлены виды межъязыковой интерференции.

Ключевые слова: межкультурная коммуникация, межъязыковая фонетическая интерференция, русский язык как иностранный, греческий язык.

Языковые контакты русского и греческих языков имеют продолжительную историю, начиная с X века, когда древнегреческая лексика активно проникала в наш язык посредством переводов священных текстов, и впоследствии заимствования-грецизмы, обозначавшие новые реалии, укоренились в русском языке и культуре. Под грецизмами понимаются заимствованные слова из древнегреческого / новогреческого языка, или неологизмы, составленные из греческих морфем.

Сложно переоценить влияние греческой культуры, литературы и, конечно же, самого греческого языка на развитие русского языка, однако применительно к современности практически нет исследований, посвященных взаимодействию языков, сопоставлению двух языковых систем с целью выявления межъязыковой интерференции, неизбежно возникающей у греков, изучающих русский язык. Поэтому в данной статье наша задача – раскрыть специфику межъязыковой

интерференции в области фонетики и пути ее преодоления при работе в греческой аудитории. Данный аспект представляется особенно актуальным в связи с расширением языковых контактов и повышением интереса греческой молодежи к изучению русского языка. [5, с. 9]

«Эллинский» и русский языки принадлежат к одной языковой группе языков, но при этом они обладают структурными, контекстуальными, семантическими и другими различиями, что затрудняет их сравнительно-сопоставительный анализ в целях обучения иностранцев. [1, с. 17]

Греческий язык служит средством устного общения на протяжении уже четырех тысяч лет, а греческая письменность насчитывает три с половиной тысячелетия.

Греческий язык относится к индоевропейской семье языков и составляет отдельную группу. Его многовековая история развития, как и история самого греческого мира, условно подразделяется на три периода:

- Древнегреческий (II тыс. до н.э. до 330 г. н.э. – основание Константинополя)
- Византийский греческий (с 330 г. н. э. до 1453 г. н. э. – падение Константинополя)
- Новогреческий (с 1453 г. н. э. до наших дней), на котором говорят сегодня в Греции, есть результат естественного и непрерывного развития языка античности и византийского периода.

По своему фонетическому строю греческий язык близок к русскому и, вообще, к славянским языкам. Для системы гласных характерна четкость артикуляции (более четкая, чем в русском языке), а также отсутствие редукции, то есть в безударном положении гласные произносятся так же четко, как и под ударением. Греческий язык сохранил 5 гласных, но утратил их значение по долготе и краткости. В отличие от древнегреческого, в новогреческом появились такие звуки, как межзубные [δ],[θ]. Шипящие звуки отсутствуют.

Σύμφωνα –Согласные: β, γ, δ, ζ, θ, κ, λ, μ, ν, ξ, π, ρ, σ, τ, φ, χ, ψ. [4, с. 17]

		Ψιλά Глухие	Μέσα Звонкие	Δασέα Придыхательные
Άφωνα – Взрывные	Ουρανικά – Небные	κ	γ	χ
	Χειλικά – Губные	π	β	φ
	Οδοντικά – Зубные	τ	δ	θ

Ημίφωνα – Сонорные	Υγρά Сонорные плавные	λ	ρ	
	Έφωνα Сонорные носовые	μ	ν	
Φριкативный	Συριστικό Свистящий	σ (-ς)		
Διπλά – Двойные		ζ	ξ	ψ

Двойные согласные передают два звука:

ζ	ξ	ψ
δ + σ	κ + σ	π + σ
δ + j	χ + σ	β + σ
	γ + σ	φ + σ

Приведенные ниже буквы читаются подобно своим аналогам в греческом языке: г к м н п р т х

[γ] [κ] [μ] [ν] [π] [ρ] [τ] [χ]

Диграфы:

Μπ [б, мб] μπαίνω, σμπληρώνω

Ντ [д, нд] η ντροπή, πέντε

Γκ [г, нг] το γκαρσόνη, η ανάγκη [З, с. 63]

Γγ [нг] ο δίφθογγος

Τζ [дз] το τζαμί

Τς [ц] η τςάντα

Γς[нкс] το σφινγξ

Звук [л] в русском языке переднеязычный, щелевой, боковой и немного более твердый, чем греческий [λ], который произносится на альвеолах перед гласными [а], [о], [э], [и] и [у], а в остальных случаях усредненный в отношении твердости и мягкости.

Методы коррекции:

1) следует прижать кончик языка к верхним зубам

2) пропевая [ы], нужно прижать кончик языка к верхним зубам

[ы-ы-ы-л-л-л-ы-ы-ы]

3) использовать звуки-помощники [о], [у]:

[о-о-о-л-л-л-о-о-о], [у-у-у-л-л-л-у-у-у]

Так как шипящих звуков в греческом языке нет, то очевидная ошибка может заключаться в подмене [ш], [ж] на [с]: пошел – посол.

Методы коррекции:

[ш]

1) слегка закинуть кончик языка в стенку неба, что исключит подъем средней части языка и снимет и-образную окраску.

2) сравнить артикуляцию с и щ, з и ж и выполнить упражнение, произнося с-с-с-с, закинуть кончик языка назад к альвеолам.

[щ]

1) поставить артикуляцию [щ], затем резко отодвинуть язык назад и произнести [щ].

2) выполнять сопоставительные упражнения со звуками [ч], [ц].

Аффрикат [ч]

1) утрировать смычной элемент ч, для этого нужно прижать переднюю часть спинки языка к альвеолам.

2) выполнять сопоставительные упражнения.

Φωνήεντα – Гласные: α, ε, η, ι, υ, ο, ω.

Необходимо учитывать, что в новогреческом языке нет редукции, в то время как звуки в русском языке редуцируются по правилам.

Πρόσθια Переднеязычные	Μεσαία Среднеязычные	Οπίσθια Заднеязычные	
ι		ου	Κλείστα Закрытые
ε		ο	Μέσα Средние
	α		Ανοιχτά Открытые
Μη στρογγυλά Нелабиализованные		Στρογγυλά Лабиализованные	

Гласный звук [a] соответствует греческому аналогу α. [2, с. 3]

Буква ε и диграф αι передают звук [э] – все тело языка продвинуто вперед, средняя часть спинки приподнята к небу. Необходимо отметить, что данный звук без ударения произносится как [ы]: *же[ы]на, це[ы]на*.

Гласный звук [y] передается только диграфом ου – задняя часть спинки языка оттянута назад и приподнята, кончик языка опущен и слегка оттянут от нижних зубов, губы сильно оттянуты вперед и округлены.

Гласный [и] – ι, η, οι, ει, υ.

Приемы коррекции звуков [и/ы]:

1) произнести [и], сильно продвинув язык вперед, упирая кончик языка в нижние зубы; оттянуть язык назад, приподняв кончик языка: и-и-и-ы-ы-ы (по горизонтали).

2) использовать звук-помощник [y]: произнести [у-у-у], растянув губы в стороны [у-у-у-ы-ы-ы].

3) использование звуков-спутников [к, г,х]: [кы-гы-хы], [ык-ыг-ых].

Диграфы:

Αι [э, е] εἶναι – быть

Αυ [ав/аф] αὐτός - этот

Ευ [эв/эф] η Εὐρώπη

Οι [и] ο οἶκος - дом

Υι [и] η μύια - муха

Ου [у] οὗτος – этот

Ει [и]

Сопоставление фонетического уровня двух языковых систем способствует более глубокому осмыслению проблемы интерференции и имеет практическое применение в греческой аудитории в процессе изучения русского языка как иностранного. Приведенные упражнения направлены на отработку правильного произношения русских звуков с учетом влияния фонетической системы родного языка учащихся, что особенно важно для развития межкультурной коммуникации.

Список литературы:

1. Верещагин Е.М. Из истории возникновения первого литературного языка славян. М., 1971.
2. Гришин А. Греческий для говорящих по-русски. М., 2007.
3. Ионнидис А.А., Белецкий А.А. Новогреческо-русский словарь. Σύγχρονονελληνορωσικόνλεξικόν. М., 1961.
4. Каколири И., Хорошилова О. А. Древнегреческий язык. Двухязычное издание. Краснодар, 2010.
5. Колесов В.В. Источники древнерусской культуры и истоки русской ментальности. [http:// nature. web. ru/ db/ msg. html? mid=1187589& s=](http://nature.web.ru/db/msg.html?mid=1187589&s=) (дата обращения: 03.03.2019).

**КОММЕРЧЕСКАЯ ДЕЯТЕЛЬНОСТЬ
ТЕЛЕКОММУНИКАЦИОННОЙ КОМПАНИИ YOTA**

Чупрова К. А.

Россия, Самара

ФГБОУ ВО Самарский государственный
экономический университет
svetav_grankina@mail.ru

Аннотация. В статье проанализирована организация коммерческой деятельности предприятия ООО «Скартел», известного на рынке под брендом Yota, представлен его ассортимент, целевая аудитория,

маркетинг, в результате анализ продолжены направления по совершенствованию коммерческой деятельности.

Ключевые слова: коммерческая деятельность, бренд, ассортимент, конкуренты, телекоммуникационная компания.

ООО «Скартел», функционирующее на рынке под брендом Yota является первой в стране телекоммуникационной компанией, которая сформировала сеть быстрого мобильного интернета 4G. Компания была создана в 2007 году. С 2014 года Yota стала федеральным оператором сотовой связи на базе объединенной сети ПАО «Мегафон» и ООО «Скартел».

В качестве оператора сотовой связи Yota предоставляет своим клиентам федеральное покрытие в сетях 2G/3G/4G, а также интернет для смартфонов и безлимитные бесплатные звонки внутри своей сети с федеральными номерами. Основной вид деятельности ООО «Скартел» – это предоставление услуг телефонной связи и мобильного интернета. К дополнительным видам деятельности относится оптовая неспециализированная торговля; розничная торговля аудио- и видеотехникой, бытовыми электротоварами в специализированных магазинах, консультативная деятельность в области компьютерных технологий и другое.

Клиентами компании Yota являются как физические, так и юридические лица. Для юридических и физических лиц существуют различные линейки тарифов. На 2018 год в компании обслуживается 1,6 млн абонентов, зарегистрированных от юридического лица и 3,4 млн абонентов, зарегистрированных как физические лица [3].

Целевая аудитория Yota среди юридических лиц – индивидуальные предприниматели, стартапы, малый и средний бизнес, сотрудники которого работают в основном вне офиса. Среди физических лиц основной целевой аудиторией на 2018 год, более 85%, Yota являются активные пользователи мобильного интернета, люди молодого и среднего возраста. Компания не является единственным поставщиком услуг связи на российском рынке, соответственно, ее деятельность зависит от конкурентов на данном рынке.

Предприятия-конкуренты, занимают лидирующие положения благодаря следующим конкурентным преимуществам: высокое качество товара, высокий уровень обслуживания покупателей, самый широкий ассортимент среди анализируемых предприятий благодаря предложению потребителям дополнительных услуг и сопутствующих товаров. По оценкам социалистов выручка операторов сотовой связи от розничных продаж позволяет выстроить следующий рейтинг операторов:

1. МТС
2. МегаФон
3. Билайн
4. Tele2
5. Yota [2]

Основной причиной низкой выручки Yota от розничных продаж является узкая ассортиментная линейка. Несомненно, sim-карты здесь выступают не товаром, а инструментом для получения услуги и приносят доход в процессе пользования услугой. Представим ассортимент ООО «Скартел».

ООО «Скартел» предлагает несколько устройств, позволяющих подключаться к высокоскоростному беспроводному интернету (таблица 1), а также предоставляет широкий набор сервисов и тарифов. Все это делается для популяризации бренда, удовлетворения потребностей все большего числа потребителей.

Таблица 1.

Ассортимент ООО «Скартел»

Продукт	Технические характеристики	
Устройства		
Модем Yota	устройство для подключения к сети LTE компьютера, планшета или ноутбука через USB	
Wi-fi Модем Yota	4G-модем с функцией раздачи Wi-fi; можно подключить одновременно до 8 устройств по Wi-fi; радиус действия Wi-fi до 15 метров	
Wi-fi Роутер Yota	мобильный (с собственным аккумулятором); до 6 часов автономной работы; можно подключить одновременно до 8 устройств по Wi-fi; радиус действия Wi-fi до 15 метров	
Интернет-центр <i>Huawei</i>	работа от сети; подключение к LTE до 32 устройств по Wi-fi; радиус действия Wi-fi до 60 метров; 4 Ethernet-порта для подключения компьютеров и 1 порт для подключения телефонии	
Sim-карты		
Sim-карта для смартфона	универсальная sim-карта, работает в сетях 2/3/4G. Работает только в смартфоне.	Предоставляется бесплатно, при покупке, оплачивается тариф за 1 месяц. Мультиформатная (Mini Sim, Micro Sim, Nano Sim)
Sim-карта для планшета	Универсальная sim-карта, работает в сетях 2/3/4G. Работает только в планшете.	
Sim-карта для модема	работает только в 4G. Подходит только для модема, роутера, интернет-центра.	

Компания «Скартел» уделяет много внимания рекламе и PR-деятельности, однако, не реализует направление корпоративной социальной ответственности [1]. Например, в 2018 году была запущена крупная рекламная кампания «Это реклама Yota». Команда маркетологов компании придумала разместить на разных рекламных носителях надпись «Это реклама Yota», а на ТВ – статичный ролик с той же надписью на фирменном фоне. Всего компания Yota показала на ТВ около 25 рекламных роликов с разными надписями. Затем оператор запустил наружную рекламу, digital и нестандартные форматы.

В итоге, в результате данной рекламной кампании спонтанное знание бренда выросло на 10%; знание рекламы выросло в три раза; рост органического трафика на сайт вырос на 40%; рост заказов SIM-карт на сайте вырос на 80%; увеличение продаж в офлайне на 17%; увеличение позитивных и нейтральных упоминаний в социальных сетях в десять раз.

В настоящее время компания ООО «Скартел» имеет различия с лидерами рынка мобильной связи. На рынке услуг связи «Yota» предлагает самый гибкий и простой продукт, но не является лидером на рынке услуг связи, потому что имеет, по сравнению с конкурентами, узкую ассортиментную линейку. Но в то же время большим плюсом для компании стал успешный запуск рекламной кампании, увеличивший узнавание бренда и заказы в интернет-магазине.

Рекомендации по совершенствованию коммерческой деятельности оператора услуг связи ООО «Скартел» будут включать следующие направления:

- формирование хозяйственных связей с поставщиками товаров для салона-магазина;
- введение в ассортимент новой категории товаров.

Таким образом, коммерческая деятельность ООО «Скартел» требует дальнейшего совершенствования, ключевыми направлениями которого будет поиск поставщиков продукции для розницы и расширение ассортимента.

Список литературы:

1. Гранкина С.В. Корпоративное волонтерство как ценностный ориентир современного бизнеса // Модернизация культуры: судьба ценностей в современном мире Материалы VI Международной научно-практической конференции. В 2-х частях. Под редакцией С.В. Соловьевой, В.И. Ионесова, Л.М. Артамоновой. 2018. С. 152-155.

2. Официальный сайт Группа компаний ComNews [Электронный ресурс] / Режим доступа: URL: <https://www.comnews.ru/>

3. Официальный сайт Yota [Электронный ресурс] / Режим доступа: URL: <https://www.yota.ru/>

ГОЛОГРАФИЧЕСКИЙ ПРИНЦИП В СОВРЕМЕННОЙ МОДЕЛИ РЕАЛЬНОСТИ

Е.А. Шорник, Т.Ю. Петрякова

Россия, Москва

Российский экономический университет имени Г.В.Плеханова
shornik_aa@mail.ru

Аннотация. В статье показаны трансформации в современной картине мира, где голографический принцип открывает новые размерности и более универсальные связи и уровни взаимопроникновения Вселенной и всех форм природы, культуры и человека.

Ключевые слова: человек, картина мира, реальность, голограмма, трёхмерное пространство, иллюзия, фантом.

Проблема познания, всегда озадачивающая человечество вопросами об устройстве мира, традиционно решалась на основе обращения к аналитическим моделям. Моделируя мир, субъект познания формирует отдельные абстрактные понятия о явлениях, процессах, характерах людей, которые позже используются в качестве инструмента человеческого сознания для восприятия такой модели как реальности. Человек занимается этим на протяжении всей жизни, конструируя всё более сложные модели. Однако идеи, проекты теории учёных непрерывно проверяются, что делает их более точными и логичными, порождая новые представления о том, что представляет собой мир [1]. И один из наиболее радикальных сдвигов последних десятилетий связан с открытием и введением в научный аппарат голографического принципа как ключевой идеи в модели картины мира и элемента, показывающего востребованность современной информационной экологии [2].

Голографическая теория начала формироваться в конце XX века, когда наука достигла новых высот. Отправной точкой ее оформления стал результат эксперимента Ален Аспекта в 1982 году, показавший, что элементарные частицы при определённых условиях способны мгновенно сообщаться между собой и что это не зависит от того, какое расстояние их разделяет. В соответствии с этим в исследовании при университете в Париже было выявлено, что расстояние не сыграет существенной роли, будь между частицами 10 сантиметров или даже 100 тысяч километров, потому что каждая частица предугадывал действия другой. Но постулат А.Эйнштейна не соответствует этому открытию: согласно ему, предельная скорость распространения взаи-

модействия равна скорости света, превышение которой может привести к преодолению временного барьера.

Мнения ученых в оценке этого эксперимента разделились, некоторые ученые не приняли его выводов, другие вдохновились идеей создания еще более радикальных объяснений.

Среди ученых выделился английский физик университета Лондона, Дэвид Бом, который исходя из эксперимента Аспекта пришел к выводу о том, что Вселенная представляет собой огромную детализированную голограмму. При этом он исходил из того, что голограмма - это трехмерная фотография, которая выполнена при помощи лазера. Кроме того, каждая половинка разрезанной пополам голограммы, освещенная лазерным лучом, хранила в себе целостное изображение изначального объекта. При дальнейшем делении голограммы на части принцип отражения целого в части сохраняется, с той лишь поправкой, что целостный предмет в части меньшего размера [3].

Однако не все процессы и явления во Вселенной можно изучить с помощью рассечения и исследования полученных частей, хотя именно эта мысль была присуща западной науке почти на всём её протяжении. Эти мысли натолкнули Дэвида Бом на новое толкование исследования Аспекта. Согласно ему, частицы могут взаимодействовать между собой на любых расстояниях, так как в голографической модели расстояние всего лишь иллюзия. Это положение опровергло теорию об обмене частиц таинственными сигналами. Аргументировал свою позицию Бом тем, что на глубоком уровне реальности рассмотренные частицы являются фактически *продолжением чего-то более фундаментального*, а не отдельными объектами.

Для наглядности Дэвид Бом предложил иллюстрацию: представьте себе одну золотую рыбку в квадратном прозрачном резервуаре. В соседней комнате на двух экранах будут транслироваться записи с камеры перед резервуаром и с боковой камеры. Бесспорно, вы решите, что рыбки на этих экранах – отдельные объекты наблюдения. Однако спустя некоторое время вы поймёте, что существует некая взаимосвязь между этими рыбками на экранах, ведь когда вы видите первую рыбку в профиль, вторая обязательно будет представлена в фас и местоположение их также будет меняться закономерно. Основываясь на увиденном, скорее всего вы придёте к выводу, что это не случайно и что рыбки непременно каким-то образом общаются между собой на ментальном уровне. То же самое Бом экстраполировал на элементарные частицы в эксперименте 1982 года.

Его теория «голодвижения» (holomovement) предполагает *содержание в любом пространственно-временном участке мира весь*

порядок Вселенной, которая в свою очередь заключает в себе прошлое, настоящее и будущее, что делает востребованным новый эко-рациональный тип теоретического отношения человека к миру, включающий антропный принцип [4]. Как голограмма, любой сегмент хранит в себе информацию о целом мире, о любой структуре Вселенной. Так, всё, даже мысли и поступки, являются частью единой основы, что имеет своеобразный эффект: изменение в одном элементе приводит к соответствующим изменениям во всех других. Эта теория является симбиозом двух составляющих: принципа целостности и идеи открытия всего в состоянии процесса, или «универсального потока».

Эти теории легли в основу работ американского нейропсихолога Карла Прибрама, исследовавшего мозг с точки зрения голографической модели. Опираясь на положения теории Бома, частицы, которые доступны нашему взору, не являются отдельными частями системы, они - лишь аспекты одного целого объекта. А целостная картина находится на более глубоком уровне реальности, имеющем более высокую размерность, в силу чего человеку недоступна вся картина реальности.

Таким образом, в основании мира все взаимосвязано и неразрывно, все взаимопроникает и взаимодействует между собой, и любое разделение в природе будет искусственно, т.к. сама она представляет собой неразрывную паутину. Понятия времени и пространства в отдельности уже не будут взяты за основы, ибо в голографической модели реальности положение в пространстве не имеет значение, а прошлое, настоящее и будущее тесно переплетены друг с другом. Таким образом реальность оказывается супер-голограммой, и любая форма материи и энергии имеет место быть во Вселенной, так как матрица является началом всего в мире.

Обратимся к Станиславу Грофа, чешскому психологу и психиатру, который пришел к выводу, что если сознание по сути является частью континуума и соединен с другими сознаниями, существующими в действительности и существовавшими когда-либо, то возможность образования тоннелей в лабиринте и явление трансперсонального опыта вполне закономерно [5].

А другой психолог Кейт Флойд обратил внимание на то, что согласно данной теории утверждение «сознание есть функция мозга» неверно, так как реальность является голографической иллюзией, как и наш мозг, тело и все, что мы определяем и ощущаем, как физическое [6]. Развивая это суждение, можно заключить, что процесс выздоровления в медицине согласно голографической медицине может

кардинально измениться, и лечение можно заменить методом изменения сознания, влияющего на изменение голограммы тела человека. Этот метод визуализации может быть успешным, так как в контексте содежания голографического принципа суть мыслеобразов столь же реальна, как и реальность. Наш разум, который привык ориентироваться на свои пять органов чувств, не способен сразу привыкнуть к мысли проецирования сознанием явления в действительность. Но этот подход мог бы объяснить многие совпадения и случайности, которые не могут объяснить фундаментальные науки.

Голографическая парадигма Бома и Прибрама нашла отклик у многих ученых, и стало очевидно, что его можно применить к любой размерности пространства и времени. Это может существенно изменить и содержание трансформаций в коммуникативных технологиях современного человеества [7].

Таким образом, создаётся новая теория, согласно которой вся Вселенная голографична. А голограммы характеризуются таким свойством: один элемент системы содержит в себе информацию всей голограммы [8]. Это, с одной стороны, повышает статус человека, как аспекта голограммы мироздания, в мире, но с другой, неизмеримо повышает и меру ответственности за содержание и последствия мыследеятельности.

Список литературы:

1. Дойч Д. Структура реальности: Наука параллельных вселенных: / Дэвид Дойч ; Пер. с англ. 3-е изд. М.: Альпина нон-фикшн, 2018. 614 с.
2. Баркова Э.В. Информационная экология в структурировании пространственно-временного континуума общества знаний // Человеческий капитал. 2014. № 12 (72). С. 96-100.
3. David Bohm, Wholeness and the Implicate Order. London: Routledge & Kegan Paul, 1980, p. 205.
4. Баркова Э.В. Роль экорациональности в формировании методологии теории природно-культурного наследия // Право и практика. 2016. № 4. С. 142-146.
5. Джан Р.Г., Данн Б.Дж. Границы реальности : Роль сознания в физ. Мир / Пер. с англ. М. : Объед. ин-т высок. температур, 1995. 287 с.
6. Глобальные модели развития человечества: Учебное пособие / Осипов Г.В., Лисичкин В.А.; Под общ. ред. Садовниченко В.А. - М.:Юр.Норма, НИЦ ИНФРА-М, 2015. 256 с.
7. Баркова Э.В. Трансформации коммуникативных технологий в экофилософской перспективе глобализации // Вестник Орловского

государственного университета. Серия: Новые гуманитарные исследования. 2014. № 3 (38). С. 132-136.

8. Талбот М. Голографическая Вселенная. Новая теория реальности. М.: София, 2016. 384 с.

НОВЫЕ ТЕХНОЛОГИИ БИБЛИОТЕЧНО-ИНФОРМАЦИОННОГО ОБСЛУЖИВАНИЯ В ПРИВЛЕЧЕНИИ К ЧТЕНИЮ СОВРЕМЕННЫХ ШКОЛЬНИКОВ

*Ю.А. Шулаева
Россия, Казань*

Федеральное государственное бюджетное
образовательное учреждение высшего образования
«Казанский государственный институт культуры»
shulaeva.yulya@inbox.ru

Аннотация. Статья знакомит с новыми формами библиотечно-информационного обслуживания в интернет-пространстве. Особое внимание акцентируется на привлечении к чтению современных школьников.

Ключевые слова: интернет-среда, литературные интернет-ресурсы, библиотечные блоги, интерактивные формы работы с учащимися.

В современном мире для большей части школьников информационные технологии стали инструментом, с помощью которого учащиеся самостоятельно добывают знания. А популярные на сегодняшний день гаджеты – собеседником. Все чаще современных молодых людей называют поколение digital native – от англ. «рожденные цифровыми». Нами был поставлен вопрос о новых формах и методах библиотечно-информационного обслуживания в интернет-среде. Работа школьного библиотекаря в привлечении к чтению современного подростка, путем дальнейшего развития школьной библиотеки.

Библиотекари сегодня должны иметь навык в работе по обслуживанию читателей не только с помощью классической литературы в ее традиционном формате, с ее вечными ценностями, но также и свободно опираться на литературу, которая представлена в электронном формате. На сегодняшний день интернет-ресурсы предоставляют колоссальные возможности для чтения художественной литературы и

активной учебной деятельности. Наиболее актуальной классификацией литературных интернет-ресурсов принято считать классификацию кандидата педагогических наук Н.Е. Беляевой, представленную «двумя типами ресурсов: 1) ресурсами, прошедшими редакционно-издательскую обработку (электронные библиотеки, электронные журналы, сайты писателей); 2) «самиздатом» – блогами, сайтами свободной публикации» [1, с. 65]. По данным исследования Н.Е. Беляевой, можно предположить, что чтение художественной литературы остается востребованным, однако меняется формат издания книг. Такие результаты укрепляют необходимость поддержки и всевозможного продвижения чтения среди молодого поколения с внедрением новых методов работы по обслуживанию читателей. Возможность свободного выбора художественной литературы, а также пути ее получения привели к тому, что библиотека как традиционный источник столкнулась с конкуренцией интернет-ресурсов. Важно понимание, как со стороны библиотекарей, так и школьников, что Интернет-ресурсы и книга – не противники, а союзники в продвижении чтения. Сама проблема – в разнице восприятия книги и видеокультуры – актуальна и многогранна, что подталкивает библиотекарей к новым методам работы в библиотечно-информационном обслуживании. Трансформация работы библиотекаря в обслуживании современных школьников повлекла за собой выход традиционных библиотек в виртуальную среду. Такой способ библиотечной деятельности в интернет-среде «способствует максимальному удовлетворению и развитию читательских интересов», – считает Н. Е. Беляева [1, с. 88]. В связи с новым спросом на литературу в интернет-сервисах начали свою работу сайты школьных библиотек, внедряя новые и разнообразные формы работы с читателем.

Следует отметить и удобство совмещения работы традиционной литературы с электронными источниками в интернет-залах школьной библиотеки. Услуга индивидуальной работы с компьютером, абонирование компьютера позволяют ученикам комфортно осуществлять учебный процесс. Написание контрольных работ и рефератов, создание проектов, имея под рукой все многообразие источников на печатных носителях, которые хранятся в фонде библиотеки, а также используя информацию, получаемую через Интернет, позволяет находить нужный материал в короткие сроки. Интернет-зал библиотеки используется так же, как выставочно-презентационная площадка для проведения библиотечных бесед, уроков, вечеров и для творческих встреч со студентами, писателями и авторами книг.

В своей работе по обслуживанию читателей библиотекарь применяет различные формы работы, в которых учитывается учебная деятельность школьника. Для проведения информационных библиотечных уроков используются встречи, обзоры, тематические подборки, выставки, как в традиционном формате обслуживания читателей, так и с помощью электронных технологий.

Представим наиболее популярные в молодежной среде интерактивные формы: онлайн-викторины по творчеству авторов [5]; мультимедийные презентации [2]; рейтинги книг и писателей, голосования «Самые читаемые авторы» [6]; виртуальные экскурсии «Классика на все времена»; видеолаунж-конференция TEDx с просмотром роликов на тему театра, литературы и искусства [3]. Медиа-путешествия позволяют узнать о памятных местах города, связанных с литературными героями, а медиа-экскурс знакомит со страницами творчества писателя [4]. Электронный проект на сайте библиотеки «КНИГА, или Совет звездного читателя» раскрывает роль книги и чтения в жизни известных людей из самых различных сфер: литературы, политики, искусства, спорта, музыки, радио, кино и телевидения.» [5].

Многообразие мультимедийных форм существенно помогает привлечь внимание школьников к шедеврам русской и зарубежной литературы. Одним из наиболее ярких примеров может служить создание буктрейлеров на фонд школьной библиотеки. Экранизация художественной литературы помогает сближать кино с литературными образами. Современным школьникам интересно воспринимать библиотечные уроки и мероприятия именно в таком формате – ярком, образном и динамичном. Библиотека не прекращает свою работу по рекламе новинок книг в фонде, популяризирует лучшие образцы художественного творчества средствами IT-технологий: буккроссинг, буктрейлеры, всевозможные электронные выставки и обзоры литературы. Интернет, работа в электронных сетях дают возможность для общения с людьми со схожими интересами.

Новая форма общения школьного библиотекаря с читателями в электронной версии общения позволяет реализовать библиотечные идеи в новом формате. В библиотечном обслуживании интернет-пользователей библиотекарь применяет авторские и рекомендательные списки художественной литературы, проводит интерактивные конкурсы, расширяя охват читателей в электронном ресурсе. Данная работа позволяет сделать вывод, что данное направление по обслуживанию читателей в интернете является перспективным, освоение социальных закладок дает возможность охватить большее количество

потенциальных читателей библиотеки, позволяя выйти за пределы библиотечных стен. Также можно отметить, что школьники охотнее идут на диалог в социальных сетях, что позволяет быть ближе к пользователям в библиотечном обслуживании. Прогнозируя дальнейшее обслуживание читателей при помощи интернет-технологий, можно предположить основную направленность проводимых мероприятий. Поколение XXI в. отличается от своих сверстников, приходивших в библиотеки несколько десятилетий назад. Сегодняшние школьники формируются в результате множества влияний социальной жизни. Меняется восприятие мира в целом, жизненные цели, манера общения. Цифровые технологии, интернет-пространство повлияли на молодых людей, заставив иначе воспринимать и обрабатывать информацию. Современный библиотекарь, игнорируя эти обстоятельства, рискует потерять взаимопонимание с читателями. В работе современного библиотечного обслуживания важно учитывать интересы пользователей и потребности школьников для дальнейшей продуктивной работы с ними.

Список литературы:

1. Беляева, Н. Е. Работа библиотеки с интернет-ресурсами: практ. пособие / Н. Е. Беляева. – Москва: Литера, 2012. – 144 с.
2. Головки, С. Книги – бестселлеры своего времени: средства продвижения к современному читателю / С. Головки // Библиотечное дело. – 2013. – № 4. – С. 27–31.
3. Казаченкова, Л. А. Журналистский рейд в московскую «библионочь» / Л. А. Казаченкова // Современная библиотека. – 2013. – № 3. – С. 45–52.
4. Коньшева, О. История еще до конца не написана. О поиске пути к «нечитающему» читателю / О. Коньшева // Библиотечное дело. – 2013. – № 12. – С. 22–24.
5. Чаусова, А. Звездный мастринд от известных персон / А. Чаусова, А. Шайдуров // Библиотека. – 2012. – № 1. – С. 20–22.
6. Шабанова, М. Что общего между интернет-сообществом, читательским клубом и читательским дневником? / М. Шабанова // Библиотечное дело. – 2013. – № 14. – С. 29–34.

МИГРАЦИОННЫЕ ПРОЦЕССЫ И ПРОБЛЕМЫ ИДЕНТИЧНОСТИ В СОВРЕМЕННОМ ОБЩЕСТВЕ

В.А. Шустов, А.Л. Немчинова

Россия, Астрахань

Астраханский Государственный Технический университета

tatyan-shustova@yandex.ru

Аннотация. Авторы рассматривают влияет или нет международная миграция на формирование национальной идентичности, а также как это влияние проявляется.

Ключевые слова: миграционные процессы, идентичность, современное общество, проблема.

Современный мир постоянно претерпевает изменения. Связано это с процессами глобализации. Они затрагивают все сферы жизнедеятельности человечества и приводят к возникновению ряда процессов. Речь пойдёт о международной миграции населения (это перемещение людей между границами).

В своей статье я постараюсь ответить на вопрос: влияет или нет международная миграция на формирование национальной идентичности, а также как это влияние проявляется.

Выбранная мной тема актуальна. Проявляется это, прежде всего в том, что международная миграция населения, как важнейший демографический процесс, имела и имеет большое значение для развития стран и регионов мира. И это влияние в 2000-е годы нашего столетия заметно усилилось.

К выводам, к которым мы пришли, натолкнуло прочтение работ Узнародова Д.М. «Миграционные процессы, как фактор становления национальной идентичности» [1], Гризовской Д. В. «Миграционные процессы в Германии во II половине XX – начале XXI века»[2], Ковалёвой Н.И. «Этническая идентичность, как проблема социализации детей-мигрантов в образовательной среде»[3] и др.

«Каждый человек имеет право покидать любую среду, включая собственную, и возвращаться в свою страну», «каждый человек имеет право свободно передвигаться и выбирать себе место жительства в пределах каждого государства», - такое право на свободу передвижения получило международное признание в Декларации прав человека.

В современном мире территориальное перемещение людей явление распространённое. Данные экспертов говорят о том, что каждый пятый житель нашей планеты меняет место своего проживания, и

их количество постоянно растёт. Это проблемы вынужденного переселения. Вследствие чего возникают проблемы адаптации мигрантов, приспособления к новому социальному окружению.

Какие же существуют проблемы миграции, какие угрозы возникают у тех стран, что принимают мигрантов. Прежде всего, это связано с политическими, экономическими и нередко религиозно-социальными процессами в мире. Сегодня внутренняя миграция населения превышает внешнюю. И прежде всего люди перемещаются из маленьких населённых пунктов в более крупные.

Миграция серьёзно влияет на жизнь общества, увеличивая его этническое разнообразие. Именно благодаря миграции произошло расселение человечества по земному шару. Современные карты являются наглядным подтверждением миграционных процессов. Именно этот процесс привёл к образованию таких государств как Канада, США, Австралия. Главная причина этого процесса экономическая: люди едут туда, где есть работа, где более высокий уровень жизни. Поэтому наиболее высокий уровень мигрантов наблюдается в Западной Европе и Северной Америке.

Мигранты, меняя место жительства, обречены на разрыв своей биографии, а также на трудности идентификации с природой, культурой, окружением. На новом месте люди оказываются в новой духовно-нравственной, культурной среде, в новом профессиональном сообществе.

Следует отметить также, что значительный процент некоренного населения в составе государства может оказать влияние на характер национальной идентичности (состояние человека, в котором отражаются его различные позиции, соотнесение этих позиций с позициями других людей).

В процессе миграции человек сталкивается с необходимостью трансформации своей социальной, этнической идентичности, для того чтобы уметь эффективно взаимодействовать в новой среде. К сожалению, не все мигранты способны к эффективной адаптации. Эти проблемы связаны с психологической реабилитацией, а также, повторюсь, проблемы идентификации - с природой, культурой, окружением. Поэтому, когда рассматриваются проблемы, связанные с миграцией, необходимо быть толерантным в отношении к мигрантам, а им - к культуре коренного населения. Отсутствие толерантности влечёт за собой кучу ненужных явлений: экстремизм, расизм, шовинизм, фашизм.

Глобализации и далее будет причиной нарастанию миграционных потоков. Сегодня каждая страна либо принимает, либо пропускает через себя мигрантов.

Таким образом, современные государства, которые сталкиваются с проблемой миграции, должны через совместные интеграционные гражданско-общественные сети, передающие, распространяющие этнические идентичности по населённым пунктам, прекратить развитие коренных противоречий и миграционных идентичностей.

Список литературы:

1. Узнародов Д.И. Миграционные процессы как фактор становления национальной идентичности // Известия высших учебных заведений. Северо-Кавказский регион (общественные науки). - 2014. - №4. – С.38-43.

2. Гризовская Д.В Миграционные процессы в Германии во второй половине XX – начале XXI века // Вестник Челябинского государственного университета. -2017. - №5 (401). - С.54.

3. Ковалева Н.И. Этническая идентичность как проблема социализации детей – мигрантов в образовательной среде // Молодой учёный. – 2016. - №9. – С.1027-1029.

КОМПЕТЕНТНОСТНЫЙ ПОДХОД В ФИЗИЧЕСКОМ ВОСПИТАНИИ СТУДЕНТОВ ВУЗА

И.Б. Щербаков

Россия, Красноярск

СибГУ им акад. М.Ф. Решетнева

kegont50@gmail.com

Аннотация. В статье раскрывается понятие профессиональной компетентности, ценность данного подхода в воспитании студентов.

Ключевые слова: компетентностный подход, физическая культура, образование.

Понятие «компетентность» следует из понятия «компетенция». Компетентность – определённая сфера профессиональных вопросов, в которой специалист должен обладать компетенцией, т.е. обладать личностной способностью решать все вопросы из данной сферы [5].

Компетентностный подход заключается во владении и применении совокупностей принципов определений конкретных целей образования, результатом которых является формирование основных ком-

петентностей у обучаемого. Данный подход показывает эксплуатационную подготовленность студентов к работе в определённой профессиональной области, а также её продуктивность.

Методологическая производительность компетентности исходит из того, что она в разы шире понятия «знание» и основывается под своей комбинированной частью не только на когнитивный подход, но еще зависит и от мотивационного и поведенческого подхода [1].

Профессиональный компетентностный подход является результатом профессионального образования. Он формируется посредством совокупности учебных дисциплин, профессиональных умений и навыков [4].

Подготовка квалифицированных специалистов из сферы «человек-человек» особо актуальна в период развития рыночных отношений и имеет социально значимую ценность. Проводимые реформы выставляют высокие требования к обеспечению систематизированной подготовки специалистов в системе постоянного образования.

Основополагающей особенностью данного подхода на протяжении учебного процесса в высшем учебном заведении является научить выпускника успешно адаптироваться под современный ритм жизни, а также быть готовым к изменениям, относящимся к различным сферам жизни: науке, обществу, культуре и технике.

Соответственно, в настоящее время конечным результатом образовательного процесса является не только усвоение преподаваемого материала, но и способность применять знания, полученные на протяжении образовательного процесса, на практике: умение ориентироваться в информационном пространстве, быть мобильным и готовым к новым жизненным ситуациям.

Профессиональный компетентностный подход развивается не только рядом основных характеристик личности, но и посредством обеспечения условий со стороны образования: организационных, методических, технологических. Выбор рейтинговой системы оценки позволяет определять уровень сформированной компетенции при аттестации студента.

Все эти условия на базисном уровне реализуются в данном подходе, который обращается к гуманным принципам педагогики и содержит в себе множество других новейших педагогических подходов. Они должны предусматривать индивидуальные способности и интересы каждого студента и на их основе организовывать образовательный процесс, создавать учебные ситуации разной сложности, обеспе-

чивать развитие профессиональных качеств у студента при профессионально-ориентированном взаимодействии или общении.

В настоящее время увеличилось понимание физической культуры как общественной, так и личной ценности. Это помогает сформировать новую направленность в воспитании общественного мнения и индивидуальную мотивацию к осваиванию ценностей физической культуры каждому [3].

Из-за модернизации стандартов образования возник вопрос об изменении старых методов преподавания физической культуры в вузе. Интересы государства в направлении данного вопроса являются приоритетными: появляется потребность общества в физическом совершенствовании сотрудников, готовых качественно выполнять профессиональную деятельность и подходящих под определённый свод качеств: стрессоустойчивость, приемлемый уровень здоровья и работоспособных возможностей организма.

В процессе модернизации системы образования основной целью в ведении физической культуры становится точная, чётко осознаваемая, программа, основанная на мотивационно-обусловленных и результативно-спрогнозированных факторах, которая производит такие дидактические процессы, которые отвечают за преемственность тех составляющих физического образования, которые содействуют достижению благоприятных результатов в процессе физического воспитания [2].

Компетентностный подход является основным инструментом в становлении личности студента с рефлексивно аргументированным мышлением и высокой ответственностью за средства для личной самореализации. Он направлен на создание базисных компетенций у студентов на протяжении образовательного процесса и готовности к их самостоятельному исполнению на практике; на улучшение социально значимых качеств и свойств индивидуума, необходимых для обеспечения эффективной жизнедеятельности и социально-профессиональной самореализации.

Это означает, что в физической культуре уровень компетентности студентов может варьироваться под влиянием целевых педагогических взаимодействий, различных влияний и самовоспитания личности.

Компетентная подготовленность к плодотворной деятельности в сфере физической культуры и спорта способна отражать необходимый уровень квалифицирующей и психофизической подготовленности.

сти, а также здоровая самооценка своей деятельности в сфере физической культуры и спорта [1].

Главной задачей профессионально-компетентного специалиста в его инновационной деятельности становится распределение и набор фундаментальных и прикладных знаний при их использовании в практических целях.

Профессиональная компетентность в большинстве случаев определяется как комплекс личностных качеств, с помощью которых человек поддерживает высокую профессиональную деятельность. В состав данного комплекса входят: профессиональные умения и навыки, опыт, основанный на творческом подходе к профессиональной деятельности [4]. Применение данных качеств характеризует готовность к определённому роду деятельности и помогает специалисту эффективно проявить свои умения в творческой работе.

Список литературы:

1. URL: [https:// www. sworld. com.ua/ index.php/ ru/ physical-education-and-sport-413/physical-education-physical-education-different-groups-413/20049-413-0232](https://www.sworld.com.ua/index.php/ru/physical-education-and-sport-413/physical-education-physical-education-different-groups-413/20049-413-0232)
2. URL: [https:// interactive-plus.ru/ e-articles/ 130/ Action130-8139.pdf](https://interactive-plus.ru/e-articles/130/Action130-8139.pdf)
3. URL: <https://cyberleninka.ru/article/v/kompetentnostnyy-podhod-v-fizicheskom-vospitanii-studentov-vuza>
4. URL: [https:// cyberleninka.ru/ article/ v/kompetentnostnyy-podhod-k-professionalnomu-fizkulturno-sportivnomu-obrazovaniyu](https://cyberleninka.ru/article/v/kompetentnostnyy-podhod-k-professionalnomu-fizkulturno-sportivnomu-obrazovaniyu)
5. URL: [https:// videouroki.net/ razrabotki/ kompetentnostno-orientirovannyi-podkhod-v-prepodavanii-fizicheskoy-kultury.html](https://videouroki.net/razrabotki/kompetentnostno-orientirovannyi-podkhod-v-prepodavanii-fizicheskoy-kultury.html)

ОСНОВНЫЕ ПРОБЛЕМЫ И ПУТИ СОВЕРШЕНСТВОВАНИЯ КРЕДИТОВАНИЯ СУБЪЕКТОВ МАЛОГО ПРЕДПРИНИМАТЕЛЬСТВА В ЧЕЧЕНСКОЙ РЕСПУБЛИКЕ

Р.С.-Э. Юшаева
Россия, Грозный

Чеченский государственный педагогический университет

Аннотация. В данной статье автор рассматривает основные проблемы и направления совершенствования кредитования субъектов малого и среднего предпринимательства коммерческими банками. Автором даны рекомендации по совершенствованию кредитования субъектов малого предпринимательства, одним из которых является

популяризация предпринимательства и вовлечение населения в предпринимательскую деятельность

Ключевые слова: малое и среднее предпринимательство, финансовая поддержка, банк, физическое лицо, юридическое лицо, многофункциональный центр.

В Чеченской Республике (по данным Чеченстата) [4] число субъектов малого и среднего предпринимательства (МСП) на 01.04.2018 г. составляет 28,8 тыс. ед. (показатель не претерпел изменений к показателю аналогичного периода прошлого года). Из них:

- индивидуальных предпринимателей – 21 903,
- юридических лиц – 6881.

В республике успешно внедрен институт Уполномоченного по защите прав предпринимателей. Создана инфраструктура поддержки предпринимательства. На сегодняшний день в республике функционирует: 11 бизнес-центров (инкубаторов), 4 технопарка, 3 микрофинансовых фонда и гарантийный фонд. Микрофинансовыми организациями оказана поддержка 33 субъектам МСП на сумму – 37,7 млн. руб. (на 24 микрозайма меньше, чем в аналогичном периоде прошлого года, 54,3% от суммы, выданной в 1 кв. 2017 г.). Гарантийная поддержка оказана 4 субъектам МСП на сумму – 4,9 млн. руб. (на 12 ед. меньше, чем в аналогичном периоде прошлого года, сумма поручительств составляет 11,8% по отношению к аналогичному периоду прошлого года).

Оборот малых и средних предприятий, включая микропредприятия за 2017 год (по оценочным данным) составил 115,4 млрд. рублей, или 64% от ВРП ЧР.

В Чеченской Республике действует 11 многофункциональных центров предоставления государственных и муниципальных услуг (МФЦ), 6 филиалов МФЦ и 155 территориально обособленных структурных подразделений (ТОСП) в них 211 окон для оказания государственных и муниципальных услуг, всего 343 окна МФЦ, что позволяет охватить услугами, оказываемыми по принципу "одного окна" 96,3% населения республики, при этом предоставление услуг АО "Корпорация "МСП" организовано во всех МФЦ республики, что позволило достичь целевой показатель на уровне 100% [3].

Несмотря на то, что ряд проблем, с которыми сталкиваются предприниматели решены, актуальными остаются такие как:

- высокие ставки арендной платы за коммерческие площади, в результате чего предприниматели вынуждены повышать цены, что вызывает отток покупателей на рынки соседних регионов;

- повышение обязательных страховых платежей. Несмотря на снижение ставки с 01.01.2014 года, размер ОПС остается довольно высоким (отдельная проблема, связанная с уплатой обязательных пенсионных отчислений, возникает из-за низкой правовой грамотности предпринимателей, которые зачастую не имеют понятия об обязанностях по уплате ОПС. В результате, по истечении нескольких лет, задолженность предпринимателей перед ПФ достигает внушительных размеров и становится для них «неподъемной ношей»);

- при оформлении правоустанавливающих документов на объекты коммерческой деятельности, особенно если в качестве такого объекта предприниматель использует собственное имущество, расположенное на участке, выделенном для ИЖС (имеют место злоупотребления со стороны муниципальных органов власти, такие как требование закрыть объект предпринимательства до получения разрешения о переводе помещений из жилого в нежилое. При этом в большинстве случаев предприниматель вынужден дважды оформлять одно и то же помещение - сначала оформляет помещение как жилое (хотя, согласно ЖК РФ, оно построено как магазин и жилым никак не является), а затем вынужден это же помещение перевести в нежилое.

К проблеме перевода помещений из жилого в нежилой фонд:

Статья 31. Конституции ЧР гарантирует гражданам республики право осуществления предпринимательской деятельности, с использованием своего имущества.

Статья 17 п.2. Жилищного Кодекса гласит: «Допускается использование жилого помещения для осуществления профессиональной деятельности или индивидуальной предпринимательской деятельности проживающими в нем на законных основаниях гражданами, если это не нарушает права и законные интересы других граждан, а также требования, которым должно отвечать жилое помещение»;

- монопольное положение дилеров от ведущих производителей и поставщиков товаров, работающих с покупателями в ЧР, приводит к удорожанию товаров у оптовых поставщиков и, соответственно повышению розничных цен на 10-15% по сравнению с соседними регионами.

Предложения (меры) по решению проблем, препятствующих осуществлению деятельности субъектов предпринимательства:

- развитие банковской системы республики;
- снижение необоснованно завышенных ставок арендной платы за коммерческие площади, осуществление постоянного мониторинга уровня арендной платы;

- упрощение процедуры предоставления следующих муниципальных услуг субъектам малого и среднего предпринимательства (в том числе путем перевода в электронный вид):

-услуга выдачи разрешения на строительство объектов капитального строительства;

-услуга перевода жилого помещения в нежилое помещение или нежилого помещения в жилое помещение;

-услуга выдачи разрешений на установку рекламных конструкций на соответствующей территории и согласование размещения информации.

На фоне существующей ситуации возникает необходимость открытия собственного коммерческого банка с развитой системой представительства и допфилов во всех райцентрах и крупных населенных пунктах республики.

Список литературы:

1. Тавасиев А.М. Банковское дело [Электронный ресурс] : словарь официальных терминов с комментариями / А.М. Тавасиев, Н.К. Алексеев. – Электрон. текстовые данные. – М. : Дашков и К, 2015. – 652 с. – 978-5-394-01035-4. – Режим доступа: [http:// www.iprbookshop.ru/ 35266.html](http://www.iprbookshop.ru/35266.html)

2. Шилов В. А. Проблемы кредитования субъектов малого и среднего предпринимательства в России / В. А. Шилов // Азимут научных исследований: экономика и управление. – 2017. – Т. 6. – № 1. – С. 213-216.

3. Официальный сайт Комитета Правительства Чеченской Республики по малому бизнесу и предпринимательству [Электронный ресурс]. – URL <http://kmb-chr.ru/>

4. Официальный сайт Федеральной службы государственной статистики [Электронный ресурс]. – URL: <http://www.gks.ru/>

ИНТЕЛЛЕКТУАЛЬНЫЕ СТРАТЕГИИ ЛИЧНОСТИ

А. Х. Яхьяева

Россия, Грозный

Чеченский государственный педагогический университет

amina.sp@mail.ru

Аннотация. В данной статье рассматриваются основные интеллектуальные стратегии личности как особенности проявления интеллектуальных способностей. Сказано, что современное общество ста-

вит высокие запросы, и чтобы соответствовать личность должна быть интеллектуально развита. Отмечено, что знание интеллектуальных стратегий действий помогают понять психологические аспекты деятельности человека.

Ключевые слова. Интеллект, поведение, мышление, интеллектуальные стратегии, личность, деятельность, человек.

Современный человек живет в высокоинформированном обществе, его внутренний мир личности постоянно взаимодействует с окружающей действительностью. Жизнь человека в современном обществе – это череда событий, встреч, перемен. Сегодня общество предъявляет высокие требования к личности человека, ему необходимо быстро действовать, сконцентрировать сознание, так как на него обрушивается нескончаемый поток информации. Чтобы соответствовать требованиям высокоразвитого мира и находить эффективные способы решения жизненных ситуаций, человек должен быть интеллектуально развит, уметь подстраиваться под разные обстоятельства и знать интеллектуальные стратегии действий. Таким образом, интеллект – ценное качество психики, внутренний стержень современного человека, который дает возможность приспособиться, развиваться в быстро меняющемся обществе. Нами в данной статье поставлена задача обосновать основные интеллектуальные стратегии, которые человек применяет в проблемной ситуации.

Интеллектуальные стратегии поведения определяются мыслительными действиями, способами деятельности человека. В психологической литературе интеллектуальные стратегии интерпретируются как устойчивые психологические образования, необходимые человеку в процессе адаптации к современному миру, они являются важнейшими свойствами современной личности [3]. В проблемной ситуации, человек использует те или иные интеллектуальные стратегии, помогающие эффективно разрешить обстоятельства. Под интеллектуальными стратегиями понимают систему мыслительный навыков, к которым личность предрасположена в силу своих психологических закономерностей.

Интеллектуальные стратегии начинают формироваться в детстве и развиваются на протяжении всей жизни. Каждый человек мыслит, решает проблемную ситуацию в рамках той стратегии, который сложился в процессе жизни. И только творческий человек пытается научиться новым интеллектуальным стратегиям. Интеллектуальные стратегии исследовали в своих работах Р. Стернберг, Е.А. Климова,

А. Харрисона, Р. Брэмсон, Б. М. Теплова, Л. А. Громова и др [5]. Известный российский ученый И.П. Павлов выявил интеллектуальные типы личности. В его классификации личность с художественным типом интеллекта отличается впечатлительностью, высокой эмоциональностью, у таких личностей доминирует образное мышление. Люди с данным типом интеллекта – творческие личности. Интеллектуальные стратегии проявляются в искусстве, в литературной деятельности. Мыслительный тип личности – это человек оперирующий абстрактными понятиями в деятельности.

А. Харрисон и Р. Брэмсон выявили пять разновидностей интеллектуальных стратегий: синтезатор, аналитик, прагматик, идеалист, реалист. У человека наблюдается сочетание двух интеллектуальных стратегий в поведении, где одна стратегия доминирует [3]. Человеку с доминирующей синтезаторной стратегией характерно преобладание мыслительных операций синтеза, когда из отдельных частей создается целое, в речи синтезатора часто употребляются слова «Что, если», «С другой стороны», «Вероятнее всего». Обладатели синтезаторной интеллектуальной стратегией чувствительны к противоречиям в мышлении других, проявляют повышенный интерес парадоксальным идеям, они заинтересованы в создании конфликтных ситуаций, провоцировать ситуацию, задавая острые вопросы с целью разъяснения исходных позиций соперника. Человек с данной стратегией склонен креативным способностям, осознанно оперируется на теорию в своих умозаключениях. Такому человеку свойственно интегрировать идеи. В общении может демонстрировать агрессию, провоцировать конфликтные ситуации.

Личность с идеалистической интеллектуальной стратегией обладает широким взглядом на окружающий мир, доминирует интуитивное мышление. Их повышенный интерес к человеческим ценностям, целям и мотивам позволяет им учитывать в своих действиях, мнение и взгляд других. Человек с идеалистической интеллектуальной стратегией продуктивен в межличностных отношениях, в отношениях они занимают позицию экспериментатора, советника, им необходимо чувствовать себя нужным и полезным в общении. В поведении могут игнорировать конкретные факты, действия, где нужно логически анализировать процесс решения. В общении с людьми неконфликтны, толерантны к мнениям окружающих. Человек с аналитической интеллектуальной стратегией отличается внимательностью к деталям действий. Он тщательно анализирует поступки, при решении проблемных ситуаций всегда применяет логические способы

действий, его жизненные установки носят консервативный характер. В общении аналитик интроверт, малоэмоционален, не любит делиться с другими своими проблемами, говорит спокойно, логично, уверенно, речь такого человека правильно построена, четко расставлены знаки пунктуации. В межличностных отношениях дисциплинирован, не переносит неизвестность, непостоянность, поскольку ориентирован на логическое видение картины мира, наблюдает за ходом мыслей собеседника, ценит знания, профессионализм. Однако с таким человеком трудно общаться, собеседнику сложно понять его отношение.

Человеку с прагматической интеллектуальной стратегией характерен последовательный тип мышления, склонен предварительно планировать свою деятельность. Человек стремится реализовать свои цели, применяя имеющиеся возможности, не тратит времени на поиски дополнительных ресурсов, в деятельности он нацелен на получение конкретного результата. Легко вступает в контакт, коммуникабельный, отличается оптимистическим взглядом на жизнь, быстро приспосабливается к новым условиям. В общении с людьми производит приятные впечатления, любит шутить, в любой ситуации ищет себе выгоду и ему важны его интересы.

Человек с данной интеллектуальной стратегией выслушивает мнение окружающих, но примет во внимание только, то что совпадает с его интересами. Данная интеллектуальная стратегия основана на оптимизме, на получении выгоды в любой ситуации.

Человек с реалистической интеллектуальной стратегией пересекается с чертами прагматика, в поведении демонстрирует подвижность, активность, коммуникабельность, на любой вопрос имеет свое мнение. У него развита практическое мышление, всегда стремятся достигать результатов в деятельности. Ему свойственно управлять людьми, контролировать обстановку. Взаимоотношениях с людьми занимает лидирующую позицию, у него есть потребность управлять, оценивать ситуацию.

Таким образом, развивать в себе качества интеллектуальной стратегии может любой человек. В одном человеке в разной мере присутствуют два типа стратегий. Современный мир требует от человека умение организовать деятельность, адаптироваться к стремительному ритму жизни, быстро реагировать на изменения ситуаций. В связи с чем человеку необходимо совершенствоваться и расширять горизонты интеллектуального развития. Перечисленные интеллектуальные стратегии позволяют лучше понимать психологические особенности личности.

Список литературы:

1. Большой психологический словарь/Под ред. Б. Г. Мещерякова, В. П. Зинченко. СПб.: Прайм-ЕВРОЗНАК, М.: «ОЛМА – ПРЕСС», 2004. С. 202-204.
2. Мусханова И.В., Яхьяева А.Х. О проблемах интеллектуального развития младших школьников в современных условиях. Журнал «Инновации и инвестиции» №4. Москва, 2014 С.242-245
3. Яхьяева А.Х. Формирование умственных способностей младших школьников в этнокультурной среде. Семья: проблемы межинституционального взаимодействия в современном мире: материалы Всероссийской научно-практической конференции с международным участием. г.Грозный, 2017. С.400-403
4. Яхьяева А.Х. Влияние сети интернет на интеллектуальное развитие подростков. Научный форум: Педагогика и психология: сб. ст. по материалам XXVI междунар. науч.-практ. конф. – № 2(26). – М., Изд. «МЦНО», 2019. С.54-57
5. Юнг Г.К. Психологические типы. М., 1992.

ФОРМИРОВАНИЕ ЭКОЛОГИЧЕСКОЙ КУЛЬТУРЫ УЧАЩИХСЯ МЛАДШИХ КЛАССОВ СЕЛЬСКИХ ШКОЛ

М.Д. Батырова

Россия, Грозный

Чеченский государственный педагогический университет

ritadaur@gmail.com

Аннотация. В данной статье рассмотрены проблемы отсутствия понимания экологического кризиса значительной частью населения, в частности учащихся сельских школ, что объясняется отсутствием экологического мышления и адекватного восприятия окружающей среды. Выявлено и обосновано несовершенство экологического образования в сельских школах. На основе проведенного исследования изучены научные работы, посвященные экологическому образованию в сельской школе, а также проведенные в СОШ села Виноградное Чеченской Республики, что позволило нам сделать следующие выводы, что в большинстве случаев предпочтение отдается опосредованному знакомству с окружающим миром.

Ключевые слова: экологическая культура, сельская школа, экологическое образование, младшие школьники, окружающая среда.

Изучение практики сельских школ показало, что более 45% учащихся младшего школьного возраста не осознают важности бережного отношения к природе. В связи с тем, что в последние годы большую значимость приобретает проблема глобального экологического кризиса, которая затрагивает интересы не только нашей страны, но и всего мира в целом, экологическое образование рассматривается как один из способов преодоления этой проблемы. Цель охраны окружающей природной среды заключается в сохранении природных условий, необходимых для жизни людей на Земле [1, с. 319]. Отсутствие понимания экологического кризиса значительной частью населения, объясняется отсутствием экологического мышления и адекватного восприятия окружающей действительности вследствие недостаточного экологического образования и культуры. Из практики прове-

денных исследовательских работ мы можем сказать, что экологическое образование современного школьника не отвечает социально - педагогическим требованиям, которые ставятся перед педагогами народного образования. Далеко не каждый ученик усваивает комплекс сложных экологических знаний и зачастую многие из них не имеют тех необходимых качеств личности, которые составляют экологическую ответственность. Основная задача обеспечивающая поэтапное изучение экологической культуры, является педагогическое воздействие школы на эмоции, сознание и волю учащихся, а также развитие их духовных и умственных способностей.

Повышенное внимание школы в последние годы к формированию у школьников рационального, ответственного отношения к природе приводят к взаимодействию человека и окружающей среды. Начиная уже со школьной скамьи наше будущее поколение должно осознавать свою значимость в сохранении и приумножении природных ресурсов. Исходя из этого мы можем говорить о тенденциях направленных на формирование у учащихся моральной, нравственной и этической ответственности за окружающую среду в общеобразовательных школах. Экологическое образование учащихся формируется на задачах экологии и посредством систематизации соответствующей внеурочной природоохранной работы. Непосредственно экологическое образование и подготовка учащихся в сельской школе преобладает своей целенаправленностью и систематичностью передачи информации что дает возможность скоординировать теоретические и практические знания. Заложить основы экологической воспитанности подрастающего поколения. Эффективность экологической культуры младшего школьника в значительной степени зависит от соблюдения принципа преемственности целей и задач экологического образования. В отличие от городских школьников сельский школьник находится в непрерывной связи с природой и имеет больше возможностей наблюдений за различными природными явлениями. Проводимая учащимися сельских школ экологическая деятельность в изучении природной среды местности, в которой они непосредственно проживают, является незаменимым фактором в формировании их экологического образования. Природное окружение сельской школы – это один из главных условий эффективности экологической образованности младших школьников. Включение в структуру занятий народных традиций, обычаев, нравов, свойственных для сельской местности служит еще одной незаменимой частью в формировании экологической культуры школьника.

Принципиально важной задачей в условиях экологического кризиса является научить школьников в сельских школах осознавать экологические проблемы своего села и со всей ответственностью относиться к окружающей среде и богатствам своего края в течение всей жизни. Залогом успеха в формировании экологической культуры у учащихся сельских школ является их усердие, трудолюбие и умение в течение долгого времени заниматься тяжелой и монотонной работой.

Однако на сегодняшний день не совсем четко разграничены пути преодоления разрыва, которые существуют между теоретическими знаниями и практической деятельностью в социоприродной среде. Несовершенство экологического образования в сельских школах объясняется недостаточным вниманием к проблеме экологии и экологического образования в обществе. В условиях сельской школы, вопросы затрагивающие экологическую воспитанность, грамотность учащегося не могут быть успешно реализованы одним лишь педагогом - энтузиастом. Это должна быть систематически выстроенная работа всего педагогического коллектива на межпредметной основе. Представляя собой многогранный образовательный процесс, экологическое образование не в состоянии самостоятельно справиться с формированием отношений школьников младшего возраста к природной и социальной среде посредством лишь одного учебного предмета.

В своей диссертационной работе «Экологическое образование сельских школьников» Хазеев Габдельбар Хазеевич предлагает свою гипотезу эффективности экологического образования сельских школьников. По его мнению дисциплина будет эффективным, если: 1) устанавливаются межпредметные связи при формировании содержания экологического образования; 2) осуществляется формирование системы научных экологических знаний и умений, взглядов и убеждений; 3) реализуются педагогические условия содержания экологического образования сельских школьников; 4) будет осуществляться поэтапное воспитание учащихся посредством включения их в разнообразные формы учебной и внеурочной работы экологического направления на основе использования принципов региональности и краеведческого подхода; 5) внедряются в практику обновленные модели, формы и методы непрерывного экологического образования и воспитания сельских школьников [4, с. 98].

В то время как Богданова Татьяна Викторовна в своей работе «Экологическое образование младших школьников в современной сельской гимназии» выделяет всего два условия необходимых для формирования экологического сознания: 1) овладение теоретически-

ми знаниями (понятиями, представлениями, фактами и т. д. в области экологии); 2) включение учащихся в практико-ориентированную деятельность по изучению реальной экологической ситуации своей местности и посильное участие в ее улучшении [2, с. 56].

Пахомов А. П. в своих работах также предлагает несколько способов к формированию мотивации к овладению экологическими знаниями: 1) значительно “эгоистическое мотивирование”. Хорошо известно, что в нашей стране регионов с благоприятной экологической обстановкой мало. Это в первую очередь отражается на здоровье самого ребенка, посредством аллергических реакции. Запрет на потребление любимых детьми продуктов незамедлительно начинает доставлять дискомфорт у детей. Все эти факты дают нам возможность на примерах убедить ребенка в необходимости их непосредственного участия в решении экологических проблем. 2) второй путь в создании мотивации у детей младшего школьного возраста к овладению экологическими знаниями – это обращение к их естественному желанию завоевать авторитет взрослых. Например, умением объяснить взрослому хорошо усвоенную детьми связь между плохо закрывающимся краном на кухне и пересыханием водоемов, загрязнение воздуха и т. д. 3) третий путь – это использование игровых методов обучения. Такой подход по мнению Пахомова А. П. является естественным для данного возраста. Ведь младший школьный возраст специфичен тем, что его можно рассматривать как переходный период, когда ведущей деятельностью является игровая деятельность, к периоду, когда ведущей деятельностью является учебная [3, с. 87].

Изучение научных работ посвящённых экологическому образованию в сельской школе, а также наши собственные исследования проведенные в СОШ села Виноградное Чеченской Республики позволило нам сделать следующие вывод, что в большинстве случаев предпочтение отдается опосредованному знакомству с окружающим миром. Наблюдению уделяется мало внимания или не уделяется вообще. Педагог сам стремится рассказать, показать все интересное тем самым лишая ученика возможности проявить в полной мере свою активность.

Список литературы:

1. Байраков И. А., Болотханов Э. Б., Авторханов А. И., Таймасханов Х. Э., Шахтамиров И. Я. Чеченская Республика: Природа, Экономика и Экология // Учебное пособие – Грозный 2006. С. 319

2. Богданова Т. В. Экологическое образование младших школьников в современной сельской гимназии: дис. на соиск. учебн. степ.

канд. пед. наук Московский гос. областной университет, Москва, 2007.- С. 56

3. Пахомов А. П. Проблемы психологической переподготовки учителя при переходе его из традиционной системы обучения в развивающую (Д. Б. Эльконина – В. В. Давыдова): дис. на соиск. учебн. степ. канд. псих. наук Томский гос. педагогический университет, Томск, 1997. – С. 87

4. Хазеев Г. Х. Экологическое образование сельских школьников: дис. на соиск. учебн. степ. канд. пед. наук Казанский Федеральный университет, Казань, 2002. – С. 98.

НООСФЕРА: ЕЕ ПРОШЛОЕ И БУДУЩЕЕ В РОССИИ

А.А. Кертанова

Россия, Саратов

Саратовский государственный аграрный университет

grishinsd@mail.ru

Аннотация. Данная статья демонстрирует актуальность экологических проблем по всему миру и в частности в России. Так же оно содержит предложения по улучшению экологии, дает определение понятию «ноосфера».

Ключевые слова: окружающая среда, ноосфера, природа, В.И.Вернадский.

Наш мир вступил в XXI век. Научно-технический прогресс очень сильно изменил жизнь людей. Новые технологии стали для нас частью жизни. Но за все приходится платить. К сожалению, помимо положительных сторон прогресса, мы ощущаем так же его отрицательное влияние, например, на окружающую среду. Загрязняется вода, почва, воздух. Как же свести негативное влияние прогресса на окружающую среду к минимуму?

Люди задумывались об этом еще в начале прошлого века. Появились утопические призывы «остановить развитие цивилизации», «вернуться к истокам». Однако преобладала противоположная тенденция, воплощенная в лозунге: не нужно ждать милостей от природы, необходимо брать от нее максимум. Мудрые слова Фрэнсиса Бэкона оказались забыты: «Люди не правят природой, если не подчиняются ей».

К концу двадцатого века проблемы сохранения природы обострились всё сильнее, и экологи не нашли решение - они только контролировали состояние окружающей среды. Но мониторинг не решил проблему загрязнения.

Попытки запретить сброс отходов, загрязняющих почву, воду и атмосферу, не спасают ситуацию. Нельзя запретить развитие! Такие методы могут оказать только экстренную помощь природе, а для ее восстановления необходимо длительное систематическое «лечение». Более того, запреты без дальнейших действий загоняют проблему внутрь и приводят к дальнейшему усложнению ситуации. Необходимо найти другие подходы.

В первой половине прошлого века один из таких подходов был предложен великим русским ученым Владимиром Ивановичем Вернадским в его учении о ноосфере.

В.И. Вернадский разрабатывал идею биосферы почти десять лет и в 1926 году опубликовал два очерка под общим названием «Биосфера». Три года спустя, в 1929 году, они были переведены на французский язык. В 1928 году в журнале Nature ученый опубликовал доклад «Эволюция видов и живой материи». В 1934 г. вышло первое издание работы «Проблемы биогеохимии», в 1939 г. - второе. В 1945 году американский журнал «Cynthist» опубликовал свою последнюю работу перед своей смертью «Биосфера и Ноосфера».

Учения В. И. Вернадского не встретили серьезных опровержений, но они не были востребованы ни в России, ни за рубежом. В 1931 году ученый был вынужден написать: «Царство моих идей впереди».

И посеянное ученым зерно проросло. В 1998 году впервые публикация Биосферы на английском языке была опубликована в США с подробными комментариями. В 2000 году французский журнал Fusion опубликовал работу В.И. Вернадского «Биосфера и ноосфера» со вступительной статьей Э. Гренье, в которой ученого называли «отцом глобальной экологии».

В 2001 году неправительственный экологический фонд им. В.И. Вернадский включил в новую редакцию «Биосферы» ранее неопубликованные материалы, которые хранил в папке «Мысли и зарисовки». В том же году в Соединенных Штатах была издана книга Л. Ларуша «Экономика ноосферы», в которой утверждается, что высказанные Вернадским мысли относятся, скорее, к широкому кругу научных знаний, нежели к определенной научной области.

Ноосфера – показатель взаимоотношений общества и природы, в рамках которой рациональная человеческая деятельность становится определяющим фактором развития.

Основным посланием теории, ее фундаментом, на котором держатся все разработки, был синтетический подход к изучению любых объектов и процессов природы. Синтетическое изучение объекта природы - изучение его природных тел и самого себя. Это неизбежно выявляет особенности структуры, которые упускаются при аналитическом подходе к ним.

Эти идеи в наиболее общем виде отражены в «картинах мира», предложенных В. И. Вернадским моделях Природы, созданных человеком на основе известных законов ее развития.

Концепция симбиоза когда-то возникла в биологии. Так называется сосуществование разных типов организмов, жизнедеятельность которых способствует взаимной выгоде и выживанию. В.И. Вернадский расширил понятие симбиоза на инертную субстанцию. Типичным примером является почва. Фактически это биокостное вещество: если убрать из него микроорганизмы, и на земле ничего не будет расти. В то же время грибы и бактерии не выживут без минеральных солей, которые содержит почва.

Помимо инертных и живых веществ в ноосферу входит и третий компонент - социальная роль людей. Эта роль, со временем, становится все важнее, но она не может изменить законы развития окружающей среды. Цивилизация - это не самостоятельная система, а лишь часть ноосферы. Следовательно, любые политические, экономические и технические методы решения экологических проблем, не согласующиеся с законами развития природы, не могут быть эффективными.

В подтверждение можно привести слова В.И. Вернадский: «Будущее человечества, как части единой системы биосферы, зависит от понимания нашей связи с природой и от того, примет ли оно на себя ответственность не только за развитие общества (к чему призывали все утописты), но и за биосферу в целом».

Целью данной статьи является обоснование важности учений ноосферы и необходимости защиты окружающей среды.

Вопрос предотвращения также включает, несомненно, диагностирование новых проблем, потенциальных опасностей, условий и возможностей для их искусственного возникновения и, конечно же, разработку методов «контрацепции». Мы будем говорить о России и обсуждать, российские реалии, хотя проблема, конечно, гораздо шире

и очень часто без глобальных действий невозможно справиться с частными проблемами стран.

Например, российские корпорации могут поставить перед собой решение экологических проблем на первом месте. В 2018 году «Apple» представила миру свой новый лозунг «Мы требуем большего от себя и меньшего от планеты». Крупная корпорация добивается значительных успехов в сфере экологии. Так, например, компания полностью перевела помещения по всему миру на возобновляемые источники энергии. «Apple» внедряет новые технологии переработки, например, «Daisy», новейший робот для разборки устройств. «С каждым новым устройством, с каждой новой технологией мы преследуем цель – сделать нашу планету лучше, чем она была до нас».

В России могут быть проведены следующие реформы:

-Создать экологически чистую зону рядом с каждым крупным городом, где заводами, будут производиться экологически чистые и биоразлагаемые заменители товаров повседневного спроса. Например, пластиковые пакеты, стаканы для кофе, необходимое сырье для жизни.

Эта замена будет дешевле в изготовлении и безопаснее в использовании.

-Необходимо исключить пластик из производства товаров повседневного пользования, увеличить производство натуральной косметики и средств гигиены без вредных добавок и в биоразлагаемой таре.

Люди производят около 400 млн пластика в год и на земле уже не осталось мест, где нет пластика. Он был обнаружен в Антарктиде, в фекалиях тюленей, водопроводной воде, пыли, поваренной соли, пиве и комарах! Теперь же пластик обнаружен в человеческих фекалиях! Это подтвердил Филипп Швабль из медицинского университета Вены. Пластик, находясь в организме человека, приводит к ряду проблем, среди которых воспаление тканей из-за реакции иммунной системы, повреждения органов и воспаления кишечника и негативное влияние на репродуктивную систему. Так же пластик может впитывать в себя различные вредные вещества (например, пестициды, диоксины) и выделять их в организм.

-Постепенно заменить пластик на экологически чистый товар.

-Ввести солнечные батареи в постоянное использование (из всех доступных возобновляемых источников энергии именно солнечная энергия и солнечные батареи наносят минимальный ущерб окружающей среде)

Принципиальным отличием стратегии XXI века от предыдущих является упор на рациональное производство. Рациональнее добывать, использовать, потреблять и думать об утилизации в соответствии с тем или иным сценарием.

В качестве подтверждения можно сделать вывод из слов В.И. Вернадского: «Будущее человечества как части единой системы биосферы зависит от того, когда оно понимает свою связь с Природой и берет на себя ответственность не только за развитие общества (что все утописты хотели) но биосферу в целом».

Список литературы:

1. Вернадский В.И. Научная мысль как планетное явление. М., 1991.
2. Вернадский В.И. Биосфера и ноосфера. М., 2004.
3. Урсул А.Д., Романович А.А. Безопасность и устойчивое развитие: философско-концептуальные проблемы. - М., 2001.

МАТЕМАТИЧЕСКИЕ И ТЕХНИЧЕСКИЕ НАУКИ

ИЗУЧЕНИЕ ОБЛАЧНЫХ ТЕХНОЛОГИЙ В СТАРШЕЙ ШКОЛЕ

К.А. Авсюк

Россия, Владимир

Владимирский государственный университет имени Александра Григорьевича и Николая Григорьевича Столетовых
kseniya.avsyuk@.yandex.ru

Аннотация. В статье представлен нестандартный урок в форме деловой игры, направленный на изучение и использование облачных технологий в жизни ученика.

Ключевые слова: информатика, цикл, график, функция, таблица, формулы.

Внедрение Федеральных государственных стандартов второго поколения требует применения нестандартных форм и активных методов обучения, повышающих мотивацию и интерес обучающихся, показывающих связь содержания учебного предмета и реальной жизни. Мы представляем урок информатики и ИКТ в 11 классе общеобразовательной школы в форме деловой игры «Консилиум».

Цель урока: формирование у учащихся новых знаний и приобретения ими первоначальных умений по работе с облачными технологиями на примере GoogleDocs.

Межпредметные связи: математика, основы медицинских знаний.

Этап 1. Организационный момент. Введение в игру.

Учащимся предлагается попробовать себя в роли хронобиологов - ученых, исследующих проблемы человека.

Во время проведения игры учащиеся разделены на бригады по 3 человека. Номер бригады записан на бейдж. Все бейджи разных цветов, это связано с должностью в бригаде. В каждой есть Регистратор (бейдж желтого цвета), Аналитик (бейдж синего цвета) и Консультант

(бейдж красного цвета). Учащиеся получают и изучают инструкции с заданиями и критериями оценивания.

Задания регистраторам:

Собрать данные у Обследуемого:

- ФИО;
- дата рождения;
- электронная почта;
- сведения о физическом, интеллектуальном и эмоциональном состоянии на данный момент.

Внести данные в ячейки электронной таблицы Вашей бригады на лист «регистратор».

Найти в Интернете название, номер и дату принятия закона о том, что медицинская или другая организация должна получить согласие клиентов на обработку персональных данных, вставить ссылку на этот закон в разрабатываемый вами документ.

Оформить (как в прилагаемом шаблоне или на свое усмотрение) «Согласие на обработку данных». Предусмотрите на листе ячейки «Выполнил» и «Отметка». Нажмите кнопку Печать и оцените, как Ваш документ будет выглядеть на бумаге.

Оцените свою работу в соответствии с критериями оценки.

Ответьте на вопросы анкеты, напишите свои пожелания учителю о ходе урока – деловой игры.

Задания аналитикам:

Оформить таблицу, включающую: текущий день, физический биоритм, эмоциональный биоритм и интеллектуальный биоритм.

Ввести формулы в ячейки электронной таблицы на лист «аналитик» для построения таблицы биоритмов определения физического, эмоционального и интеллектуального биоритма.

Используя расчетные формулы, заполните таблицу и рассчитайте значения трех биоритмов Обследуемого на 30 дней.

Выполните оформление листа «аналитик» по образцу представленному на рисунке или по своему усмотрению, вставьте эмблему нашей компании. Предусмотрите на листе ячейки «Выполнил» и «Отметка». Нажмите кнопку Печать и оцените, как Ваш документ будет выглядеть на бумаге.

Оцените свою работу в соответствии с критериями оценки.

Ответьте на вопросы анкеты, напишите свои пожелания учителю о ходе урока – деловой игры.

Задания консультантам:

Оформить лист «консультант» (по образцу, представленному на рисунке или по своему усмотрению) – вставить заголовок, эмблему

компании. На листе «консультант» электронной таблицы вашей бригады построить график, отображающий:

физический, эмоциональный и интеллектуальный биоритмы Обследуемого на 30 дней (значения находятся на листе «Аналитик»);
даты, исследуемого периода.

Отформатировать график по шаблону или по своему усмотрению.

По графикам и табличным значениям определить теоретическое состояние Обследуемого в текущий день: физическое, эмоциональное и интеллектуальное.

Оформить в виде таблицы. Предусмотрите на листе ячейки «Выполнил» и «Отметка».

Подготовить на печать график, и теоретическое состояние, передать Обследуемому.

Оцените свою работу в соответствии с критериями оценки.

Ответьте на вопросы анкеты, напишите свои пожелания учителю о ходе урока – деловой игры.

Дополнительное задание:

исправить программу так, чтобы она строила ваши биоритмы, построить биоритмы на ближайший месяц и, проанализировав их, составить для себя рекомендации.

Вам помогут вопросы:

1. Выберите дни, когда ваши ответы на уроках будут наиболее удачными, а когда –наименее.
2. Выберите подходящие дни для сдачи зачета по физкультуре.
3. Какая неделя месяца самая благоприятная?
4. Какую еще информацию вы увидели на диаграмме?
5. Как вы думаете, что будет показывать график, если сложить все три биоритма? Можно ли по нему что-либо определить?

Этап 2. Проведение игры. Проверка гипотезы.

Каждая группа учащихся занимает по 3 компьютера, на рабочих столах, которых, уже открыта титульная страница «Владимирской медицинской компании», где находятся ссылки на электронные таблицы команд для совместного редактирования и выполнения заданий.

Обучающиеся выполняют в группах (бригадах) задания. У каждой группы в итоге будут теоретические (полученные из компьютерной модели) и реальные (полученные регистраторами) данные о трех состояниях Обследуемого на сегодняшний момент. Учащиеся анализируют насколько теория соответствует практическим результатам.

Этап 3. Анализ итогов работы и оценка результатов

Учитель предлагает вопросы для обсуждения.

Зависит ли реальная жизнь человека от его биоритмов? Как мы сейчас можем ответить на этот вопрос? Можно сказать, что проведенными исследованиями мы проверили это суждение?

В соответствии с выбранным уровнем выполнения задания, ученики оценивают свою работу и работу своей команды. Затем оценки выставляет учитель.

Список литературы:

1. Болтаева М. Л. Деловая игра в обучении // Молодой ученый. – 2012. – №2. – С. 252-254.
2. Лапчик М.П., Рагулина М.И. Семакин И.Г., Хеннер Е.К. Методика обучения информатике.–СПб.: "Лань", 2016. – 392 с.
3. Покушалова Л. В. Деловая игра – перевод профессионально-теоретических знаний в действие // Молодой ученый. – 2011. – №4. Т.2. – С. 120-122.
4. Проектирование современного урока в соответствии с требованиями ФГОС ООО: методическое пособие / авт.-сост: С.В.Фаттахова. – Казань: ИРО РТ, 2015. – 89 с.
5. Реутова Е.А. Применение активных и интерактивных методов обучения в образовательном процессе вуза.– Новосибирск: Изд-во, НГАУ, 2012.– 58 с.

СРЕДА ПРОГРАММИРОВАНИЯ SCRATCH КАК СОВРЕМЕННОЕ СРЕДСТВО ДЛЯ ПОВЫШЕНИЯ МОТИВАЦИИ ШКОЛЬНИКОВ ПРИ ИЗУЧЕНИИ СОДЕРЖАТЕЛЬНОЙ ЛИНИИ «АЛГОРИТМИЗАЦИЯ И ПРОГРАММИРОВАНИЕ» НА ПРОПЕДЕВТИЧЕСКОМ УРОВНЕ

А.П. Алешин

Россия, Владимир

Владимирский государственный университет имени Александра Григорьевича и Николая Григорьевича Столетовых
sorkaz909@gmail.com

Аннотация. В статье обосновывается необходимость применения среды программирования Scratch как современного средства обучения программированию школьников на пропедевтическом уровне.

Ключевые слова: программирование, школа, средство обучения, среда программирования, Scratch.

Содержательная линия «Алгоритмизация и программирование» является одной из самых сложных в школьном курсе "Информатика и ИКТ". Изучая этот содержательный модуль, школьники учатся работать с информацией, приобретают знания о формах представления алгоритмов, усваивают алгоритмические структуры, конструкции операторов, учатся понимать синтаксис языков программирования и т.д.

Учебная практика показывает, что многие школьники зачастую испытывают трудности в изучении этого раздела. Одна из причин – серьезная ограниченность времени, отводимого учебным планом на изучение вопроса, и, как следствие, – недостаток практического закрепления материала, вторая причина это скучные, не интересные языки программирования, которые на сегодняшний день преподаются в школах на пропедевтическом уровне, такие как Кумир, Logo. В результате у учеников постепенно пропадает интерес к теме «Алгоритмизация и программирование», а затем и к предмету “Информатика и ИКТ” в целом.

Современные учебные языки программирования и среды разработки отличаются интерактивностью, возможностью работы с мультимедиа, имеют визуально развитый интерфейс и эргономику рабочей среды.

Одной из таких сред является Scratch. Она позволяет упростить знакомство ученика с программированием, предоставляя визуальную среду программирования и игровые технологии в изучении этого раздела. Последнее мотивирует интерес школьников к созданию новых творческих продуктов (игр, абстракций, мультфильмов).

Scratch – это современная объектно-ориентированная, визуальная среда программирования, предназначенная для обучения школьников младших и средних классов, эта среда создавалась специально для того, чтобы подростки использовали её самостоятельно в целях обучения [1].

Основными строительными элементами среды Scratch являются визуальные, графические блоки, эти блоки задают всю структуру вашей программы, разделяя ее на основные компоненты начало, тело и конец программы. Любой графический блок представляет собой геометрическую цветную фигуру, внутри которой вписана команда. Благодаря данной команде, объект созданный школьником будет совершать различные действия в определенной области интерфейса среды программирования [2].

Элементарный интерфейс Scratch позволяет даже школьникам младшего возраста, приспособиться к программе, превращая обучение в увлекательную игру.

Создавая программу из простейших команд, у ребенка в результате данного конструирования может получиться сложная модель, которая будет в себя включать множество взаимодействующих друг с другом объектов, которые в свою очередь будут иметь непременно как однотипные, так и различные свойства.

При конструировании программы в среде программирования Scratch, школьники осваивают определенные навыки:

- творческое мышление,
- предметное общение,
- системный анализ,
- беглое использование технологий,
- эффективное взаимодействие,
- проектирование,
- постоянное обучение.

Главным преимуществом данной среды программирования является то, что она является бесплатным и доступным продуктом в сети Интернет, поэтому любая школа может без особых усилий приобрести её.

Делая вывод можно сказать, что среда программирования Scratch, является эффективным средством, которое способствует повышению мотивации школьников на уроках информатики и ИКТ при изучении содержательной линии «Алгоритмизация и программирование» на пропедевтическом уровне.

Список литературы:

1. Голиков, А.Д. Scratch для юных программистов на Scratch / А.Д. Голиков, Д.В. Голиков. – СПб.: БХВ-Петербург, 2017. – 192 с.
2. Шапошникова, С.В. Цикл уроков по программированию для детей / С.В. Шапошникова. – М.: Лаборатория юного, 2011. – 42 с.

ЯЗЫК ПРОГРАММИРОВАНИЯ C# В СРЕДЕ VISUAL STUDIO КАК СОВРЕМЕННОЕ СРЕДСТВО ОБУЧЕНИЯ ПРОГРАММИРОВАНИЮ В ШКОЛЕ НА ПРОФИЛЬНОМ УРОВНЕ

А.П. Алешин
Россия, Владимир

Владимирский государственный университет имени Александра
Григорьевича и Николая Григорьевича Столетовых
sorkaz909@gmail.com

Аннотация. В статье обосновывается необходимость применения C# и среды разработки Visual Studio как современных средств обучения программированию школьников.

Ключевые слова: программирование, школа, средство обучения, среда программирования, язык программирования, C#, Visual Studio.

Согласно ФГОС, ученик обязан оперативно ориентироваться в огромном потоке информации и выбирать рациональные способы ее обработки.

На сегодняшний день в школах на уроках информатики и ИКТ, изучаются такие языки программирования как: Pascal ABC, Turbo Pascal, C++ (еще только вводится в школьный курс информатика и ИКТ, на профильном уровне). Язык Pascal, был специально создан для обучения детей программированию, но, по-нашему мнению, он с каждым годом становится все менее актуальным в современном обществе, что связано с рядом факторов. Версии языка программирования Pascal принадлежат к структурной парадигме программирования, а современное профессиональное программирование основывается на объектно-ориентированной парадигме. Устаревший интерфейс среды разработки не интересен для молодежи, не применяется в разработке приложений для мобильных устройств и ни в какой сфере деятельности кроме обучения не используется.

Каждый ученик, изучая какой-либо язык программирования, предусмотренный программой школы, задается конкретными вопросами, «Зачем я изучаю этот язык программирования?», «Он мне понадобится в жизни?», «Смогу ли я, изучив его, быть востребован на рынке труда?». Ответы от учителей на уроках информатики и ИКТ исходят совсем разные. Одни учителя говорят, что это полезно для развития вашего алгоритмического и аналитического мышления, дру-

гие высказывают точку зрения, что они на нынешнем этапе нашего существования уже утратили свою полезность. По нашему мнению, обе точки зрения учителей являются верными. С одной стороны с помощью этих языков программирования мы развиваем мышление школьников, но с другой стороны, образовательными организациями не выполняется качественно государственный заказ (подготовка современно обученных специалистов), потому что эти языки, нигде не используются в плане профессиональной деятельности.

Школьникам нужен современный, актуальный в профессиональном плане язык программирования, который превзойдет по всем характеристикам, те языки, которые сейчас фигурируют в школьном курсе информатики и ИКТ на профильном уровне. Мы предлагаем ввести в школьную программу язык C# в среде разработки Visual Studio.

Сегодня язык программирования C# является одним из самых мощных, быстро развивающихся и востребованных языков в IT-сфере и различных других. На нем конструируются самые различные приложения: от небольших программ до крупных проектов, которые используют миллионы людей.

Язык программирования C# является объектно-ориентированным [2]. Данный язык входит в состав функционала интегрированной среды Visual Studio.

Среда Visual Studio – это простая интегрированная среда разработки программного обеспечения [1]. Она дает возможность ее пользователям конструировать, тестировать и корректировать код на языке программирования C#.

На C# в среде Visual Studio каждый ученик имеет возможность создать приложения для трех видов платформ: Windows, Xbox и MacOS, а также приложения любых форматов: консольные, с формами Windows Forms, для смартфонов Windows Phone, Android, Mono, библиотеку классов и т.д.

Данные приложения дадут возможность ученикам:

- создавать в языке программирования C# вычислительные программы, способные рассчитать курс валют, оптимальный маршрут грузоперевозок, игры и т.д;
- создавать приложения в мобильном формате.

Также для более простой, эффективной и скоростной работы в Visual Studio реализованы следующие функции:

- технология IntelliSense автоматически дописывает функции при вводе первых символов в код программы, находит и исправляет неоднозначности в названиях элементов и другие ошибки;
- отладчик работает на машинном и исходном уровнях кода;
- доступны дизайнеры схем базы данных и классов;
- встроенный Web-сервер;
- App Center дает возможность загружать созданные пользователем мобильные приложения в магазин и т.д.

Благодаря своим функциям Visual Studio делает язык программирования C# одним из самых интересных, простых, многофункциональных, современных и мощных языков программирования.

Список литературы:

1. Рендольф, Н. Visual Studio 2010 для профессионалов / Н. Рендольф [и др.] – М.: ООО “И.Д. Вильямс”, 2011. – 1184 с.
2. Шилдт, Г. C# 4.0: полное руководство / Г. Шилдт. – М.: ООО “И.Д. Вильямс”, 2011. – 1056 с.

РАЗВИТИЕ НАУЧНО-ОБРАЗОВАТЕЛЬНЫХ КОМПЛЕКСОВ КАК ВЫХОД ИЗ ЭКОНОМИЧЕСКОГО И СОЦИОКУЛЬТУРНОГО КРИЗИСА. ТЕХНОПАРКИ – ЭТО ИНВЕСТИЦИИ В БУДУЩЕЕ РОССИИ

*Н.В. Баринов, А.Л. Немчинова
Россия, Астрахань*

Астраханский Государственный Технический университет
barin_00cola@mail.ru

Аннотация. В статье раскрывается механизм функционирования и развития технопарков России в современных условиях с учетом особенностей российской экономики, образования и науки; анализируется функционирование технопарков в сферах науки, образования, инноваций и бизнеса, на уровнях государства и регионов, молодежи и научного общества, резидентов и инвесторов технопарков; формулируются основные достоинства и недостатки работы российских технопарков; раскрываются перспективы, связанные с социокультурным развитием и экономической модернизацией. В подтверждение каждого тезиса приводятся конкретные примеры технопарков различных регионов России.

Ключевые слова: технопарк, Россия, наука, образование, бизнес.

В начале XXI века стало ясно, что Россия находится в условиях относительно затяжного кризиса и отстает в экономическом развитии от других стран. Эффективный экономический рост в современном мире в первую очередь базируется на таких важнейших факторах, как наука и образование. В свою очередь, интеграция науки, образования и экономики образует научно-образовательный комплекс, который оказывает значительное влияние на общество и государство. [1] Следуя опыту зарубежья, России необходимо развивать малый инновационный бизнес, который мобилен и чуток к изменениям. Сочетанием науки и инноваций занимается самая современная и прогрессирующая составляющая НОК – технопарки.

Что же такое технопарк? Технопарк – инновационный научно производственный комплекс, который создает благоприятную среду для развития малых и средних клиентских форм; включает в себя широкий спектр инновационных предприятий, которые находятся на различных этапах коммерциализации высоких технологий. Технопарки владеют предприятиями и территориями, выделяемые под строительство офисных и производственных помещений, т.е. формируют разнообразную и насыщенную инновационную среду, представляют более широкий набор услуг по развитию наукоемкого предпринимательства. [2]

Главными структурными единицами технопарка являются центр и технополис. Основными учредителями технопарков являются ВУЗ, местная организация, банки, промышленные предприятия. Учредители предоставляют технопаркам различные ресурсы.

Также важнейшими компонентами научно-образовательного комплекса являются детские и университетские технопарки.

По статистике, представленной в IV ежегодном обзоре «Технопарки России», на начало 2019 года насчитывается 157 технопарков в 53 регионах России. 3 года подряд лидером является Московский нанотехнологический центр «ТехноСпарк». [3] Ориентиром для всех технопарков России и самым известным является технопарк «Сколково», на базе которого в первую очередь тестируются государственные программы.

Рассмотрим прямые и обратные связи между технопарками и общественной системой. На данном этапе необходимо дать характеристику прямым и обратным связям между технопарками и общественной системой, в которую входят государство и регионы, резиденты и промышленные компании, молодежь и научное общество.

1. Функционирование технопарков на уровне государства и регионов.

Для развития экономики с помощью высокотехнологического сектора необходимо уменьшить инновационный цикл, т.е. ускорить время от идеи и разработки до конечного воплощения продукта – технопарк является центром объединения ученых-технологов. Государство же должно создавать необходимые условия для протекания данного процесса.

Технопарки способствуют развитию экономики региона: стимулирование экономического роста, диверсификация местной экономики (делает её устойчивее), развитие успешных компаний малого и среднего бизнеса. Технопарковые зоны также способствуют привлечению в страну значительных зарубежных инвестиций и передовых технологии. Технопарки способствуют увеличению доходов местного бюджета. Так, Технопарк в сфере высоких технологий в Республике Мордовия приносит доход в бюджет региона на уровне градообразующего предприятия.

Существует два подхода строительства технопарков: строительство в подготовленных регионах и строительство технопарков для запуска промышленной и инновационной среды в регионе. Так, Директор Новосибирского Академгородка Дмитрий Верховод говорит: «В Академгородке еще в 90-х годах появился инновационный бизнес, технопарк создавался под эти условия. Теперь объем годовой выручки и количество работников сопоставимы с градообразующим предприятием». Однако есть обратные ситуации, например, создание Технограда «Гагарин» в черноморском регионе Крыма, который живет в основном за счет сельского хозяйства, 37 курортов и газодобычи, оживит экономику региона, привлечет инвестиции и даст рабочие места.

Инициатива мэра Москвы Сергея Собянина заключается в создании единого кластера всех компаний инновационного рынка, который даст возможность выгодной координации между компаниями, заказчиками и инвесторами, а значит даст толчок развитию малому и среднему бизнесу, а участники только приобретут меры поддержки со стороны государства.

Таким образом, регион, создавая и развивая технопарки, получает доступ к развитию научно-инновационной и социальной инфраструктуры, развитию и поддержке экономического сектора, привлечению в регион высоко-квалифицированных специалистов, что способствует заполнению старых и созданию новых рабочих мест.

2. Заинтересованность потенциальных резидентов и промышленных компаний в создании технопарков.

Технопарки осуществляют поддержку предпринимателей и их идей по направлениям: инновационное направление, экспертная поддержка, помощь в привлечении технологий и разработок на рынок, помощь в стратегии защиты интеллектуальной собственности, сертификация товаров и услуг.

Государство же обеспечивает значительные финансовые вливания и льготные условия ведения бизнеса: снижение/освобождение от подоходного налога, льготы при ведении капитального строительства, отсутствие обложения таможенной пошлиной импортированного оборудования и др. [4]

Промышленные предприятия, которые на собственном предприятии не имеют надлежащих условий для превращения идеи в инновационные технологии и их трансферта в экономику, получают возможность «сбрасывать» свои разработки в технопарк. Управляющие компании технопарков также имеют выгоду. Средний объем выручки управляющей компании – 133,2 млн. руб.

Резиденты технопарков входят в число лучших инновационных компаний России. Так, в 2012 году три резидента Академгородка вошли в ТОП-30. Таким образом, при 17,8 млрд. руб. совокупного объема инвестиций технопарков за 2017 год, за этот же период совокупная выручка резидентов технопарков составила 240,9 млрд. руб. [5]

3. Детские и университетские технопарки оказывают огромное влияние на молодежь и научное общество. Такие технопарки служат мостом между научно-исследовательской средой и промышленностью.

Детские технопарки – особая модель дополнительного образования детей; комплексы, оснащенные высокотехнологичным оборудованием, целью которых является подготовка молодых высококвалифицированных инженерных кадров, содействие им, начиная от разработки идеи до внедрения инновационной технологии. Миссия детских технопарков заключается в реализации научно-инновационного потенциала молодежи, развитие детей в техническом направлении.

Лидером среди детских технопарков является сеть детских технопарков «Кванториум», которая включает в себя 89 технопарков в 62 регионах России. 80 тысяч детей вовлечены в деятельность технопарков «Кванториум».

Значимость развития инновационной молодежи подчеркнул президент РФ В.В. Путин: «Число современных детских технопарков в

России возрастёт, они послужат опорой для развития сети кружков технической направленности по всей стране» [6].

Университетские технопарки в рамках государственной политики в сфере инноваций призваны для решения практических задач развития регионов привлекать интеллектуальные ресурсы высшей школы, так как основной интеллектуальный потенциал в 80% городов представляют вузы.

Прогнозы и дальнейший путь развития технопарков России

Следуя американскому курсу в сфере малого инновационного бизнеса, поддержки инноваторов и изобретателей, необходимо увеличить количество университетских исследовательских технопарков, необходимо расширять сети технопарков: создать российскую сеть, которая позволит связать технопарки разных регионов, что облегчит межрегиональную торговлю технологиями.

Следует подумать о создании в России технопарков в тех сферах, требующих инноваций, где для этого существует большое количество специалистов. Например, оборонный сектор. Также необходимо развивать законодательную базу в областях стандартов и требований к технопаркам.

Выводы. В данной статье выявлены и раскрыты выгодные для всех сторон прямые и обратные связи между технопарками и общественной системой. Раскрыта социальная значимость детских и университетских технопарков. Таким образом, технопарки способствуют развитию сразу трёх важнейших областей: науки, образования и бизнеса. При правильном подходе к развитию технопарков в России данная область станет самым эффективным современным выходом из социокультурного и экономического кризисов.

Список литературы:

1. Алексеева И.Ю., Никитина Е.А. Интеллектуальные технологии и представление знаний. – М.: Проспект, 2016. – 95с. [http:// biblioclub.ru/ index.php?page=book_red&id=443549](http://biblioclub.ru/index.php?page=book_red&id=443549)
2. Авдулов А.Н. Научные и технологические парки, технополисы и регионы науки. / А.Н. Авдулов., А.М. Кулькин. - М.: ИНИОН РАН, 2005. – 148с.
3. Четвертый ежегодный обзор «Технопарки России – 2018» / Л.В. Данилов, А.Р. Валеева, И.В. Голубкин; Ассоциация кластеров и технопарков России. – М.: АКИТ РФ, 2018 - 52с.: ил. – 1500 экз.
4. Распоряжение Правительства РФ от 08.12.2011 N 2227-р (ред. от 18.10.2018) <Об утверждении Стратегии инновационного развития Российской Федерации на период до 2020 года>

5. Сводная статистическая информация геоинформационной системы по технопаркам. <https://www.gisip.ru/>

6. Послание Президента РФ Федеральному Собранию от 01.12.2016"Послание Президента Российской Федерации Федеральному Собранию" http://www.consultant.ru/document/cons_doc_LAW_207978/

ПРИМЕНЕНИЕ ДИФФЕРЕНЦИАЛЬНЫХ УРАВНЕНИЙ ПРИ РЕШЕНИИ ЭКОНОМИЧЕСКИХ ЗАДАЧ

А.Н. Вячина

Россия, Балашов

Балашовский институт (филиал) ФГБОУ ВО
«Саратовский национальный исследовательский
государственный университет имени Н.Г. Чернышевского»
alia.vyachina@yandex.ru

Аннотация. Математика не является естественной наукой, но знания из области математики необходимы для анализа полученных результатов, выполнения различных вычислений и получения новых результатов. Решение многих задач часто сводится к математической модели, с помощью которой создается возможность изучать явление в целом, предсказать его развитие, делать количественные оценки изменений, происходящие с течением времени.

Ключевые слова: математика, модель, интегрирование, дифференцирование, экономика, задача, процент.

Для описания различных процессов необходимы знания различных областей науки, в первую очередь – математики. Математика не является естественной наукой, но очень широко применяется для анализа полученных результатов, выполнения различных вычислений и получения новых результатов [1]. Если экономисты отказываются от математической статистики, то это – гибель для науки. Любая современная работа по экономике написана с использованием продвинутого математического аппарата. Чтобы решать, куда вкладывать деньги, нужно использовать сложные математические модели.

Изучение многих задач экономики показывает, что их решение часто сводится к математическому моделированию процессов в виде формулы, т.е. в виде функциональной зависимости. Математическая модель дает возможность изучать явление в целом, предсказать его

развитие, делать количественные оценки изменений, происходящие с течением времени [3]. Одним из основных разделов математики является теория дифференциальных уравнений. Для составления математической модели в виде дифференциальных уравнений нужно, как правило, знать только локальные связи и не нужна информация обо всем физическом явлении в целом. Дифференциальные уравнения позволяют описывать динамику процессов в режиме реального времени [2]. Рассмотрим экономическую задачу: Пусть сумма P положена в сберегательную кассу на $k\%$ в год. Найдем закон изменения суммы при условии, что приращение начисляется непрерывно.

Решение: Если начислять проценты один раз в конце года, то общая сумма S вклада составит $S = A(1 + k)$. Если начислять проценты один раз в полугодие, то общая сумма S вклада составит $S = A\left(1 + \frac{k}{2}\right)^2$. Если начислять проценты ежеквартально, то общая сумма S вклада составит $S = A\left(1 + \frac{k}{4}\right)^4$. Если начислять проценты ежемесячно, то общая сумма S вклада составит $S = A\left(1 + \frac{k}{12}\right)^{12}$. Таким образом, если обозначить через p – число начислений процентов в год, то в общем виде наращение суммы в конце года составит $S = A\left(1 + \frac{k}{p}\right)^p$. По истечении n лет общая сумма составит $S = A\left(\left(1 + \frac{k}{p}\right)^p\right)^n$. Если число p начислений процентов в год будет увеличиваться, то

$$S = \lim_{p \rightarrow \infty} A \left(\left(1 + \frac{k}{p}\right)^p \right)^n = A \lim_{p \rightarrow \infty} \left(\left(1 + \frac{k}{p}\right)^{\frac{p}{k}} \right)^{nk} \quad (1)$$

По второму замечательному закону имеем $\lim_{p \rightarrow \infty} \left(1 + \frac{k}{p}\right)^{\frac{p}{k}} = e$. Тогда равенство (1) принимает вид $S = Ae^{nk}$. По истечении времени t , получаем накопившуюся сумму $S = Ae^{kt}$.

В течение короткого промежутка времени dt приращение суммы dS запишется в виде $dS = d(Ae^{kt}) = kAe^{kt}dt = kSdt$. Разделяя переменные, получим дифференциальное уравнение $\frac{dS}{S} = kdt$. Проинтегрируем данное выражение:

$$\int_{S_1}^{S_2} \frac{dS}{S} = \int k dt,$$

$$\int_{S_1}^{S_2} \frac{dS}{S} = kt,$$

$$t = \frac{1}{k} \int_{S_1}^{S_2} \frac{dS}{S} \quad (2)$$

Приведем примеры некоторых задач, которые можно решить, используя уравнение (2).

Задача 1. Сумма 1000 рублей положена в сберегательную кассу на 7% годовых. Через сколько лет эта сумма составит 10000 рублей?

Решение: Воспользуемся полученной формулой
 $t = \frac{1}{k} \int_{S_1}^{S_2} \frac{dS}{S} = \frac{1}{k} (\ln S_2 - \ln S_1)$. Подставим в формулу данные задачи и получим:

$$t = \frac{\ln \frac{10000}{1000}}{0,07} = \frac{\ln 10}{0,07} = \frac{2,3025}{0,07} = 32,89 \text{ лет.}$$

Задача 2. Через сколько лет удвоится сумма в 10000 рублей, хранящаяся на счету под 13% годовых?

Решение: Воспользуемся полученной формулой
 $t = \frac{1}{k} \int_{S_1}^{S_2} \frac{dS}{S} = \frac{1}{k} (\ln S_2 - \ln S_1)$. Подставим в формулу данные задачи и получим:

$$t = \frac{\ln 2}{0,13} = \frac{0,693}{0,13} = 5,33 \text{ лет.}$$

Таким образом, дифференциальные уравнения находят широкое применение для составления математических моделей, благодаря чему намного облегчается их исследование и это дает возможность предсказывать поведение объекта исследования, тем самым намного упрощая его изучение.

Список литературы:

1. Кертанова, В. В. Дифференциальные уравнения в биологии / В. В. Кертанова // Биоразнообразии и антропогенная трансформация природных экосистем : материалы Всерос. науч.-практ. конф., посвященной памяти А. И. Золотухина и Году экологии. – Саратов : Сарат. источник, 2017. – С.87–91.

2. Кертанова, В. В. Дифференциальные уравнения : практ. занятия : учеб.-мет. пособие для студентов вузов / В. В. Кертанова, О. Я. Рыжкова. – Балашов : Николаев, 2014. – 104 с.

3. Кертанова, В. В. Использование аппарата дифференциальных уравнений при составлении математической модели в экологии // В. В. Кертанова, Инновации и информационные технологии в образовании : материалы II Всерос. науч.-практ. конф., Липецк 9–10 апр. 2009 г. : в 2 т. – Липецк, ЛГПУ, 2009. – Т. 1. – С. 182–184.

АНАЛИЗ СУЩЕСТВУЮЩИХ ПРОБЛЕМ, ПРЕПЯТСТВУЮЩИХ ВНЕДРЕНИЮ РОТАЦИОННОЙ СВАРКИ ТРЕНИЕМ ДЛЯ ПРОИЗВОДСТВА ТЕПЛООБМЕННЫХ АППАРАТОВ

М.И. Кареев, Р.Р. Сахаутдинов
Россия, Уфа

Уфимский государственный нефтяной технический университет
m.kareev@mail.ru

Аннотация. В данной статье рассматривается альтернативная конструкция комбинированного соединения «труба – трубная решетка» кожухотрубчатых теплообменных аппаратов, которая предполагает использование сварки трением взамен традиционных операций дуговой сварки. Особенностью альтернативной конструкции является использование третьего элемента - приварной втулки, что связано с технологическими особенностями процесса ротационной сварки трением. В ходе анализа были выявлены некоторые недостатки существующей конструкции, а также предложено конструктивное усовершенствование.

Ключевые слова: кожухотрубчатый теплообменный аппарат, трубный пучок, узел «труба – трубная решетка», комбинированное соединение, ротационная сварка трением.

Теплообменные аппараты обширно используются в таких областях техники, как авиационная, ракетная и космическая, а также в таких отраслях промышленности, как нефтеперерабатывающая, нефтехимическая, газовая и другие. Самым распространенным типом теплообменных аппаратов являются кожухотрубчатые теплообменные аппараты, обладающие такими достоинствами, как эффективность, надежность, а также большая вариативность конструктивного испол-

нения. Важный элемент кожухотрубчатого теплообменного аппарата – трубный пучок, ресурс и эксплуатационные показатели которого, в значительной степени, определяются надежностью узла «труба – трубная решетка». В свою очередь, себестоимость и качество изготовления трубного пучка определяют себестоимость изготовления и надежность теплообменного аппарата в целом [1].

Изготовление трубного пучка – сложный технологический процесс, включающий в себя закрепление труб в трубных решетках, который требует больших затрат труда и ресурсов. Для изготовления узла «труба – трубная решетка» используют обычно вальцовочные или комбинированные соединения, в которых развальцовка выполняется после сварки труб с трубными решетками. При комбинированном соединении узла «труба – трубная решетка» в основном применяются дуговые способы сварки. На сегодняшний день существует несколько перспективных альтернативных способов закрепления труб в трубных решетках, одним из которых является ротационная сварка трением.

В работах [2] и [3] рассматривается возможность применения ротационной сварки трением для производства трубных пучков теплообменных аппаратов, а также делается вывод о том, что это является технологически возможным, но требует существенной модернизации технологического процесса. Однако, это представляется экономически обоснованным из-за возможности отмены энергоемких термических операций и сокращения затрат времени на изготовление по причине более высокой степени автоматизации процесса сварки трением.

Ротационная сварка трением является альтернативным способом получения комбинированных соединений. Ее применение требует конструктивного изменения элементов соединений труб с трубными решетками [4]. Особенностью технологического процесса получения комбинированных соединений труб с трубными решетками является использование третьего элемента - приварной втулки, что связано с технологическими особенностями процесса ротационной сварки трением [5].

В ходе анализа альтернативной конструкции комбинированных соединений труб с трубными решетками были выявлены некоторые конструктивные недостатки. Используемая в данной конструкции приварная втулка содержит внутреннюю резьбу, которая предназначена для соединения с валом и передачи крутящего момента. Наличием внутренней резьбы вызваны значительные размеры приварной втулки в продольном направлении, что является одной из главных

проблем применения ротационной сварки трением для производства трубных пучков теплообменных аппаратов. Эту проблему можно сформулировать следующим образом: «Что делать с приварной втулкой после завершения процесса сварки трением?».

Из-за своих размеров приварную втулку невозможно оставить в виде элемента комбинированного соединения «труба – трубная решетка», поскольку ее выступ не входит в допустимые пределы по вылету трубы.

Так, в соответствии с ГОСТ Р 55601-2013 в вальцовочных соединениях трубы должны выступать над поверхностью трубной решетки на величину 2^{+3} мм. В комбинированных соединениях трубы должны выступать над поверхностью трубной решетки на величину $0,5^{+2}$ мм [6].

Однако, выступ приварной втулки является неизбежным последствием ротационной сварки трением. При этом, нормативно-технической документации, регламентирующей требования к технологии крепления труб к трубным решеткам способом сварки трением, не существует. Поэтому необходимо стремиться к уменьшению выступа приварной втулки, добиться которого можно за счет уменьшения ширины приварной втулки.

Решением вышеописанной проблемы может стать уход от резьбового соединения и переход к шлицевому соединению приварной втулки с валом. Применение шлицевого соединения позволит уменьшить ширину приварной втулки, в сравнении с резьбовым соединением, а также позволит снизить расход металла при производстве приварных втулок, что особенно актуально при работе с дорогостоящими сталями. Предполагаются два варианта конструкции приварных втулок: со сквозными шлицевыми пазами и со шлицевыми пазами на внутренней поверхности.

Конструкция приварной втулки со сквозными шлицевыми пазами, по сравнению с конструкцией приварной втулки со шлицевыми пазами на внутренней поверхности является более простой с точки зрения изготовления. Сквозные шлицевые пазы обеспечивают большую площадь контакта, в сравнении со шлицевыми пазами на внутренней поверхности, за счет чего ширину приварной втулки можно еще уменьшить.

В результате расчетов, которые были проведены с учетом условия прочности по допускаемым напряжениям смятия, были определены основные параметры шлицевого соединения такие, как число зубьев, рабочая высота зубьев и рабочая длина соединения (таблица 1) [7].

Таблица 1.**Параметры соединений приварной втулки и вала**

Тип соединения	Число зубьев, шт.	Рабочая высота зубьев, мм	Рабочая длина соединения, мм	Ширина приварной втулки, мм
Резьбовое соединение	-	-	-	30
Шлицевое соединение, с пазами на внутренней поверхности	6	1,5	10	18
Шлицевое соединение, со сквозными пазами	6	4	4	12

Данные представленные в таблице 1, наглядно свидетельствуют о том, что применение шлицевого соединения позволит снизить ширину приварной втулки. Если сравнивать конкретные значения, то шлицевое соединение, с пазами на внутренней поверхности, в сравнении с резьбовым соединением, позволит уменьшить ширину приварной втулки на 12 мм, а шлицевое соединение, со сквозными пазами – на 18 мм.

Помимо экономической выгоды в виде снижения расхода металла при изготовлении приварных втулок, применение шлицевого соединения сделает конструкцию приварной втулки более технологичной, как с точки зрения изготовления, так и с точки зрения эксплуатации. Технологичность при изготовлении будет достигаться за счет упрощения процесса изготовления приварных втулок, а при эксплуатации за счет не только упрощения, но и сокращения затрат времени на соединение / разъединение вала и приварной втулки, что особенно актуально при производстве трубного пучка целиком.

Таким образом, переход от резьбового соединения приварной втулки с валом к шлицевому соединению позволит уменьшить ширину приварной втулки, а также снизить расход металла при производстве приварных втулок.

Список литературы:

1. Муликов, Д.Ш. Оценка напряженно-деформированного состояния трубной решетки теплообменника при применении сварки трением / Д.Ш. Муликов, Р.Г. Ризванов, Д.В. Каретников, О.В. Четверткова, А.С. Токарев // Нефтегазовое дело. – 2016. – Т.14. – № 3. – С. 174-178.

2. Муликов, Д.Ш. Оценка возможности применения сварки трением для изготовления теплообменного оборудования из стали 15X5M / Д.Ш. Муликов, Р.Г. Ризванов, Д.В. Каретников, А.М. Файрушин // Сварочное производство. – 2016. – № 3. – С. 47-51.

3. Mulikov, D.S. Using friction welding for producing heat exchanger equipment from martensitic 15KH5M steel / D.S. Mulikov, R.G. Rizvanov, D.V. Karetnikov, A.M. Fayrushin // Welding international. – 2017. – Т. 31. – № 3. – С. 247-250

4. Пат. 2524468 Российская Федерация, МПК В23К20/12, В23К31/02. Способ соединения узла «труба – трубная решетка» сваркой трением / Д.В. Каретников, Р.Г. Ризванов, А.М. Файрушин, Д.Ш. Муликов, А.Г. Баландина. 2012149757/02; заявл. 21.11.2012; опубл. 27.05.2014. Бюл. № 15.

5. Токарев, А.С. Определение оптимальных геометрических размеров элементов альтернативной конструкции комбинированных соединений труб с трубными решетками / А.С. Токарев, Д.В. Каретников, Р.Г. Ризванов, Д.Ш. Муликов // Нефтегазовое дело. – 2018. – Т. 16. – № 1. – С. 92-101.

6. ГОСТ Р 55601-2013. Аппараты теплообменные и аппараты воздушного охлаждения. Крепление труб в трубных решетках. Общие технические требования. – Введ. 2014-05-01. – Москва: Стандартинформ, 2014. – 49 с.

7. Пантелеев В.Ф. Расчеты деталей машин: Учеб. пособие. 3-е изд., доп. Пенза: Изд-во Пенз. гос. ун-та, 2005. – 164 с.

РАЗРАБОТКА ПРАКТИКУМА ПО ИЗУЧЕНИЮ ОБЪЕКТНО-ОРИЕНТИРОВАННОГО ЯЗЫКА ПРОГРАММИРОВАНИЯ C# ДЛЯ СТАРШИХ КЛАССОВ

А.Е. Никитин

Россия, Владимир

ФГБОУ ВО Владимирский государственный университет имени Александра Григорьевича и Николая Григорьевича Столетовых
alexbreaks@gmail.com

Аннотация. Модернизация образования и новые Федеральные Государственные Образовательные Стандарты предполагают переход от традиционных методик обучения, к более современным. Это касается и новых технологий применяемых при обучении на уроках информатики и ИКТ. В статье говорится о переходе с классических процедурных языков программирования, предлагаемых в школьных учебниках, на объектно-ориентированный язык C#. Приводятся ре-

зультаты анализа школьных учебников на предмет изучения данного языка в школе, а также целью необходимость разработки современных учебных пособий по нему в адаптированном виде для школьников. Поставлены задачи для достижения этой цели. Описаны компетенции разработанного нами практикума, и задачи, которые будут выполняться, в процессе его изучения.

Ключевые слова. Язык программирования, школа, образование, практикум, учебные пособия, С#.

В последнее десятилетие при изучении содержательной линии «Алгоритмизация и программирование» школьного курса информатики и ИКТ наметилась тенденция перехода от классических процедурных языков программирования к современным объектно-ориентированным.

В качестве возможной основы при обучении программированию может выступать молодой и динамично развивающийся язык С#, реализованный на базе мощной программной платформы .NET Framework.

С# легко может заменить другие обучающие языки программирования, а во многих аспектах их превзойти. Благодаря интеграции с .NET, он обладает широкими возможностями для быстрого создания программ, вывода на экран, визуальному программированию, скорости работы и точность вычислений.

За последнее время единственной популярной книгой, созданной для школьников по С# является книга Мартина Дрейдера [1, С. 4], которую даже компания Microsoft поместила на свой официальный сайт, есть и другие учебники, но они не адаптированы для школьников.

Проанализировав школьные учебники по информатике и ИКТ (рекомендованные в Федеральном перечне учебников) и различную методическую литературу по теме, было выявлено, что язык программирования С# в них отсутствует, а где он есть, то не представлен в адаптированном виде для школьников. Задания, данные для выполнения учащимся, однообразны, в большинстве случаев сугубо математические. Жизненных прикладных задач практически нет [2], [3], [4], [5], [6], [7], [8], [9], [10], [11].

В связи с этим, встаёт необходимость разрабатывать различную учебно-методическую литературу, по данному языку, в удобном и понятном виде для школьников.

Для достижения нами были сформулированы следующие задачи:

1. Изучить историю создания языка С#.
2. Провести анализ учебно-методической литературы на предмет изучения языка С# в школе.
3. Проанализировать учебно-методическую литературу на предмет разнообразия задач представленных для выполнения школьникам.
4. Разработать практикум, для школьников, по изучению языка С#.

Разработанный нами практикум написан на простом и понятном языке начиная с самых основ, представлены задания для закрепления каждой темы. Он будет удобен как для самостоятельного изучения школьниками языка программирования, так и под контролем учителя на элективных курсах или на уроках информатики.

Программа нашего практикума формируется исходя из требований современного образования, а также государственного и общественного заказа к системе образования. Компетенции, формируемые в практикуме, удовлетворяют главной линии основной образовательной программы:

1. Развитие навыков самообразования и обучения;
2. Формировать стремление личности к самообразованию и расширению кругозора;
3. Формирование опыта работы с современными языками программирования и новыми технологиями;
4. Формировать самостоятельность, целеустремленность и упорство.

Задачи, которые будут выполняться в процессе изучения практикума:

Образовательные задачи:

1. Обучить школьников синтаксису языка С#;
2. Сформировать представление о типах данных, используемых в языке;
3. Научить понимать и анализировать алгоритмы;

Развивающие задачи:

1. Развивать у учащихся интерес к информатике и программированию;
2. Развивать логическое и алгоритмическое мышление старших школьников;
3. Развивать творческие способности при выполнении заданий;
4. Развивать навыки рефлексии.

Воспитательные задачи:

1. Обучить самостоятельной работе с информацией и умению её добывать;

2. Воспитывать аккуратность и точность.

Список литературы:

1. Дрейер, М. С# для школьников. Учебное пособие / М. Дрейер. – М.: Бином. Лаборатория знаний, 2010. – 128 с.

2. Босова, Л.Л. Информатика, 9 класс. Учебник. ФГОС / Л.Л. Босова, А.Ю. Босова. – М.: Бином. Лаборатория знаний, 2017. – 184 с.

3. Быкадоров, Ю.А. Информатика и ИКТ. 9 класс. Учебник. Вертикаль. ФГОС / Ю.А. Быкадоров. – М.: Дрофа, 2016. – 336 с.

4. Семакин, И.Г. Информатика, 9 класс / И.Г. Семакин, Л.А. Залогова. – М.: Бином. Лаборатория знаний, 2016. – 200 с.

5. Угринович, Н.Д. Информатика. Учебник. 9 класс. ФГОС / Н.Д. Угринович. – М.: Бином. Лаборатория знаний, 2018. – 152 с.

6. Фиошин, М.Е. Информатика и ИКТ. 10 класс. Учебник. Углублённый уровень. Вертикаль. ФГОС / М.Е. Фиошин. – М.: Дрофа, 2008. – 368 с.

7. Гейн, А.Г. Информатика. 10 класс. Учебник. Базовый и профильный уровни. ФГОС / А.Г. Гейн. – М.: Просвещение, 2018. – 272 с.

8. Семакин, И.Г. Информатика и ИКТ. 11 класс. Профильный уровень / И.Г. Семакин, Е.К. Хеннер. – М.: Бином. Лаборатория знаний, 2013. – 352 с.

9. Поляков, К.Ю. Информатика. 9 класс. Учебник. ФГОС / К.Ю. Поляков, Е.А. Еремин. – М.: Бином. Лаборатория знаний, 2017. – 288 с.

10. Поляков, К.Ю. Информатика. 10 класс. Учебник. Углублённый уровень, в 2 частях. ФГОС / К.Ю. Поляков, Е.А. Еремин. – М.: Бином. Лаборатория знаний, 2017. – 648 с.

11. Поляков, К.Ю. Информатика. 11 класс. Базовый и углублённый уровни. В 2 частях. ФГОС / К.Ю. Поляков, Е.А. Еремин. – М.: Бином. Лаборатория знаний, 2017. – 560 с.

РЕШЕНИЕ УРАВНЕНИЙ, СОДЕРЖАЩИХ ЗНАК МОДУЛЯ, ГРАФИЧЕСКИМ СПОСОБОМ

А. А. Приходько

Россия, Балашов

Балашовский институт (филиал) ФГБОУ ВО
«Саратовский национальный исследовательский
государственный университет имени Н.Г. Чернышевского»
prih.alice517@yandex.ru

Аннотация. Настоящая статья содержит информацию о способах решения уравнений, содержащих знак модуля, в том числе графическим способом.

Ключевые слова: математика, уравнения, модуль, алгебра, задача.

Алгебра, как раздел математики, появилась в результате необходимости решения разнообразных задач при помощи уравнений. Чаще всего в таких задачах требовалось отыскать одну или несколько переменных, при этом зная итоги произведенных над величинами действий. В древних задачах по математике Китая, Греции и других античных стран переменные выражались количеством павлинов в саду, быков в стаде и т.д. Сохранившиеся на настоящий момент источники говорят о том, что великие ученые древности обладали наиболее общими способами решения уравнений. Но, к сожалению, в своих работах они не давали точного описания этих приемов, лишь изредка снабжая свои тексты скухими комментариями. Исключением является сборник задач «Арифметика» Диофанта Александрийского, в котором подробно изложены способы решения и составления уравнений.

Существует огромное количество разнообразных видов уравнений. Пожалуй, одним из самых интересных является уравнение, содержащее знак модуля. Что же такое модуль? С латинского языка этот термин буквально переводится как «мера». Понятие модуль ввел в использование великобританский математик и философ Роджер Котс, который являлся учеником одного из самых известнейших ученых – Исаака Ньютона. Немецкий математик и физик Готфрид Лейбниц, также использовавший функцию модуля в своих работах, обозначал ее как *mod x*. А Карл Вейерштрасс ввел всем известное на данный момент обозначение модуля $|x|$.

Согласно одному из популярных определений, модуль – это абсолютное значение действительного числа. Основной отличительной

чертой этого понятия является то, что модуль всегда является положительным. То есть, если подмодульное выражение меньше нуля, то сам модуль раскрывается с противоположным знаком, а если подмодульное выражение больше либо равно нулю, то тогда знак модуля просто «опускается» [1].

На данный момент известны следующие способы решения уравнений, содержащих знак модуля:

- последовательное раскрытие модуля;
- метод интервалов;
- графический способ;
- метод решения при помощи зависимости между квадратами и модулями чисел;
- использование геометрической интерпретации модуля.

Чаще всего используется алгоритм решения уравнений с модулем, который заключается в следующем:

1. находятся нули подмодульных выражений;
2. все нули подмодульных выражений отмечаются на числовой прямой, разбивающие ее на промежутки, на которых все подмодульные выражения имеют постоянный знак;
3. на каждом из промежутков, предварительно определив знаки подмодульных выражений, раскрываются все модули, заменяясь на их подмодульные выражения со знаком, зависящим от знака подмодульного выражения;
4. решается полученное уравнение, уже не содержащее модулей;
5. выбираются решения, принадлежащие данному промежутку.

Графический способ решения уравнений, содержащих знак модуля, менее популярен, чем остальные, но иногда именно он значительно упрощает ход решения. Для использования этого способа необходимо знать свойства функции $y=|x|$ и помнить о следующих правилах преобразования графиков [1]:

1. $y=f(x)+a$ – параллельный перенос графика вдоль оси Oy вверх, если $a>0$ или вниз, если $a<0$;
2. $y=f(x+a)$ – параллельный перенос вдоль оси Ox вправо, если $a<0$ или влево, если $a>0$;
3. $y=a*f(x)$ – растяжение графика от оси Ox в a раз, если $a>1$ или сжатие к оси Ox в $1/a$ раз, если $0<a<1$;
4. $y=f(a*x)$ – сжатие графика к оси Oy в a раз, если $a>1$ или растяжение от оси Oy в $1/a$ раз, если $0<a<1$;

5. $y=|f(x)|$ – участки графика, лежащие выше оси Ox , не изменяются, а лежащие ниже – симметрично отражаются относительно оси Ox ;

6. $y=f(|x|)$ – участки графика, лежащие правее оси Oy , не изменяются, а лежащие левее – симметрично отражаются относительно оси Oy ;

7. $y=-f(x)$ – график симметрично отображается относительно оси Ox ;

8. $y=f(-x)$ – график симметрично отображается относительно оси Oy .

Таким образом, многие уравнения, содержащие знак модуля, решаются намного быстрее графическим методом, чем алгебраическим способом.

Список литературы:

1. Кертанова, В. В. Математика: учеб. пособие для студентов нематемат. специальностей вузов. Ч. 1 / В. В. Кертанова. – Балашов : Изд-во «Николаев», 2010. – 114 с.

2. Модуль числа в математике [Электронный ресурс] // Образование GURU : главный образовательный портал. – Электрон. дан. – Режим доступа : <https://obrazovanie.guru/nauka/matematika/chto-takoe-modul-chisla.html>. – Загл. с экрана.

РЕССИОННАЯ ЗАВИСИМОСТЬ ЭЛЕКТРОГИДРАВЛИЧЕСКИХ ВОЗДЕЙСТВИЙ ПО МЕТОДУ ЮТКИНА¹

*А.А. Рукомойников, Э.Р. Абдеев, Р.Г. Абдеев
Россия, Уфа,*

*Башкирский государственный университет
alex@bgutmo.ru*

Аннотация. В данной статье рассматривается проблема электрогидравлических воздействий по методу Юткина. Имеется описание основной части эксперимента. Рассматривается регрессионная зависимость импульсных ударов высокого напряжения.

Ключевые слова: регрессионная зависимость, эмульсия, электрогидравлический метод, коэффициент корреляции, аппараты нефтехимического производства.

¹ "Исследование выполнено при финансовой поддержке РФФИ в рамках научного проекта No 18-29-24178".

Подготовка эмульсии технических жидкостей является достаточно энергоемким технологическим процессом, поэтому ученые постоянно занимаются разработками, направленными на повышение его эффективности.

Целью нашей работы является получить регрессионную зависимость по факту проведения опыта с высоковольтным напряжением. Для этого нам следует решить задачи:

1. Изучить специальную литературу, патентный поиск существующих устройств с электрогидравлическим смешением растворов, проанализировать их эффективность в нефтехимическом оборудовании;

2. Провести опыт и проанализировать результат.

Для проведения экспериментального исследования электрогидравлического метода приготовления эмульсии целью, которого является разработка метода достижения однородности физико-химических характеристик, в любом элементарном объеме получаемого в нефтехимических продуктах и обеспечение максимально возможного проявления заложенных в их составе ценных свойств посредством электрогидравлического эффекта. Дистиллированную воду в количестве 100 г подвергают воздействию 10 импульсов высоковольтного электрического разряда при напряжении примерно 30 кВ и осуществляют совместное диспергирование ее с 300 г растительного масла. Эксперимент проводился в лаборатории экспериментальных исследований при ФГБОУ ВО «Башкирский государственный университет», стенд «Электрогидравлический смеситель». Были проведены серии экспериментов по определению показателей ЭГС для реализации опыта (табл. 1).

Таблица 1.

Рекомендованные показатели ЭГС для реализации опыта

Показатель	единицы	min	max
Зазор в электродах	мм	0,02	1,5
Напряжение (U)	кВт	30	
Емкости конденсаторов	мкФ	4	
Время ЭГЭ воздействий (t)	сек.	17	29
Вода	грамм	75	110
Растительное масло	грамм	270	320
Температура	С°	5	26

При режимных параметрах, указанных в методике, получена зависимость количества разрядов от времени.



Рис.1. Схема зависимости времени на разряд

Таблица 2.

Зависимость времени на разряд

Разряд, шт	1	2	3	4	5	6	7	8	9	10
Время, сек	19	23	25	24	22	17	29	22	26	20

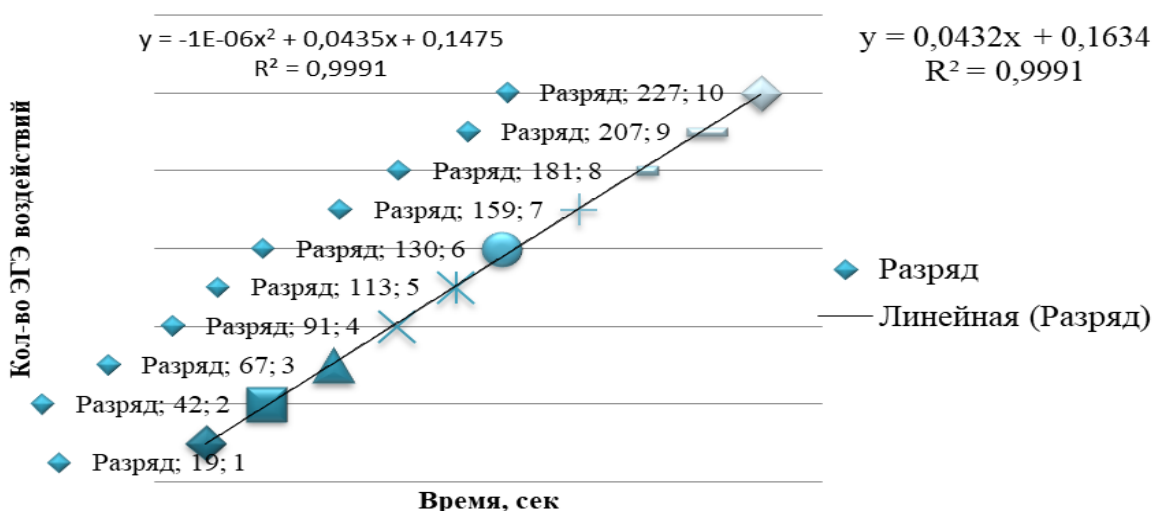
Полученная регрессионная зависимость имеет вид

$$y = 0,0432x + 0,1634$$

при этом коэффициент корреляции высокий $R^2 = 0,9991$

Исследования, проведенные на экспериментальной модели подтвердили правильность обоснования ЭГС и показали эффективность применения разработанных электродов. Преимуществом разработанного ЭГС является простое исполнение и возможность его использования в аппаратах нефтехимического производства без введения дополнительных элементов в полость аппарата.

Список литературы:

1. Рукомойников А.А., Абдеев Э.Р. Применение электрогидравлического эффекта как способ компаундирования нефтехимических продуктов. «Современные технологии композиционных материалов материалы II научно-практической молодежной конференции с международным участием». 2016. Изд.: Баш.ГУ (Уфа);

2. Шаяхметов В.В., Абдеев Р.Г. Методология повышения надежности машин и оборудования нефтегазового комплекса на основе реорганизации процесса его эксплуатации. «Нефтегазовое дело». Изд.: УГНТУ (Уфа).

ПОСТРОЕНИЕ ГРАФИКОВ ФУНКЦИЙ В СРЕДЕ «GEOGEBRA»

А. М. Сажнева

Россия, Балашов

Балашовский институт (филиал)

ФГБОУ ВО «СГУ им. Н. Г. Чернышевского»

E-mail: saghneva0071996@gmail.com

Аннотация. В статье рассматриваются возможности использования пакета GeoGebra в изучении задач на построение графиков. Целью данной статьи является определение условий введения пакета GeoGebra в учебный процесс, для обеспечения наглядности и эффективности обучения.

Ключевые слова: компьютерные программы, GeoGebra.

Введение федерального государственного образовательного стандарта основного общего образования [1] в учебный план, способствует оптимизации учебного процесса, разнообразию форм проведения урока, формированию интереса учащихся к математике. Кроме того обучение математике по информационно-технологической траектории для подрастающего поколения является ключом к реализации профильных интересов учащихся, их самовыражению в учении и творческой активности.

К результатам обучения предметной области «Математика и информатика» ФГОС ООО предъявляет новые требования, которые связаны с овладениями приёмов использования компьютерных программ. Поэтому для организации учебного процесса невозможно обойтись без методов современного обучения.

Использование компьютерных программ подогревает интерес к таким урокам, так как обучающихся привлекает новизна проведения. У учащихся появляется готовность и желание выполнять дополнительные задания, чтобы получить более высокий результат.

Применение современных технологий позволяет ученикам значительно дольше сохранить знания, приобретенные во время таких уроков, так как используется объяснительно-иллюстрационный метод обучения.

В настоящее время существуют различные программы, которые можно использовать на уроках математики. Одной из таких бесплатных, кроссплатформенных динамических программ является GeoGebra.

Пакет GeoGebra включает в себя следующие разделы: алгебру, геометрию, таблицы, графы, статистику и арифметику, что говорит о широких возможностях данной программы. Это позволяет ученикам

быстро, наглядно и точно выполнить любые построения и операции, а именно: геометрические построения, построение графиков, вычисление корней, экстремумов, интегралов и т. д.

Сочетание алгебраического, геометрического и числового анализа дает возможность создавать конструкции с точками, линиями, векторами, математическими функциями с возможностью их дальнейшего изменения, то есть полученными объектами учащиеся могут легко манипулировать в пространстве.

Все эти возможности позволяют внедрить это приложение при изучении графиков функций. В качестве примера рассмотрим использование GeoGebra при решении задания № 23 из ОГЭ [2].

Задача 1. Постройте график функции $y = \frac{x-2}{(\sqrt{x^2-2x})^2}$ и найдите все значения a , при которых прямая $y = ax$ имеет с графиком данной функции ровно одну общую точку.

Для начала решим эту задачу без использования приложения GeoGebra.

Решение. Найдем область определения функции:

$$x^2 - 2x > 0;$$

$$D(y) = (-\infty; 0) \cup (2; +\infty).$$

Запишем решение, учитывая область определения:

$$y = \frac{x-2}{(\sqrt{x^2-2x})^2}; y = \frac{x-2}{x^2-2x}; y = \frac{x-2}{x(x-2)}; y = \frac{1}{x}.$$

Видно, что графиком функции $y = \frac{x-2}{(\sqrt{x^2-2x})^2}$ является гипербола с областью определения $(-\infty; 0) \cup (2; +\infty)$. Поэтому прямая $y = ax$ имеет с графиком ровно одну общую точку $(2; \frac{1}{2})$. Чтобы найти значение a подставим координаты точки в уравнение прямой $y = ax$. Из этого следует, что $a \geq \frac{1}{4}$.

Стоит отметить, что при выполнении данного задания необходимо обратить внимание учащихся на то, что если функция будет задана в виде: $y = \frac{x-2}{\sqrt{(x^2-2x)^2}}$, то область определения изменится, и график функции примет другой вид, следовательно, изменится и количество решений.

Для того чтобы учащимся было более понятно решение данной задачи, то на этапе подготовки следует ввести решение таких заданий, используя пакет Geogebra для проверки правильности решения. Но

стоит отметить, что программа не должна заменить решение таких задач, а только помочь разобраться с материалом.

Для построения динамического чертежа:

- набираем в строке ввода функцию $y = \frac{x-2}{(\sqrt{x^2-2x})^2}$;
- при помощи инструмента «Ползунок» на панели инструментов добавляем ползунок, который может менять свое значение от -5 до 5 , с шагом $0,25$ (значения выбраны случайным образом и могут меняться в зависимости от решения);
- набираем в строке ввода функцию $y = ax$.
- добавляем «выколотую» точку. На панели инструментов выбираем точку и добавляем её в месте прокола, меняя цвет, для наглядности.

В результате получим рис.1.

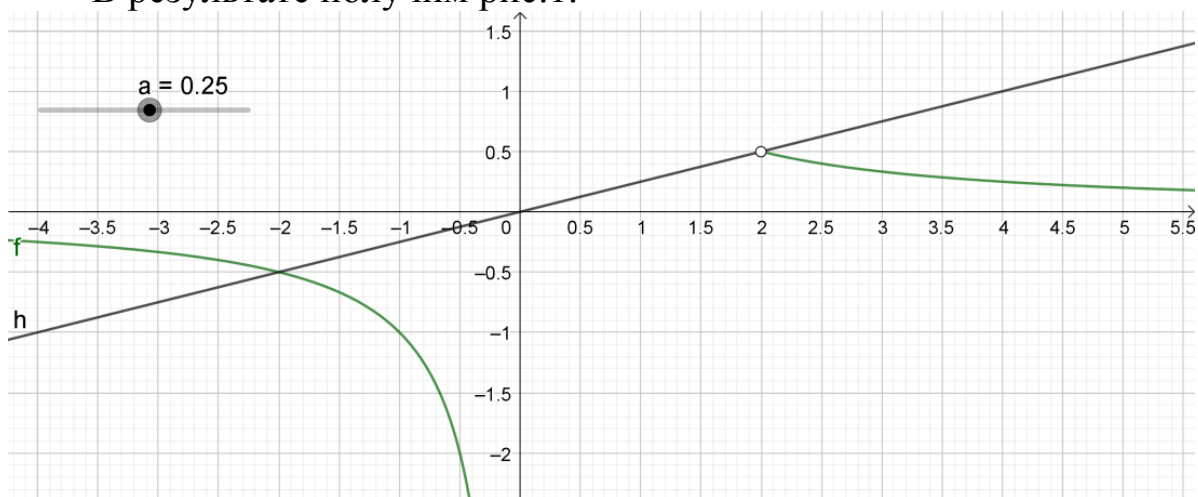

Аналогично построим график функции $y = \frac{x-2}{\sqrt{(x^2-2x)^2}}$ для того, чтобы показать, что графики функций будут различны. Получим рис.2.

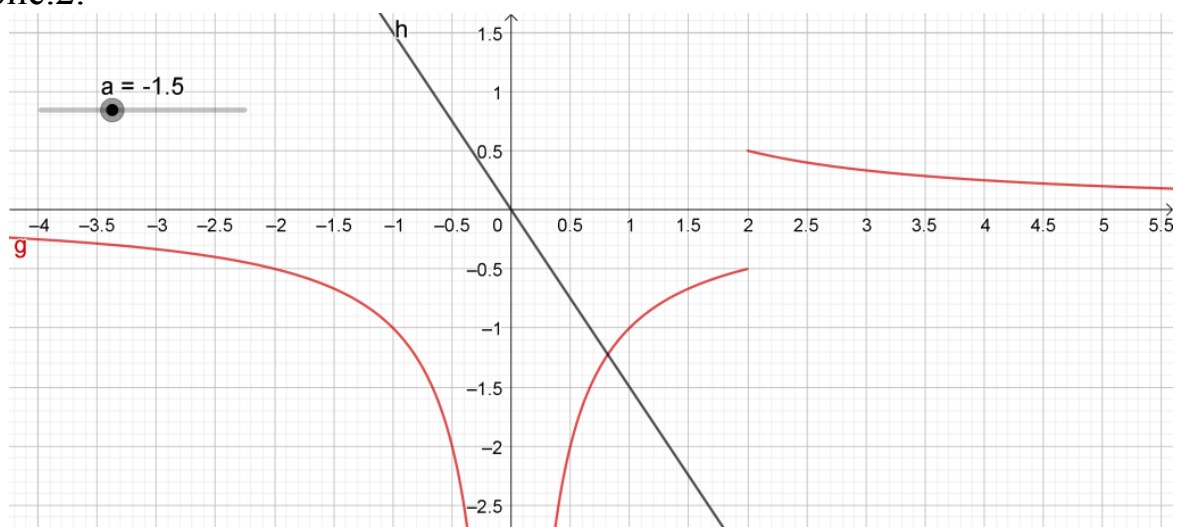

Таким образом, можно наглядно заметить, что в первом и во втором случае не смотря на все преобразования, получается гипербола вида $y = \frac{1}{x}$, но так как их области определения не совпадают, графики функций различны.

Компьютерные динамические системы способны изменить преподавание алгебры и геометрии, научить школьников воспринимать геометрические конфигурации и графические методы решения задач, как потенциально изменяющиеся объекты.

В настоящее время уже можно применить эту программу в учебном процессе практически в каждой учебной теме, где есть построения, причем, как в старших классах, так и в основной школе. Программу можно использовать для решения задач на интерактивной доске или в компьютерном классе.

Динамичная среда GeoGebra – это отличное многофункциональное кроссплатформенное математическое приложение, которое станет хорошим помощником всем, кто, так или иначе, связан в учебе или работе с необходимостью проведения различных математических операций.

Список литературы:

1. Федеральный государственный образовательный стандарт. URL: https://fgos.ru/LMS/wm/wm_fgos.php?id=sred (Дата обращения: 29.03.19)

2. ОГЭ, задание 23. Кусочно-непрерывные функции. URL: <https://math-oge.sdangia.ru/test?theme=88> (Дата обращения: 30.03.19)

ПРИМЕНЕНИЕ МЕТОДА ПРОЕКТОВ НА УРОКАХ ИНФОРМАТИКИ: СТАРШИЕ ШКОЛЬНИКИ - МЛАДШИМ

Д.О. Степанова

Россия, Владимир

Владимирский государственный университет имени Александра Григорьевича и Николая Григорьевича Столетовых
svetl.naumova2012@yandex.ru

Аннотация. В статье рассматривается применение метода проектов на уроках информатики в десятом классе как способ повысить мотивацию школьников при изучении темы "Текстовый процессор Microsoft Word".

Ключевые слова: информатика, школа, средство обучения, текстовый процессор, проект.

Статья посвящена одной из важных педагогических проблем – поиску эффективных средств формирования универсальных учебных действий школьников в процессе обучения. В работе представлен вариант использования метода проектов, когда на учащихся десятых классов возлагается ответственность за выполнение проекта для своих младших товарищей. Им доверяется создание материалов для обучения учеников начальной школы, которые действительно впоследствии передаются второклассникам и третьеклассникам для использования. Этот факт повышает самооценку и самоконтроль десятиклассников, заставляет их более вдумчиво подходить к работе [1].

В основу метода проектов положена идея о направленности учебно-познавательной деятельности школьников на результат, который получается при решении той или иной практически или теоретически значимой проблемы. На долю учителя остается трудная задача выбора проблем для проектов, которые можно брать только из окружающей действительности [2].

Достоинства этой технологии очевидны: энтузиазм в работе, заинтересованность учеников, взаимосвязь с реальной жизнью, обнаружение ведущих позиций учеников, научная любознательность, умение работать в группе, самоконтроль, лучшая закреплённость знаний, организованность.

Даже если проект выполнен неудачно, то он имеет огромную положительную педагогическую роль. На заключительном этапе педагог и ученики наиболее детальным способом исследуют логику, которую выбрали проектировщики, причины провалов, результаты работы и т.д. Осознание ошибок формирует мотивацию к повторной деятельности, создает индивидуальную заинтересованность в новых знаниях. Такой самоанализ дает возможность создать адекватную оценку (самооценку) окружающего общества и себя в данном обществе.

Школьникам 10 класса было предложено разработать проекты на темы: «Безопасность в интернете для детей младших классов», «Правила поведения в кабинете информатики». В сети любой может осуществить поиск различной информации, необходимо внимательно следить за тем, что делают дети, когда они находятся в интернете. Например, нужно пресекать общение с незнакомыми людьми, прекращать просмотр такой информации, которая может нанести вред психике ребенка, защитить от программ, которые могут принести вред компьютеру и информации хранящейся на нем.

В кабинете информатики очень важно соблюдать определенные правила безопасности. Например, строго запрещено находиться в кабинете без сменной обуви и в верхней одежде, запрещается брать с собой в кабинет информатики напитки и любые продукты питания. Нужно всегда помнить, что в кабинете информатики находится техника, за которую учителя несут большую ответственность, поэтому нельзя входить в класс без разрешения учителя, баловаться и вести себя так, будто вы в гимнастическом зале.

Минимальное расстояние от глаз до монитора соответствует 50 см. Для работы с клавиатурой, руки должны быть сухими и чистыми, клавиши на клавиатуре и мышь нужно использовать аккуратно и без резких нажатий, использование других предметов строго запрещено.

Самое главное, чтобы ученики младших классов всегда знали и использовали данные правила и указания по технике безопасности за работой на компьютере и при использовании сети Интернет в школе и дома. Поэтому мы с учениками 10 класса, разработали буклет-памятку, для лучшего понимания этих правил детьми.

Тот факт, что старшеклассники не просто изучали возможности текстового процессора, а участвовали в проекте по созданию буклета для младших школьников, налагал на них большую ответственность по корректности предоставляемой информации и оформлению буклета. Они с повышенным интересом отнеслись к такому рода заданию, серьезно и тщательно отбирали материал, изучали правила размещения информации на буклете, особенности восприятия информации человеком.

На этапе создания публикации ученикам надо рассказать о том, что существует очень много разных печатных изданий. А после обсуждения тех или иных видов печатных изделий предложить учащимся создать собственный буклет-памятку, который будет содержать информацию для младших школьников. Буклет это многокрасочное издание, отпечатанное на одном листе, сфальцованное любым способом в два и более сгибов.

Чтобы показать правильную структуру буклета-памятки, учитель выводит пример собственного буклета на экран интерактивной доски, а также раздает в печатном виде, для того чтобы ученики лучше восприняли и учли все формальности при создании своего буклета-памятки. Когда работа будет закончена, планируется проведение классных часов, в рамках которых десятиклассники раздают учащимся буклеты-памятки, выполненные на темы, как правильно вести себя в кабинете информатики, и расскажут правила нахождения в сети Интернет.

На этапе защиты своих проектов, ученики сначала в своих парах анализируют друг друга, а затем при выступлении других участников, оценивают правильность создания буклета-памятки.

Критерии оценивания учащихся: «Удовлетворительно» - буклет плохо оформлен, содержание не соответствует заявленной теме, буклет не закончен. «Хорошо» - имеются оформительские недочеты, тема раскрыта. «Отлично» - буклет создан полностью в соответствии с критериями, тема раскрыта, буклет хорошо оформлен.

Список литературы:

1. Евстифеева О., Кучменко Н. Метод проектов – среда в которой даже «неудачники» обретают силу и уверенность // Директор школы. 2003, № 6. С. 53-58.

2. Сергеев, И.С. Как организовать проектную деятельность учащихся: Практическое пособие для работников общеобразовательных учреждений. 7-е изд, испр. и доп. М. : АРКТИ, 2009. 80 с.

УПРАВЛЕНИЕ ОСВЕЩЕНИЕМ НА МИКРОКОНТРОЛЛЕРЕ

А.Ю.Черновольский

Россия, Казань

Казанский Государственный Энергетический Университет
alba-1995@mail.ru

Аннотация. В данной статье представлен обзор современной системы управления освещением при помощи рационального использования возможностей микроконтроллера.

Ключевые слова: блок управления; люстра; микроконтроллер; освещение.

Проанализировав научную и учебную литературу, следует отметить то, что блок радиуправления люстрой или микроконтроллер представляет собой своеобразный беспроводной выключатель, которым можно рационально управлять при помощи специализированного пульта управления либо с помощью обычного настенного выключателя [1].

Рассматриваемое устройство (рис.1) предназначено для организации эффективного управления шестью лампами. В схеме устройства для комплексного управления используется электромеханическое реле, которое управляется напряжением 12 вольт при помощи шести транзисторных ключей, которыми в свою очередь управляет процессор AT89C2051-24PI. Использование тиристоров и симисторов в данном устройстве будет не актуально, так как суммарный ток потребления вызовет большое

тепловыделение на гасящих резисторах. Выбор данного процессора с ядром MCS-51 обусловлен его наличием у поставщиков и достаточно низкой ценой, при этом для начала освоения микроконтроллеров он, по нашему мнению, является самым подходящим по сравнению с AVR-контроллерами, поскольку является намного проще. Система тактирования микроконтроллера осуществляется с использованием встроенного генератора с внешним кварцевым резонатором на частоту 8 мегагерц.



Рисунок 1. Схема управления освещением на микроконтроллере AT89C2051-24PI

Для управления микроконтроллером используется стандартный пульт от телевизоров Горизонт пятого поколения с протоколом RC5.

Следует сказать о том, что для приёма сигналов пульта используется любой доступный инфракрасный приёмник на частоту 36 либо 38 кГц. Светодиод необходим для организации индикации приёма сигналов пульта управления. Питание схемы осуществляется от линейного блока управления, который включает в себя понижающий трансформатор, диоды, два фильтрующих конденсатора, а также схему линейного регулятора, выдающего напряжение 5 вольт. Напряжение равное 12 вольт используется для питания реле, а 5 вольт – для питания микроконтроллера. Необходимо отметить то, что выключатели S1 и S2 представляют собой выключатели люстры, устанавлива-

емые на стене. При помощи установки описываемого ранее микроконтроллера логика работы выключателей не изменилась, и люстра может рационально управляться ими.

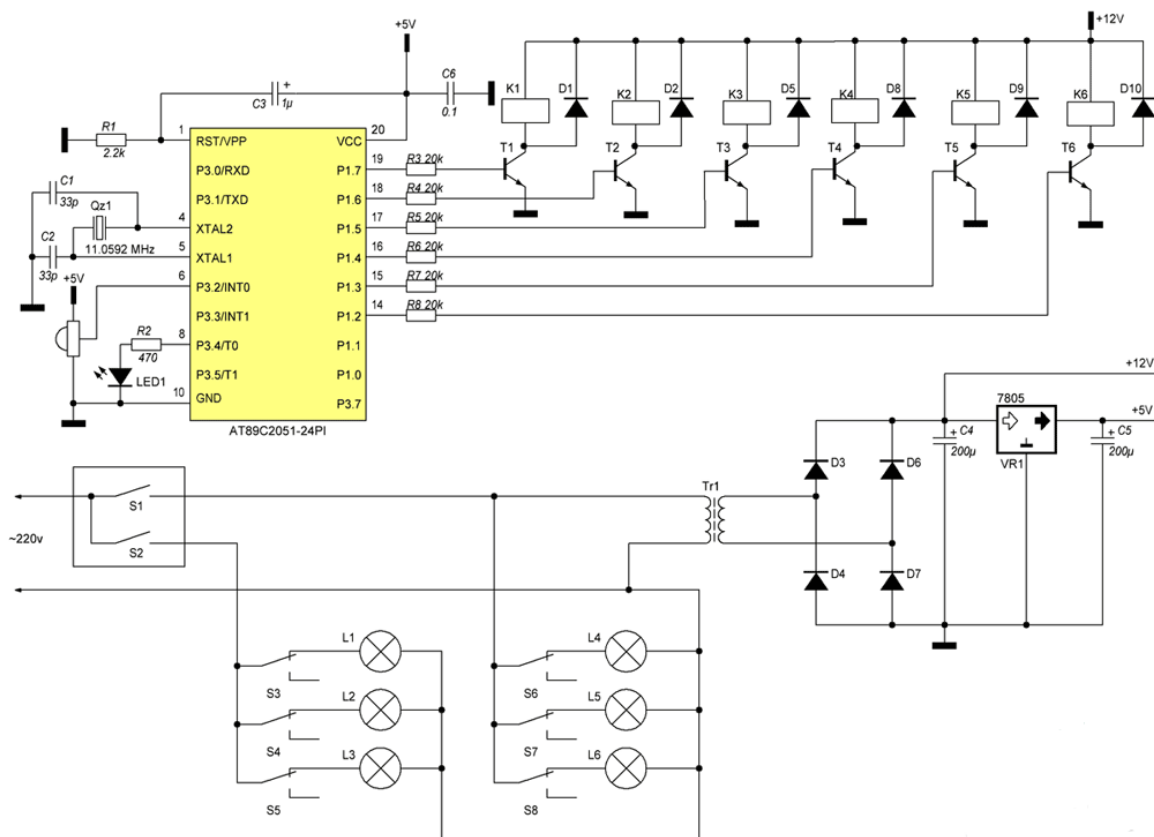
Логика и сущность работы рассматриваемого прибора является очень простой и состоит в следующем: при включении двух основных выключателей (S1 и S2) происходит включение люстры, а микроконтроллер не выполняет каких-либо действий и ждёт команды с пульта, при этом все реле обесточены. Необходимо отметить то, что при поступлении команды с пульта микроконтроллер выполняет их. Проанализировав научную и учебную литературу можно выделить следующие типы команды управляющего пульта: кнопки 1-6 – это кнопки, которые предназначены для выключения соответствующей лампы; кнопка 9 – это кнопка, которая включает все основные лампы на люстре; кнопки VBSCT+/- предназначены для включения либо выключения лампы по одной, то есть происходит уменьшение либо увеличение света; кнопка с кодом 38 необходима для выключения всех ламп по очереди (например, как в современных кинотеатрах).

Протокол RC-5 эффективно используется в большом количестве различных систем управления теле-видео и иной аппаратуры, и он эффективно реализуется для организации управления освещением на микроконтроллерах, а для передачи данных эффективно применяется манчестерский код.

Подводя итог следует сказать о том, что одной из ключевых особенностей современного этапа общественного развития является широкое использование электроники в различных отраслях народного хозяйства, поскольку это определяется её практически неограниченными возможностями при решении задач во всей экономической системе в целом и именно по данной причине рассмотрение микроконтроллера люстры и его системы управления является очень важной и значимой задачей. Важнейшее внимание на сегодняшний день уделяется эффективному и рациональному внедрению микроконтроллеров, которые позволяют обеспечить решение задач в сфере автоматизации управления приборами, аппаратурой либо механизмами. Следует отметить то, что адаптация микропроцессора к важнейшим особенностям конкретной задачи осуществляется при помощи разработки соответствующего программного обеспечения, которое далее заносится в память микроконтроллера.

Список литературы:

1. Фреца Д., Рентюк В. Инновационные решения Molex: сетевое управление освещением // Полупроводниковая светотехника. - 2018. - № 1 (51). - С. 74-79.

МАТЕРИАЛЫ КРУГЛОГО СТОЛА:

«Стратегии духовной безопасности в условиях глобальных вызовов и рисков: экофилософский подход»

СТРАТЕГИИ ДУХОВНОЙ БЕЗОПАСНОСТИ В УСЛОВИЯХ ГЛОБАЛЬНЫХ ВЫЗОВОВ: ЭКОФИЛОСОФСКИЙ ПОДХОД

Э.В. Баркова

Россия, Москва

Российский экономический университет имени Г.В. Плеханова

barkova3000@yandex.ru

Аннотация. Обоснована необходимость изучения и моделирования духовной безопасности не только как целостного жизнесохраняющего феномена, но и ее стратегий, ориентированных на осмысление ключевых ценностей, языков и форм межкультурных коммуникаций, которые отвечают критериям экологического императива Н.Н.Моисеева.

Ключевые слова: бытие, современная цивилизация, неустойчивость развития, духовная безопасность, экофилософия, личность, ноосфера.

Неустойчивость и стремительно-динамический характер современного мира, возрастание в нем рисков и противоречий остро ставят проблему поиска надежных и эффективных регуляторов, которые бы противодействовали стихийно-разрушительным процессам. Сложность осуществления этого, однако, определяется тем, что планетарное сообщество оказывается сегодня предельно разобщенным в понимании и стремлении принятия общих ценностей и норм культуры. Как справедливо подчеркивает В.Ю.Гадаев, особенно остро «противоречия проявляются, в частности, в форме геополитического соперничества, выражающееся эскалацией конкуренции во всех сферах жизни человечества, направленной на передел жизненно важных энергетических, пресноводных и других ресурсов нашей планеты, на достижение и сохранение высокого уровня жизни, обеспечение повседневного комфорта для «золотого миллиарда», т.е. привилегированной части землян». [1. С.171]. Именно поэтому столь востребован-

ными оказываются идеи и проекты, способные интегрировать мировое сообщество, «возвышаясь» над локальными различиями.

В этом аспекте возрастает значение и роль экофилософии, которая, исходя из принципа целостности, гармонизации биогеокультурорценоза и жизнесохраняющих взаимосвязей человечества, его социокультурных и природных миров, переходя на условия партнерства с природой и культурой, вырабатывает подходы, сближающие всех субъектов современного планетарного бытия.

Тенденция и общая логика, в которой утверждалась и анализировалась эта интегрирующая функция экофилософии, была осознана уже в концепции ноосферы В.И. Вернадского, который одним из первых рассматривал понятие «планетарный разум», осмыслив его в аспекте оптимально-коэволюционного взаимодействия двух относительно независимых систем – общества и природы. Кроме того, он раскрыл его смысл в качестве условия осуществления отказа от войн и гонки вооружений и становления единства мирового сообщества. [2].

Несмотря на то, что идеи ноосферы сегодня стали предметом науки и уже получает развитие ноосферная модель образования, глобальное моделирование условий устойчивости планетарного бытия, но до полного принятия этой модели человечество еще не созрело: мир балансирует на предельно неустойчивой границе бытия и небытия.

В этих условиях открываются возможности анализа и разработки *стратегий духовной безопасности*, которые можно считать важным шагом к повышению устойчивости развития мирового сообщества. Понятие «духовная безопасность» имеет разные значения, но основные из них ориентированы на формирование доверия и сотрудничества между народами и странами на основе выявления общих интересов планетарного уровня – сохранения природной среды, предотвращение терроризма, роста заинтересованности в развитии многополярного мира, сохранение и защиту культурного наследия. Другое значение – это реабилитация ценностей здоровой жизни как первостепенных для человека и общества. В этих ценностях, и прежде всего, в самоценности Жизни заключен главный ресурс преодоления отчуждения, ослабления «иммунной системы» общества и обесценивания полноты бытия человека. В целом, стратегии духовной безопасности выступают как важное направление гуманизации и гуманитаризации современного мира [3].

Стратегии духовной безопасности, как представляется, не могут быть навязаны одним странам со стороны других: они выступают

внутренним условием развития сотрудничества, соучастия во взаимовыгодных проектах, заинтересованности в освоении новейших технологий, экономических и других инноваций. Они представляют собой *формирование той духовной атмосферы*, которая соответствует идее многополярного мира, предполагающей равенство всех стран и уважение их интересов. Тем не менее, эта атмосфера является особым *регулятором* отношений и связей, сохраняя их в рамках взаимно принятых условий и границ и тем самым обеспечивая их надежность и устойчивость.

Но сохранение воздействия этих стратегий требует постоянной миротворческой и миротворческой активной деятельности. С этой точки зрения, *духовной безопасностью следует назвать совместное творчество такой жизни, в которой формируется и воспроизводится соответствие между ведущими жизнесохраняющими ценностями как необходимое социально-коммуникативного измерение национального и планетарного бытия.*

Одна из важнейших стратегий духовной безопасности тесно связана с развитием пространства межкультурных коммуникаций. Выступая как «горизонтальный срез» диалогов культур, в котором каждая из сторон «сообщает о себе» своему культурному партнеру, эти коммуникации вырабатывают совокупность некоторых общих символов – стилевых, мифологических, исторических, философско-мировоззренческих и др., на основе которых и происходит это взаимное понимание каждой из взаимодействующих культур и вместе с этим - выстраивается новый «метакультурный» мир, расширяющий их рамки. Движущей силой этого процесса является стремление каждой культуры к универсальности, так как их главной моделью и предметом является освоение неисчерпаемости человека, его собственная незавершенность.

Важнейшие принципы экофилософии, как известно, - антропный принцип, принцип человекообразности и органической целостности. Именно на этой методологической основе - которая сегодня в значительной мере недооценена - осуществляется миротворческая функция в межкультурных коммуникациях. Здесь уже открывается то, что межкультурные коммуникации порождают в своем пространстве новый уровень. В нем *могут и должны быть сформированы нормы бытия планетарного человечества*, в которых преодолеваются отчужденные формы и межкультурные коммуникации выходят на уровень своего реального самоопределения. С другой стороны – возникает особый, гораздо более масштабный, чем в философии XX ве-

ка, жизненный мир, в котором отношения основываются не на договорах, балансе интересов и межсубъектной коммуникации, но целью оказывается сама жизнь человека, ее духовно-творческое обеспечение и защита. Человекообразность становится не просто моральной нормой, но *критерием гуманистически-жизнесохраняющего измерения* миротворчества в межкультурных коммуникациях и оценки субъектов любых взаимодействий – не только культурных, но и экономических, политических, социальных, экологических.

Конечно, в этих стратегиях культура и межкультурные связи открывают формирование нового мира, который как бы предшествует ноосфере, создавая для нее гуманистические основания и предпосылки. Но в пространстве коммуникаций, в котором сегодня осуществляются международные контакты, очень важное значение приобретает стратегия своеобразной «гуманизации языка», его осознанное очищение от тех вульгаризмов, которые сегодня пронизывают нашу повседневность.

Действительно, «высшей целью рыночной личности является полнейшее приспособление к требованиям рынка. Человек этого типа больше не имеет своего эго. ... Ибо он меняет своё я постоянно, исходя из принципа: “Я таков, каким ты хочешь меня купить... Рыночная личность не умеет любить и ненавидеть. Эти «старомодные» чувства не умещаются в её структуру, которая функционирует исключительно на рассудочном уровне и поэтому избегает как положительных, так и отрицательных эмоций.... Преобладание механического, манипулятивного мышления сопровождается атрофией мира эмоций» [4. С. 155].

Следовательно, логично предположить, что и слабо развитая речь, соответствующая этим тенденциям, оказывается тесно связанной с социальными рисками и духовной опасностью, так как здесь само взаимопонимание оказывается достаточно сложным и затрудненным явлением.

К сфере стратегий духовной безопасности в этом аспекте можно отнести формирование философии эколлингвистики, в которой экология языка, экология речи, культура речи становятся интегрированными с социальной лингвистикой. Особая гуманистическая роль эколлингвистики в том, что она через повышение культурного уровня коммуникаций как раз раскрывает вышеобозначенное гуманистическое обновление самого планетарного жизненного мира на основе формирования новых понятий, смыслов, человекообразных норм этики.

Цель разработки этих стратегий – достичь соответствия активности человека, его творчества тем нормам существования, которые выражены в экологическом императиве Н.Н. Моисеева. Н.Н.Моисеев, как известно, полагал, что для сохранения жизни необходимо всегда и всеми учитывать границы допустимой активности человека, которую он не имеет права переступить ни при каких обстоятельствах [5]. Выход за эти границы превращает действия людей в неразумные, разрушая основания и исходные условия жизни человека на Земле.

Именно в этом контексте можно согласиться с позицией, Г.Н.Гумницкого, который утверждал, что «не жизнь существует для прогресса, а прогресс для жизни» [6. С. 9], а потому «смысл жизни – в самой жизни, а не в ее служении чему-то внешнему для нее» [Там же].

Таким образом, открывается то обстоятельство, что ноосфера как перспектива планетарного бытия и полноценной Жизни Человека, природы и культуры в их единстве не возникнет автоматически. Ее необходимо последовательно готовить, ориентируясь на стратегии духовной безопасности каждого народа, региона Земли, каждой страны. И безусловно, мировоззренческие и методологические координаты экофилософии будут усиливать эти, минимизируя риски эпохи глобализации.

Список литературы:

1. Гадаев В.Ю. Духовная безопасность молодежи в современных конфликтных регионах // Гуманитарное знание и духовная безопасность: сборник материалов IV Международной научно-практической конференции (г. Грозный, 1-3 декабря 2017 г.). – Махачкала: ЧГПУ, АЛЕФ (ИП Овчинников), 2017. С 171-178
2. Вернадский В.И. Несколько слов о ноосфере // Вернадский В.И. Научная мысль как планетное явление. М.: Наука, 1991. - С. 235–244.
3. Баркова Э.В. Гуманитарное мышление в экофилософских ориентирах самоидентификации субъекта современного мира // Право и практика. 2018. № 1. С. 248-255.
4. Сковородников А.П. Экология языка и коммуникативная практика. 2014. № 2. С. 140–161
5. Моисеев Н.Н. Судьба цивилизации. Путь разума.– М.: Изд-во МНЭПУ, 1988.– 288 с.
6. Г.Н.Гумницкий Смысл жизни, счастье, мораль. М., : Знание. 1981. – 64с.

**ПРОБЛЕМЫ СОХРАНЕНИЯ И РАЗВИТИЯ
НАЦИОНАЛЬНОГО МЕНТАЛИТЕТА РОССИЯН:
АКТУАЛЬНЫЕ ЗАДАЧИ УПРАВЛЕНИЯ
ТРУДОВЫМИ ПРОЦЕССАМИ**

З.В. Безвесельная

Россия, Москва

РЭУ им. Г.В. Плеханова

enzoya@yandex.ru

Аннотация. В статье рассматриваются проблемы сохранения и развития основ национального менталитета россиян, формирования культуры экономической деятельности в условиях развития капиталистической экономики в стране. Гуманизация и демократизация культуры управления рассматриваются как необходимое условие этого процесса. Проблемы гуманизации управленческих процессов в России анализируются во взаимосвязи с российской культурной моделью, историческим общим и экономическим национальным менталитетом россиян.

Ключевые слова: культура управления, управление трудовыми процессами, российская культурная модель, российский менталитет, экономический менталитет.

На протяжении последних десятилетий в России происходят революционные перемены в экономической, социальной, политической, правовой и духовно-нравственной сферах. Речь идет о смене кардинальных основ жизни общества, происходящей повышенными темпами. Известно, что серьезные экономические преобразования сопровождаются кризисом ценностных ориентаций. Только в последние годы на уровне правительства была осознана необходимость создания в стране культурного механизма формирования гражданского сознания личности. Последние двадцать лет на всех социальных уровнях российского общества преобладали, в основном, прагматические, в первую очередь, собственнические интересы.

Регулятивными идеями общественной (в том числе экономической) деятельности должны являться такие общественные ценности, как общественное благо, патриотизм, социальная справедливость, долг, гуманизм. Но на пути формирования такого мировоззрения стоят серьезные препятствия, представляющие собой противоречия между исторически сложившимися принципами российского менталитета и новыми требованиями, предъявляемыми находящейся в начале сво-

его развития капиталистической экономикой. Российская ментальность формировалась веками под влиянием географических и социально-культурных факторов и представляет собой систему стереотипов мышления и поведения россиянина, его чувственно-эмоциональные реакции. Российская ментальность имеет объективные основания и требует серьезного отношения.

Основным стереотипом (или критерием) национальной экономической ментальности, когда речь идет об организационных формах экономической деятельности, считается склонность к индивидуальной или коллективной деятельности. В англосаксонских странах преобладают индивидуалистические установки, в странах Западной Европы индивидуалистические и коллективистские ценности уравновешены, а в экономической культуре индустриально развитых стран Юго-Восточной Азии и ряде других отмечается преобладание коллективистских ценностей.

Историки не случайно отмечали принцип российского общественного устройства: коллективизм внизу и авторитаризм наверху [2]. Такое устройство порождало отдаленность власти от общества, игнорирование или запоздалое решение общественных проблем. Известна формула П.Б. Струве «антиобщественное государство, антигосударственное общество» [4], относящаяся к сфере отношений политического класса и народа. Однако принцип отдаленности власти действует на всех уровнях общественной жизни. Эта особенность проявляет себя и в случае, когда речь идет об экономической культуре России, имеющей выраженную коллективистскую направленность. В то же время важнейшие решения, как правило, принимаются единолично руководителем. Такое отчуждение рядового производителя не способствует развитию чувства долга и ответственности за свой труд. Недостатки руководства, воспринимаемые как низкая культура управления, видимо, являются атавизмом, проявлением особенностей феодального этапа российской истории, имеющего как положительные, так и отрицательные (с точки зрения современного этапа развития) стороны и официально закончившегося в 1861 году. Принципы феодального правления «Я - господин, ты – вассал» и общего устройства трудовых отношений (в частности, иерархии) сохранились не только в России и проявляются даже в США, ведущей капиталистической державе, в форме протектирования лояльных сотрудников или родственников. Однако феодализм, так надолго задержавшийся в России, имел и другие черты, оказавшие серьезное (если не решающее) влияние на формирование национального менталитета. Феодал-

собственник не был заинтересован в разорении крестьянина, напротив, богатые, процветающие деревни были залогом благосостояния аристократии и дворянства. Поэтому управляющие контролировали состояние сельского хозяйства как в целом по помещью, так и отдельных крестьянских дворов. В случае неурожая крестьянин мог получить помощь (например, зерно для посевных работ). И ни при каких обстоятельствах крестьянин не мог быть уволен. В любом случае он оставался под опекой помещика как его собственность, либо, в самом худшем случае, мог быть продан другому помещику (это говорит о наличии элементов рабовладельческой формации в российском сельском хозяйстве). Эта патерналистская политика не способствовала воспитанию у трудящихся чувств ответственности и самостоятельности, но давала некоторую уверенность в завтрашнем дне. Не случайно многие крестьяне не хотели признавать свое освобождение, предпочитая оставаться под опекой феодала.

В советский период характерные черты хозяйствования и общественного уклада предыдущей эпохи были сохранены. Сразу же после Октябрьской революции большевики приступили к созданию коллективного сельского хозяйства; к концу 20-х годов этот процесс был, в основном, завершен. Колхозы пришли на смену традиционной крестьянской общине, удовлетворяя потребности в опеке несостоятельной части крестьян. Кроме того, колхозы способствовали сохранению принципа коллективизма в российском жизнеустройстве. Крестьяне предпочитали жить бедно, но вместе. Поговорка «На миру и смерть красна» и по сей день сохранила свое значение для значительной части российского населения. Советское государство на протяжении всего периода своего существования осуждало безделье и тунеядство. На практике это нашло выражение в том, что, как бы ни был плох сельскохозяйственный работник, его не увольняли, а старались «перевоспитать». В крайнем случае, такой человек без усилий мог найти себе другую работу. Аналогичное положение сохранялось и на социалистических заводах и фабриках, где организация труда также основывались на принципах коллективизма и патернализма. Феодалские особенности управления трудовыми ресурсами, таким образом, сохранялись и при социализме, соответствуя его собственным принципам управления. Так обеспечивалась преемственность организации труда и мировоззрения двух эпох. Российские культурные ценности и особенности российского менталитета в значительной степени сохранились.

Стоит ли удивляться, что перестройка, вызвавшая бурный политический и культурный подъем, не нашла достаточного отклика в экономической области у подавляющей части населения, не имеющего исторической школы экономических рисков, предпринимательства, не понимающих в достаточной степени сущности частной собственности. Многие, к тому же, в те трудные времена, лишились работы, а безработица воспринимается остро и болезненно не только в странах с зарождающимся капитализмом, но и в развитых капиталистических странах, подрывая самые основы жизни людей. Но, как говорил М.С. Горбачев, «процесс пошел». Несмотря на трудности, люди приспосабливались к новым условиям, осознавали новую реальность и формировали к ней и к себе новые требования. Страна вырастила новое поколение, принадлежащее новой России и новой формации. Это поколение вносит свои коррективы в российскую реальность и национальный менталитет. Мы знаем, что такое историческое забвение или потеря исторической памяти, и не хотим повторять ошибки первых лет революции 1917 года, серьезно недооценившей ценности наследия предыдущего культурного этапа. На современном этапе развития России необходимо сохранение и возрождение всего лучшего, созданного нашей культурой и цивилизацией, в том числе и особенностей национального менталитета россиян, которые могут способствовать успешному развитию страны.

Национальный менталитет не является застывшим образованием, он развивается вместе с народом и приобретает новые черты. Так, развитие принципа коллективизма, являющегося основой российского менталитета, в условиях капитализма может способствовать утверждению таких ценностей как демократизм, участие, долг, ответственность, самоопределение, самореализация личности, творчество. К сожалению, многие руководители не понимают необходимости и, зачастую, не готовы к внедрению этих современных принципов. Культура управления в нашей стране находится на стадии формирования. Российские управленческие кадры стихийно проходят стадии развития, преодоленные капиталистическим Западом десятилетия тому назад, а управленческие процессы в организациях принимают зачастую формы, неприемлемые с точки зрения гуманистических целей и идеалов. Не случайно в нашей стране в последние годы так много говорят и пишут о развитии корпоративной культуры. Это связано с низким ее уровнем во многих, в том числе и государственных, организациях, о чем говорят результаты социологических исследований.

Нужно ли в условиях капитализма отказаться от политики патернализма, на протяжении многих веков являющегося важной составляющей управления на всех уровнях общества? Всем известен пример Японии, сознательно и успешно использующей принцип патернализма в управленческой деятельности. Этот принцип может быть восстановлен и успешно применен в России как в масштабах общества в целом, так и на уровне отдельных организаций, давая людям уверенность в безопасности и завтрашнем дне, а также чувство доверия и признательности как по отношению к государству, так и к работодателю.

В этих условиях для сохранения и развития ценностей русской культуры и национального менталитета представляется необходимым, в первую очередь, участие государства в управлении экономической деятельностью. Это участие должно заключаться в более эффективном обеспечении экономических и трудовых прав населения.

Во-вторых, необходимо формирование гражданского общества, которое невозможно построить в бедной стране с населением, не умеющим (или не имеющим возможности) пользоваться своими правами. Условиями создания гражданского общества являются процветание страны, власть закона и демократия.

В-третьих. Культура управления является составляющей культуры общества в целом, отражением состояния самосознания народа [1]. Поэтому объективно она может регрессировать либо прогрессировать вместе с обществом. В то же время она является мощным фактором развития общества и представляет собой сознательную деятельность людей. Сегодня руководители опираются на неправильно поняты принципы эффективного менеджмента, а также ориентируются на собственный жизненный опыт. Этого недостаточно. В этой связи представляется целесообразным введение специальной подготовки руководящих кадров всех уровней, организации системы обучения будущих управленцев, акцентирующей социальные и гуманитарные составляющие науки управления. Имеется в виду не только обучение в вузах, но и прохождение специальных курсов в связи с назначением на должность. Особенно важно уточнение содержания философских, этических, аксиологических и психологических оснований управления трудовой деятельностью, ценностных ориентаций руководящих кадров и системы управления в целом [3]. Эта проблема является многопрофильной и актуальной для целого ряда общественных наук. Необходимо выработать принципы управления, соответствующие потребностям общества, гуманистическим идеалам и яв-

ляющиеся развитием исторической модели управления трудовыми отношениями в России. Духовной основой формирования экономической культуры страны должно стать бережное отношение к российскому менталитету.

Список литературы:

1. Баркова Э.В. Планетарный смысл сохранения гуманитарно-интеллектуального потенциала культуры: взгляд эколога// Культурно-языковое взаимодействие в процессе преподавания дисциплин культурологического и лингвистического циклов в современном полиэтничном ВУЗе Материалы IV Всероссийской (с международным участием) научно-методической конференции. Под редакцией Л.Д. Торосян. - М.: Изд-во РЭУ имени Г.В.Плеханова. 2018. С. 23-31.

2. Ключевский В.О. Русская история. Изд-во ОЛМА Медиа Групп, 2012.

3. Козьмин В.С. Аксиологический подход к анализу социальных приоритетов экономики современного общества//Вестник Академии. Научный журнал. № 1. 2015 (42). С. 212 – 215.

4. Струве П.Б. Великая Россия: Из размышлений о проблеме русского могущества. URL:www.patriotica.ru/gosudarstvo/

ВОСПИТАНИЕ ЭКОФИЛЬНОГО ОТНОШЕНИЯ К ПРИРОДЕ В ТРАДИЦИОННОМ ЧЕЧЕНСКОМ ОБЩЕСТВЕ

*З.Х.-А. Берсанова
Россия, Грозный*

Академия наук Чеченской Республики
Zalpa@list.ru

Аннотация. В этой статье анализируются традиции чеченцев, связанные с их отношением к природе. Отмечается бережное отношение к флоре и фауне родного края, рассказывается о промысловой этике.

Ключевые слова: традиция, экология, культура, дерево, отношение.

Одной из самых серьезных проблем современного мира является проблема экологии. Сам термин «экология» зародился как название науки о взаимоотношениях между живыми организмами и средой их обитания [1].

«Поиск средств, с помощью которых определяется характер взаимоотношений человека и природы и осуществляется их контроль, необходимо вести не в поведении каждого отдельного человека, а в культуре», - писал В.М. Кулемзин [2].

Разные народы выработали свои традиции бережного отношения к природе. И эти традиции с малых лет прививались детям.

В этой связи интересен опыт традиционного чеченского общества, который накапливался веками.

Человек жил, слившись с природой, и понимал, насколько его жизнь зависит от гармонии с этим миром, миром природы. Изучая природу, наблюдая ее, чеченцы верили в ее могущество. И свои наблюдения передавали детям.

Еще с языческих времен чеченцы считали, что за варварское отношение к природе Великий Делла накажет людей всевозможными болезнями и эпидемией. Этот страх внушался также детям.

С ранних лет детей приучали бережному отношению к окружающей среде. Укладывая ребенка спать, мать напевала ему такие своеобразные пожелания: «Да не будь ты загрязняющим воду!», «Да не будь ты разорителем лесов!», «Да не будь ты разорителем гнезд!» [3].

А детям постарше внушалось: «Разоривший гнездо птицы останется без наследства; срубивший грушевое дерево не будет иметь дома; тот, кто выщипывает у живой птицы пух или перья, непременно заболит» и т.д.

В Чечне фруктовые деревья в большом количестве произрастали в лесах. Норденштамм отмечал, что «повсюду в лесах растут фруктовые деревья, грецкий орех, виноград, а также яблоки, грушовник, кизил, вишни, сливы, тутовник /шелковица» [4, с.127].

Несмотря на такое изобилие, чеченцы не истребляли варварски все это богатство. Они ввели систему запретов и ограничений, чтобы сохранить природу и для будущих поколений. Детей приучали бережно срывать плоды, чтобы не поранить ветку.

«Она живая, и ей больно, когда мы ее ломаем», – такое внушение делалось детям, когда они залезали на дерево или тянули ветку, чтобы сорвать плод.

С древних времен чеченцы научились оберегать лес, разумно использовать его. Был строгий запрет на рубку орехового или грушевого дерева. По поверьям чеченцев, человек, срубивший эти породы, попадает в ад.

«Ореховое, грушевое, айвовое, дубовое деревья считались священными, - писал известный чеченский этнограф Ибрагим Саидов. –

Их веточки до настоящего времени используются как обереги. Рубить их запрещалось, и общество за нарушение этого табу возводило особые «карлагы» в память о нарушении запрета. Проходя мимо места, где было срублено одно из этих священных деревьев, прохожий брал горсть земли или камень, бросал и произносил громогласно «не!алат» – проклятие. Постепенно вырастали кучи из камней и земли, напоминавшие о случившемся, и люди долгие годы помнили и проклинали имя нарушителя [5].

Нельзя было рубить дерево, пока оно само не засохнет (не «умрет своей смертью»). Ценные породы деревьев категорически запрещалось рубить на дрова.

Когда отец семейства шел с детьми за дровами в лес, он объяснял, что рубить можно только больные деревья, показывал, по каким признакам их можно определить. Дети собирали в основном валежник, они знали, что это не причинит природе никакого вреда.

В Чечне были специальные рощи-заповедники (например, вблизи населенных пунктов Галанчож, Цекалой, Нерой, Цари и др.), где охота на птиц и зверей полностью запрещалась [6, с.138-139].

В этих священных рощах запрещалось рубить деревья и даже ломать ветки. Нельзя было здесь также срывать цветы. Считалось, что пребывание в священной роще исцеляет от тех или иных недугов. Часто сюда приводили больных.

Чтобы дети не убивали животных, взрослые рассказывали детям притчи о том, как наказывает Дела за жестокость в отношении к братьям нашим меньшим.

Одну из таких притч рассказал наш информатор Осмаев Денилбек из селения Памятой Шатойского района. Один алчный охотник прославился тем, что убивал много дичи. Старейшины предупредили его, чтобы он не смел убивать в день больше трех птиц. Однако он пренебрег этим запретом и застрелил 8 птиц. Когда он вернулся с охоты, на его теле появилось восемь пятен, похожих на следы от огнестрельного ранения [7].

Чеченцы не только воспитывали в детях бережное отношение к природе, но и учили их «помогать ей». По свидетельству наших информантов, в прошлом в лесу на деревьях можно было видеть искусственные кормушки с кормом для птиц, которые вешивала каждая семья близлежащего селения [8].

Когда обильный снег покрывал землю, что затрудняло для животных поиск корма, люди на краю лесополосы ставили емкости с се-

ном или соломой. Активную помощь взрослым в таких мероприятиях оказывали дети.

Особо трепетное отношение было к источникам воды. Детям объясняли, что того, кто запачкает воду, накажет Хин Нана (владелица воды). В прошлом не только взрослые, но и дети, прежде чем окунуться в реку, должны были зачерпнуть ведро воды и сполоснуть свое тело на берегу.

В прошлом часто устраивались своеобразные экологические субботники, когда взрослые вместе с детьми очищали родники от мусора. Информанты рассказывают о том, что каждый юноша должен был самостоятельно очистить хотя бы один родник. Камень из очищенного им родника он нес домой и сохранял его как реликвию.

Бережное отношение к природе необходимо воспитывать у ребенка с детства. Именно поэтому важно изучать и использовать потенциал, заложенный в традиционном экологическом знании тех или иных народов, в том числе и чеченцев, и использовать его в работе с детьми, не только в семье, но и в школе.

Список литературы:

1. См.: Одум, 1975. С. 9; Оксфордская иллюстрированная энциклопедия, 1999. С. 387.
2. Кулемзин В.М. 1999. Традиционное и новое в современной культуре коренных народов Томской области //Традиционное и современное в культурах Томского Севера. Томск. С. 64-92.
3. Полевые материалы автора. Информатор Ибрагимов Заман, 1930 г.р. с.Шаами-Юрт Ачхой-Мартановского района. Записано в 2014 году в г.Грозном.
4. Цит. по: Тотоев Ф.В. Общественный строй Чечни (вторая половина XVIII- 40-е годы XIX века).
5. Саидов И.М. Чечено-ингушские карлаги // СЭ. 1964. № 2
6. Сулейманов А. Топонимия Чечено-Ингушетии. Грозный, 1978. Ч. 2.
6. Полевые материалы автора. Информатор Биболаев Командир, 1933 г.р. с. Дарго Веденского района ЧР. Записано в 2012 г.
- 7.Полевые материалы автора. Информатор Осмаев Денилбек, 1928 г.р. с.Памятой Шатойского района. Записано в 2011 г.
8. Полевые материалы автора. Информатор Ибрагимов Заман, 1930 г.р. с.Шаами-Юрт Ачхой-Мартановского района. Записано в 2014 году в г.Грозном.

ПРОБЛЕМА ДУХОВНОЙ БЕЗОПАСНОСТИ: ЭКОФИЛОСОФСКИЙ ПОДХОД

М.М. Бетильмерзаева
Россия, Грозный

Чеченский государственный педагогический университет
Чеченский государственный университет
maret_fil@mail.ru

Аннотация. Автор ставит цель рассмотреть проблему духовной безопасности в новом ключе – экофилософского подхода.

Ключевые слова: экофилософия, духовность, экология культуры, экология природы.

В современном социогуманитарном дискурсе важную роль играет проблема духовной безопасности, обусловленная тем, что в век технологизации и информатизации коммуникативного пространства, человек и социум более нуждается в сбережении собственных духовных начал, чем когда-либо. Мы не имеем права оставаться в стороне от обсуждения, анализа и предложения решения насущных проблем современного гуманитарного пространства, в котором находят пересечение как геополитические, экономические, социальные и культурные интересы сил, являющихся акторами глобальной политики. Эти силы представлены не только властителями, но и массами, которым во все времена предначертано являться инструментом свершения чужих интересов по причине серости и сирости собственной природы. Естественное понимание того, что массы – это сила, которая не может быть трактована так однобоко, но тем не менее, – это сила более ведомая, чем ведущая, и поэтому важно владеть методами ее возведения в более благородные формы общественного выражения.

В рамках нашего дискурса необходимо остановиться на обсуждении вопроса о том, какова стратегия духовной безопасности с точки зрения новых подходов к постановке и решению данной проблемы. Определимся вначале содержанием ключевых для нас понятий: духовная безопасность и экофилософия. «Духовная безопасность человека, с точки зрения В. Гадаера, – это определенная система условий, обеспечивающая сохранение сложившихся у конкретной личности основополагающих духовно-нравственных принципов и ценностей, соответствующих традиционным правилам и нормам данного социума» [1, с. 21–25].

Определение экофилософии сопряжено при первом подходе тем, что философия есть стремление к истине как таковой, ради самой истины, и тогда экофилософия - это поиск истины вмещаемого объемом феномена «дом» и трактуемого предельно широко с точки зрения холистического подхода, как целостность, представляющая собой нечто большее, чем отдельные роды и виды, структурные элементы бытия материального или духовного, социального или индивидуального [2, с. 206].

С учетом непреходящей ценности известного нам философского знания, необходимо отметить, что каждая эпоха обнаруживает свои нюансы осмысливания вечных проблем. Философия как одна из духовных форм культуры и как рационально-теоретическая форма познания объемлет весь пространственно-временной континуум человеческого бытия. И естественно, что если в просторах существования человека вырисовываются новые аспекты проблем, позволяющие самобытно взглянуть и переосмыслить известное, то задача философа заключается в улавливании и постижении этих тенденций.

В прошлые столетия многие общественные образования имели свой уникальный путь в истории, и их локальная жизнь имела не только относительный характер зависимости от биосферы, но на том уровне социально-экономического и духовно-нравственного развития человек находился чаще в состоянии гармонии с природой, и ущерб, наносимый им, был не настолько масштабен. По мере демографического роста, научно-технического прогресса, человечество все более стало сталкиваться с проблемами имеющими пандемический характер: возникнув в одной точке, они заражают различные регионы, далеко отстоящие друг от друга. Глобальное расширение человеческой деятельности «существенно расширяет пространство-время социальных и социоприродных взаимодействий до общепланетарного объема биосферы», что обуславливает обретение этими процессами целостности в границах биосферы. Ограниченная целостность нашей планеты характеризуется не только пространственно-территориальным, но и темпоральным пределом своих ресурсов. И в этом случае придется делать ставку на информационно-интеллектуальные ресурсы, то есть, создавать ту сферу обитания, которую В.И. Вернадский называл ноосферой [3]. Ноосфера как особая область взаимодействия сферы живого и сферы ума, сферы материального и сферы духовного давно нуждалась в новом осмыслении своего содержания с экофилософских мировоззренческих позиций. Существенным моментом, с одной стороны, фундамирующим преобразование стихийных процессов в гло-

бально управляемые, с другой стороны, препятствующим процессу коэволюционного развития человека и природы на пути преобразования биосферы в ноосферу, стала проблема экологии культуры.

Сегодня много обсуждают о том, что духовность человека на стыке второго и третьего тысячелетий оказалась в опасности: человек не только методично выхолащивает жизнь из окружающей природы, но и статус духа им ставится под сомнение.

«Бытие человека, как существа биопсихосоциального, необходимо обладая духовностью, однозначно требует и условий безопасного функционирования человеческой субъектности в пространстве антитетичного бытийного промысла, когда границы между добром и злом, прекрасным и ужасным, трагическим и комическим стираются. И мир, обогащенный многообразием возможного и допустимого, стал перед угрозой собственных геноинных начал» [4, С. 61].

XX век продемонстрировал, что современное человечество сложилось как целостный социальный организм, существование которого обусловлено уровнем понимания и признания субъектом бытийного процесса себя как равного прочему звеном единой экосистемы.

Саму тенденцию экофилософского осмысления бытия некоторые исследователи связывают, с публикацией книги американского биолога Rachel Carson «*Silent Spring*» (1962) (Рейчел Карсон «Безмолвная весна», 1965 год), которая во многом стала предтечей современного «глубинного» экологического движения. Rachel Carson убедительно писала о том, насколько благосостояние человека зависит от многочисленных биотических факторов, как и наоборот. В «*Silent Spring*» автор пророчески предостерегает тех исследователей, которые ищут возможность вмешательства в развитие зародышевой клетки, что еще раньше, если человечество не изменит свое отношение к природе, неосторожные действия человека приведут к незапрограммированным мутациям генов. Ответственность перед будущим требует от человечества поиск новых парадигм взаимодействия природы и общества. Rachel Carson настаивала, поскольку мы взаимосвязаны, мы должны уважать все формы жизни как часть нашего целого биотического сообщества [5]. Благодаря Рейчел Карсон и многим другим исследователям вопросы экологии обратили на себя внимание широкой общественности и стали одними из актуальных проблем современной науки.

Основная идея Р. Карсон о взаимовлиянии природы и общества нашла поддержку и развитие в статье норвежского философа А. Несса (Arne Dekke Eide Næss) «Поверхностная и глубокая экология: дальний предел экологического движения» (1973 г.), в которой автор выдвигает

ет мысль о дифференциации между двумя подходами к предмету нашего анализа, а именно, «поверхностная» и «глубинная» экология. Если «поверхностная» экология полагает, что природа однозначно дана в поддержание потребностей человека, то «глубинная» экология настаивает на том, что все живые существа равноценные звенья единого этически-правового поля.

Впервые термин «ecosophy» был использован норвежским философом Арне Нессом, который сформулировал свою концепцию «Ecosophy T» как личную философию, согласно которой «все живые существа, будь то человек, животное или овощ, имеют равное право жить и цвести» [6].

Человек, изначально утверждаясь на планете, осваивая ее территорию, воспользовался всей мощью своего разума для обустройства Земли сообразно своим нуждам. Вследствие демографического роста, экономического развития, политических амбиций, удовлетворение которых вылилось в бесконтрольное использование природных ресурсов, поставило нас перед фактом кризиса отношений между человеком и средой его обитания. В этих условиях стала очевидной бесперспективность традиционной цивилизационной модели неустойчивого развития, как ее определили на конференции ООН по окружающей среде и развитию в Рио-де-Жанейро в 1992 году. Ранее в докладе Международной комиссии по окружающей среде и развитию было уже определено понятие устойчивое развитие, под которым понимали «такое развитие, которое удовлетворяет потребности настоящего времени, но не ставит под угрозу способность будущих поколений удовлетворять свои собственные потребности» [7]. В результате эволюционного перехода к устойчивому развитию предполагается коэволюционное взаимодействие биосферы и человечества, вследствие которого стихийные процессы должны преобразоваться в глобально управляемые.

Глубинная экология ориентирована на формирование экологического способа мышления, который способствует пониманию того, что у человечества нет другого выбора, как брать ответственность за свое будущее в свои руки, в противном случае нам грозит стать жертвами или навязанного принудительного режима, или экологической катастрофы. Как пишет известный российский исследователь проблемы экофилософии Э.В. Баркова, «Ответственность, которая связывает человека, его природу, культуру и общество, – один из важнейших показателей его социальной зрелости и способности возвышаться над информационным пространством и массовой культурой, что

необходимо для духовной безопасности и возрождения статуса гуманитарного знания и культурного развития» [8, с. 96].

Таким образом, экофилософия духовности как новая форма мировоззрения владеет одним из действенных инструментов, служащим взаимодействию экологии природы и экологии культуры, – это ответственность человека как существа разумного за будущее планеты.

Список литературы:

1. Гадаев В.Ю. Индивидуально-личностное начало в контексте духовной безопасности человека. – С. 21 // Теория и практика общественного развития. Научный журнал. – 2014. – № 6. – С. 21–25.

2. Бетильмерзаева М.М. Экофилософия духовности. – С. 206-210 // Право и практика. – 2017, № 4.

3. Вернадский В.И. Научная мысль как планетное явление. – М.: Наука, 1991.

4. Бетильмерзаева М.М. Духовная безопасность как гарант здорового общества. – С. 60-66 // Гуманитарное знание и духовная безопасность: Сборник материалов Международной научно-практической конференции (Грозный, 13 декабря 2014 г.). Махачкала: АЛЕФ (ИП Овчинников М.А.), 2014.

5. Rachel Carson «Silent Spring». URL.: [https:// archive.org/ stream/ fp_Silent_Spring-Rachel_Carson-1962/ Silent_Spring-Rachel_Carson-1962_djvu. txt](https://archive.org/stream/fp_Silent_Spring-Rachel_Carson-1962/Silent_Spring-Rachel_Carson-1962_djvu.txt) Дата обращения: 07.11.2017.

6. Арне Несс URL: https://ru.wikipedia.org/wiki/Несс_Арне Дата обращения: 27.09.2017.

7. Наше общее будущее. Доклад Международной комиссии по окружающей среде и развитию. – М.: Прогресс, 1989. С. 50.

8. Баркова Э.В. Философия ответственности, гуманитарное знание и духовная безопасность // Гуманитарное знание и духовная безопасность: сборник материалов IV Международной научно-практической конференции (Грозный, 1-3 декабря, 2017 г.). Махачкала: ЧГПУ, АЛЕФ (ИП Овчинников М.А.), 2017.

ТРАДИЦИИ И ИДЕИ РЕНЕССАНСНОГО ГУМАНИЗМА В ОБЕСПЕЧЕНИИ ДУХОВНОЙ БЕЗОПАСНОСТИ СОВРЕМЕННОГО МИРА: ЭКОФИЛОСОФСКИЙ АСПЕКТ

О.М.Бузская

Россия, Москва

НИИ «Истории, экономики и права»

olga.buzskaya@yandex.ru

Аннотация. В эпоху современных политических, экономических и гуманитарных вызовов необходимо искать те традиции прошлого, которые будут продуктивны для выхода из сложившихся кризисов и будут обеспечивать культурную и гуманитарную безопасность человека и общества. Такими идеями оказываются идеи гуманизма эпохи Возрождения, рассмотренные в статье. Автор обосновывает, что ренессансные традиции развития человеческого измерения не только актуализируются сегодня для разрешения выделенных проблем, но и продуктивны для современного культурного подъема.

Ключевые слова: Возрождение, гуманизм, духовная безопасность, мягкая сила, культура, человек.

Современное социокультурное пространство в материальном и виртуальном измерениях становится все более информационно насыщенным. Это связано с утверждением новых ценностей и оснований своего присутствия в мире – скорости передачи информации и коммуникаций - с одной стороны, и количества информации – с другой. Сегодня от того, как быстро и как много производится информационных поводов будет зависеть степень влияния на желаемый сегмент социальной среды [1].

В одном из интервью с замечательным артистом Сергеем Юрским его спросили, кто из культурной среды, по его мнению, оказывает наибольшее влияние на умы и души наших современников, кто сегодня преимущественно является властителями умов. На это Сергей Юрьевич ответил, что в 60-е годы это были поэты и писатели, в 70-е – артисты, в 80-е – сатирики, в 90-е – экономисты и телеведущие. Сегодня умами владеют те, кто чаще «мелькают на экране». Содержательная сторона при этом оказывается невостребованной, что уже сейчас приводит к снижению стандартов общей культуры как отдельного человека, так и российского общества в целом. На первый план выходят навыки исключительно прагматичного человека, который ориентируется на ключевые ценности выгоды, индивидуальной полезности,

прибыльности. Более того, это узко направленные навыки, которые замещают всю полноту человеческой культурной жизни, сводя ее всю исключительно к технологиям получения дохода. Культурный масштаб и ценность человеческой жизни целиком замещается функциональным навыком быть полезным организации в целях получения прибыли. Человек и его бытие сводится к тому, чтобы быть «винтиком» в организации или проекте, быть полностью подчиненным им. Отказ от широкого культурного кругозора и критического мышления, как следствие, свидетельствует о тревожной ситуации оказаться во власти манипуляций политических и транснациональных структур, подрывающих основы гуманитарной и духовной безопасности не только в современной России, но и в мире.

Эти вызовы, как и стремление к реальному содержательному росту, побуждают нас искать ответы в истории философии и культуры, сравнивать тенденции прошлого и прогнозировать исходы будущего. И мы находим исключительно плодотворные и актуальные идеи в эпохе, ставшей Золотым веком в истории культуры и утверждения человеческого достоинства в условиях жесткого догматизма и религиозно-мифологического сознания – эпохе Возрождения.

Одной из главных идей, которую я бы выделила в этой связи, является ренессансный гуманизм в его изначальном понимании.

Сегодня под гуманизмом мы понимаем моральные, этические нормы и ценности. Быть гуманным – значит ориентироваться на ценности добра, справедливости, истины, чести и проявлять их в практике жизни и коммуникаций. Это понимание, однако, не было присуще гуманистам XIV-XVI веков.

Первоначальная латинская форма этого понятия – *studia humanitatis* – «тщательное изучение всего, что составляет целостность человеческого духа». Это предполагало целую систему смыслов: универсальность знаний на основе владения словестностью, добродель как душевная кроткость и благожелательность, а также способность правильно себя вести, классическая образованность, имея ввиду знание и владение текстами античных философов и поэтов. И все эти качества – не врожденные свойства, а индивидуально достигнутые собственным трудом. Один из замечательных гуманистов XV века Калюччо Салютати пишет: «Ничего нет для тебя почтенней, ничего прекрасней, ничего похвальней, чем посредством этой учености подняться на ступень над другими и столько почтенными трудами возвыситься над самим собой» [Цит по 2. С.7].

Гуманистическое мировоззрение утверждалось главным образом средствами эмоционального убеждения, с помощью образов и примеров. Образы непосредственнее и сильнее всего влияют на чувства человека, побуждают его к действию. Поэтому именно слово как носитель образов, как культ прекрасного и чистого становится центром философского рассуждения и доказательства гуманистов. «Слово отождествлялось со «знанием» и «добродетелью». Отсюда идея самореализации через «*studia humanitatis*» возможностей, заложенных природой в индивиде. Развитие словесности, ораторского мастерства, блестящее знание латыни и древнегреческих и древнеримских авторов привело к развитию национальных языков и их высоких стилей через творчество такие гениев итальянского Возрождения, как Данте, Петрарка, Бокаччо, Поджо Браччолини и Лоренцо Валлы, Марсилио Фичино и Пико делла Мирандолы. Язык культуры стал мягкой силой в утверждении гуманистических идеалов, близких нам и сегодня.

У самих гуманистов термин *humanitatis* означал полноту и неделимость природы человека. Считалось, что в становлении духовного образования основная роль принадлежит словесности, а именно поэзии, риторике, истории и философии» [2. С.12].

Неделимость природы человека понималась как в сущности ее самой, так и в целостности образа жизни для достижения духовных добродетелей и материальных благ.

Так, итальянский гуманист Марсилио Фичино в письме к Лоренцо Медичи пишет: «Никто, обладая здравым рассудком, не усомнится в том, что существует три образа жизни – созерцательная, активная и заполненная наслаждениями. Поэтому люди для достижения счастья избирают три пути, т.е. мудрость, силу и наслаждение. Под именем мудрости мы разумеем изучение свободных искусств и проведение досуга в благочестивых размышлениях. Под названием силы, полагаем мы, понимается власть в гражданском и военном управлении, а также изобилие богатств, сияние славы и деятельная добродетель. И наконец, мы не сомневаемся, что в понятие наслаждение входят удовольствия пяти чувств, а также пренебрежение к трудам и заботам» [3. С. 220]. Это еще одна идея, которая могла бы сделать шаг к новому пониманию культуры и бытия собственной жизни – ее целостность. Три составляющие – созерцание, действие и наслаждение – соединяют наши духовные и природные сущности, и при наличии осознанной цели ведут к укреплению своего целостного бытия в пространстве и времени. И происходит это не на основе информационно-

го мусора, которым мы повсеместно окружены, но на основе этических принципов и идеалов. В приведенной мысли Фичино можно на первый взгляд усомниться в идее «пренебрежения к трудам и заботам», но стоит, однако, учитывать и исторический контекст, когда физическим трудом занимались низшие сословия, и культурный – так как под заботами понимается эпикурейский контекст: стремление к душевному покою в противовес рутинной суете и повседневным заботам.

Наконец, еще одна идея представляется исключительно важной для современной России: идея достоинства и свободы воли. Она также была одной из важнейших и ключевых для мыслителей эпохи Ренессанса. Так, Пико делла Мирандола, гуманист XV века в возрасте 23 лет написал «Речь о достоинстве человека», вошедшую в историю как гимн свободы воли человека. В ней он говорит: «Поставив его [человека] в центре мира [бог] сказал: «... Я не сделал тебя ни небесным, ни земным, ни смертным, ни бессмертным, чтобы ты сам, свободный и славный мастер, сформировал себя в образе, который ты предпочтешь. Ты можешь переродиться в низшие, неразумные существа, но можешь переродиться по велению своей души и в высшие, божественные»» [4. С.249].

Сегодня, я убеждена, само рассуждение о достоинстве, силе и свободе воли, демонстрация высоких достижений и возможностей человека и человеческого измерения способны также укреплять культурную основу самого человека и общества, как и в XV веке [5].

Все это подводит нас к тому, что идеи мыслителей-гуманистов Возрождения, связанные с развитием этического, культурного, духовного пространства человека, не только актуализируются в нашу эпоху технологического прорыва и могут служить основой культурной и духовной безопасности, но, осмысленные и примененные на современной основе, будут надежной опорой нового гуманитарного прорыва, нового Возрождения-XXI, для которого сегодня есть все основания [6].

Список литературы:

1. Бузская О.М. Экофилософия возрождения-XXI как целевой ориентир мировоззрения социокультурного процесса современности // Право и практика. 2018. № 2. С. 260-265.

2. Баткин. Л.М. Итальянские гуманисты: стиль жизни, стиль мышления. М.: Наука, 1978. 200 с.

3. Сочинения итальянских гуманистов эпохи Возрождения (XV век). / Сост. И науч. ред. Л.М. Брагина. М.: Изд-во МГУ, 1985. 384 с.

4. Эстетика Ренессанса: Антология. В 2-х т. Т. 1 / Сост. и науч. ред. В.П. Шестаков. – М.: Искусство, 1981. – 495 с.

5. Баркова Э.В. Философия межкультурных коммуникаций в перспективе идеалов Возрождения-XXI // Человеческий капитал. 2014. № 10 (70). С. 30-34.

6. Баркова Э.В. К определению человека XXI века: философия образования в поисках целеполагающих стратегий// Вестник Московского городского педагогического университета. Серия: Философские науки. 2013. № 1 (7). С. 46-53.

ОСОБЕННОСТИ ДУХОВНО-ПОЛИТИЧЕСКОЙ ЭВОЛЮЦИИ А.А. КАДЫРОВА

В.Ю. Гадаев, Х.-А. С.Халадов
Россия, Грозный

Чеченский государственный педагогический университет

Аннотация. В статье рассматриваются основные этапы становления и развития духовно-нравственных и социально-политических воззрений А.А. Кадырова, показан его тернистый путь от мусульманского теолога и суфийского просветителя к вершинам национального героя, политического лидера и общепризнанного в России и за ее пределами государственного деятеля.

Ключевые слова: богослов, суфий, просветитель, джихад, ваххабизм, суфийская идеология, исламский институт, политический лидер, государственный деятель.

О первом Президенте Чеченской Республики А.А. Кадырове написано немало, рассмотрены основные вехи его героической жизни, особенности становления и развития как известного исламского богослова, национального лидера, государственного деятеля и выдающегося политика мирового масштаба. В данной небольшой публикации ставится цель затронуть некоторые аспекты его духовно-политической эволюции. В контексте данной цели ставится задача рассмотреть сложный и тернистый путь А.А. Кадырова от профессионального богослова-алима к национальному вождю, политическому лидеру и известному государственному деятелю. Здесь также представляется актуальным ответить на два важных вопроса, которые до сих пор муссируются нашими идеологическими оппонентами: будучи

подлинным патриотом России, как А.А. Кадыров оказался в стане ее противников, и объявлял ли он ей джихад.

Родился А.А. Кадыров, в семье известных исламских священнослужителей и религиозных деятелей. Его прадед был убежденным, стойким последователем и близким мюридом устаза Кунта-Хаджи Кишиева, который вместе со своим устазом за религиозную деятельность был сослан и сидел в тюрьме, где и скончался. Дед А.А. Кадырова также был известным богословом, более сорока лет нес людям благотворный свет учения Священного Корана, за что был осужден властями. Фамильно-родственная микросреда его также состояла из авторитетных мусульманских богословов, которые получили глубокие теоретические знания в области исламско-суфийского вероучения не только из богатых религиозных источников, но и от знаменитых мусульманских иерархов Северного Кавказа и России. Конечно, многолетняя религиозно-богословская атмосфера, пропитанный исламскими ценностями духовно-нравственный климат верующей семьи не мог не повлиять на формирующийся духовный мир А.А. Кадырова.

Первой письменной грамотой А.А. Кадырова была арабская, которая им была усвоена еще в дошкольные годы в условиях депортации в Карагандинской области Казахстана. Он еще до возвращения семьи на Родину (т.е. до 1957г.) уже в пять лет в совершенстве читал Коран, и учили его арабскому письму богословы из своего ближайшего родственного окружения [3, 20]. В этой связи следует сказать, что в условиях депортации многие чеченские дети учились элементарным азбучным основам исламской догматики и культовой практики, первоначальной арабской грамоте, чтению Корана от оставшихся в живых грамотных мусульманских богословов. Автора этих строк (В.Ю. Гадаева) еще в 1955г. (в возрасте 10 лет) в г. Караганде родной дядя обучал основам арабской письменности и чтению Корана, а я, в свою очередь, передавал свои первоначальные знания многим своим сверстникам. Официальная власть, да и сама светская школа в тот послевоенный период к этой нашей деятельности относились достаточно толерантно, что позволяло самим верующим наиболее значимые события в семейно-бытовой сфере проводить в соответствии со своими убеждениями.

После возвращения в Чечню А.А. Кадыров, как и в дошкольные годы с особым усердием продолжал совершенствовать свои знания в области суфийской догматики, совмещая при этом занятия в Бачиюртовской средней школе. Необходимо отметить, что казахстанское относительно толерантное отношение к приобщению детей к религии в

Чечено-Ингушетии не приветствовалось, и тем не менее, кто стремился в ту пору учиться исламу, тот умудрялся достигать поставленной цели. К их числу относился и А.А. Кадыров. В 1968 г. он заканчивает учебу в средней школе, приобретает необходимые светские знания в области естественных и социально-гуманитарных наук. При этом, эти знания были достаточно глубокими, так как образовательный процесс в то время протекал на относительно высоком теоретическом и методическом уровне, и вели эти занятия добросовестные местные педагоги, а также многие приезжие учителя. Вместе с тем, к этому времени А.А. Кадыров уже приобщается к глубинным основам не только исламского вероучения вообще, но и дальше развивает свои знания в области суфизма, осваивает особенности догматики и культовой практики различных тарикатов, в особенности кадырийского тариката, традиции которого он придерживался

Для дальнейшего совершенствования своих знаний в этом направлении в 1980г по рекомендации Гудермесской соборной мечети он отправляется учиться в Бухарское медресе Мир Араб. Данное медресе было самым престижным и единственным действующим с 1946г. средним мусульманским образовательным учреждением в СССР. Выбор место учебы было далеко не случайным. Дело в том, что в данном регионе в течении многих веков господствуют традиции суфизма в форме ишанизма (от персидского слова «ишан», что в переводе означает «они»). По суфийской традиции святых шейхов-богоугодников называть по имени не принято, считается, что это неуважительно, и вместо имени их называют «ишан» (они). У верующих чеченцев-суфиев данная традиция также существует и они вместо подлинного имени шейха произносят его псевдоним, например, «Деда», «Ювда», «Татла» и т.д., а еще раньше, по воспоминаниям стариков, вместо имени произносили местоимение «иза» (он) или «уьш» (они). Здесь налицо фонетическое созвучие между среднеазиатским «ишан» и чеченским «уьш».

В течении двух лет А.А. Кадыров осилил семилетнюю программу медресе, так как многие ее разделы он усвоил еще в детские и юношеские годы. После его успешного окончания в 1982 г. он поступает учиться в Ташкентский исламский институт имени имама аль-Бухари. Это было единственное исламское высшее учебное заведение в Советском Союзе, которое начало функционировать в 1971г. Его окончили многие известные мусульманские богословы-современники А.А. Кадырова, среди которых были Шейх Мухаммад Садык Мухаммад Юсуф – председатель Духовного управления мусульман Средней

Азии и Казахстана, Гаджи Аллахшукюр Гуммет оглы Пашазаде – председатель Духовного управления мусульман Закавказья, впоследствии – Духовного управления мусульман Кавказа (с 1992).

Данное высшее исламское учебное заведение имел высокий имидж даже среди авторитетных среднеазиатских светских вузов, учебная программа была весьма содержательной, куда входили не только религиозные, но и светские науки. Например, в программу кафедры общественных наук входили такие общеобразовательные дисциплины, как история религий, история ислама, история мазхабов, философия, основы духовности, социология, политология, экономическая теория, основы экологии. Занятия в институте вели опытные, авторитетные на всем мусульманском Востоке богословы, а также крупные светские ученые кандидаты и доктора наук, известные академики Академии наук Узбекистана. Выпускники этого престижного вуза имели высокий статус, пользовались особым уважением и были востребованы в любых духовных заведениях страны.

В 1986 г. А.А. Кадыров окончил Ташкентский исламский институт и становится в числе первых чеченцев с высшим духовным образованием. После возвращения с учебы домой уже известный теолог с высшим исламским образованием А.А. Кадыров единогласным мнением верующих назначается на должность заместителя имама Гудермесской соборной мечети, где он проработал с 1986 по 1988 год. В 1989г. А.А. Кадыров в селе Курчалой Шалинского района основал первый на Северном Кавказе Исламский институт и становится его ректором. Имея глубокие теоретические знания в области мусульманской теологии и методические наработки в организации религиозного образования, приобретенные в среднеазиатских духовных учебных заведениях, А.А. Кадырову в короткие сроки удается на должном уровне наладить учебный процесс. Он первым внедряет в учебный процесс весьма насыщенные учебные программы, ориентированные в основном на изучение традиционного ислама, суфийского вероучения. При этом он ставит перед собой важную цель - в новых исторических условиях заново возродить среди верующих Чечено-Ингушетии, а затем и усилить ослабленную советской пропагандой суфийскую идеологию.

А.А. Кадыров фактически был в числе первых, открывших эпоху возрождения духовно-нравственных ценностей вайнахов в начале 80-х годов прошлого столетия. Эти ценности, сердцевиной которых является ислам в суфийской форме, были угнетены и подавлены в период царизма и господства советской идеологии и лишь во время гор-

бачевской перестройки появилась реальная возможность возродить утраченное, чем и занялся А.А. Кадыров. Так завершился первый этап деятельности А.А. Кадырова, на котором он приобретает фундаментальные знания в области исламско-суфийского вероучения в лучших на тот период в нашей стране исламских учебных заведениях, формируется как профессиональный мусульманский теолог, широко известный не только у нас, но и в других мусульманских странах. Казалось, что А.А. Кадырова окончательно выбрал свой жизненный путь богослова-проповедника, создал в своем родовом селении прекрасную многодетную семью (в 25 лет он уже имел четырех детей) и горизонт будущей жизни светился всеми яркими лазурными красками, предвещающая блестящие и счастливые перспективы. Однако драматические события в нашей стране на рубеже веков внесли свои коррективы в его жизнь.

Как известно, российская история в преддверии 21-го века совершила очередной свой трагический вираж, поглотивший в один миг великую страну. Надо отметить, что внезапное крушение советской державы застало чеченцев врасплох: все верили в могущество и бессмертие «союза нерушимых республик свободных». В своем большинстве чеченский народ был ориентирован на пропагандируемые бесклассовые социалистические ценности и гуманистические принципы, которые были близки его духовной культуре и особенностям исторического развития, избежавшего процесса социально-имущественного расслоения и сословно-классовой дифференциации. Но практика реализации этих ценностей в стране Советов была весьма далека от декларируемых принципов, что вызывало у чеченцев справедливое возмущение и гнев.

В этой связи важно сказать, что в исторической памяти чеченцев сохранились драматические события, которые не позволяли им однозначно утверждать, что пребывание чеченцев в составе России всегда было безоблачным, благополучным и счастливым. Прежде всего, не был полностью преодолен из памяти «осады» от былых досоветских российско-чеченских противоречий, нелегким был также в истории чеченцев и советский этап. Это – события Октябрьской революции, гражданская война, мрачные годы коллективизации, сталинско-бериевская депортация, в результате которой погибла значительная часть жизнеспособного населения. Даже процесс бурного развития всех сфер жизни советского народа после войны 1945г. обошел чеченцев стороной, ибо они находились в депортации. Постдепортационный этап также был нелегким для чеченцев, все

сферы их жизни находились в застойном состоянии и не получали должного развития. Особенно болезненно воспринимались чеченцами неискренность и двойные стандарты в идеологической сфере. Конечно, чеченцы в семье братских народов страны активно участвовали в развитии всех сфер общества, однако функционировавшей властью на словах они декларировались как равноправная часть многонационального советского народа, а фактически к этому этносу относились подозрительно, обвиняли его во всех немыслимых грехах и преступлениях. При этом явно замалчивались неопровержимые факты героизма и мужества чеченцев в борьбе против врагов нашей страны и в созидании мирной жизни.

Крах СССР, как известно, обусловил на ее территории, кровопролитные события, «парад суверенитетов» центробежные процессы, что отразилось на социально-политической обстановке в Чечне. В тот период многим чеченцам казалось, что можно демонтировать безбожный социалистический режим, преодолеть бушующую социально-политическую стихию и построить независимое исламское государство, как это сделали такие бывшие союзные республики с мусульманским населением, как Туркмения, Узбекистан и т.д. Тем более, что на всю страну прозвучал провокационный призыв Ельцина, «брат суверенитета столько, сколько можете проглотить». В этих условиях 8 июня 1991 года на II сессии ОКЧН Дудаев провозгласил независимость Чеченской Республики. В связи с этими событиями А.А. Кадыров в 1991 году прервал обучение в Иордании и стал активным деятелем духовного управления мусульман (муфтията) Чеченской Республики. С этого периода начинается его политическая деятельность, процесс развития его политических воззрений в принципиально новых социально-политических условиях.

Переход А.А. Кадырова в политическую сферу деятельности было вызвано не какими-то временными конъюнктурно-меркантильными соображениями, стремлением к власти и богатству, а конкретно-историческими событиями. А события разворачивались по составленным внешними и внутренними врагами нашей страны трагическому сценарию, по которому глава огромной державы, находясь в хронически алкогольном состоянии, вместе со своим преступным окружением разваливал древнее государство, оптом и в розницу за бесценок раздавал основные богатства России, разрушал обороноспособность страны, его экономику, культуру, образование, здравоохранение, подтачивал вековые духовно-нравственные устои много-

национальной и многоконфессиональной российской цивилизации, развязывал внутри нее кровавые конфликты.

Таким образом, уничтожив мощную советскую державу, безумствующие правители уже взялись за разрушение самой России, и никто не мог прогнозировать будущее российских регионов В этих драматических условиях А.А. Кадырова, как и многих здравомыслящих чеченцев, тревожили мрачные перспективы Чечни, беспокоило будущее своего народа, его благополучие и свобода. «Какой народ не мечтал о свободе, равенстве и братстве?—писал в тот период А.А. Кадыров, —чеченцы не исключение. Может быть, мы даже больше других мечтали об этом, потому что больше других страдали от их отсутствия» [1,73]. В то тревожное время он говорил: «Многие чеченцы, взявшие в руки оружие в 1994-1996 годах, действительно верили, что отстаивают независимость и свободу своей Родины. Я тоже так думал» [2,6]. Поэтому считал он своим долгом встать на защиту своей земли, своего народа, его культуры, а главное – спасти суфизм, на котором держалась чеченская культура, образ жизни самого этноса, и, если необходимо, то пойти и на крайние меры, вплоть до джихада. Вот почему он оказался на стороне противников преступного ельцинского режима, а вовсе не против России.

Теперь по поводу джихада. В этой связи А.А. Кадыров отмечал: «Впервые джихад был объявлен в конце 1994 года тогдашним муфтием Алсабековым. В ту пору я работал у него заместителем и свято верил в то, что передовые умы чеченского народа провозгласили независимую республику и что Россия, вводя войска, хочет подавить эту независимость. Не углубляясь в тогдашнюю политическую ситуацию, я вскоре после того, как Алсабеков уехал из Чечни, продолжил объявленный им джихад» [1,76]. Но очень скоро, «углубившись в политическую ситуацию», А.А. Кадыров понял, что воцарилось в Чечне смутное время, когда «кучка карьеристов и авантюристов, получив свободу беспредела заниматься удовлетворением своих меркантильных, хищнических интересов...обещая народу молочные реки и процветающую жизнь, ...потеряв такие понятия, как «Честь», «Нравственность», и «Закон», окружив себя, как и они сами, безмозглыми крикунами и фанатиками, бросили чеченский народ в пекло первой чеченской войны» [1,100]. А.А. Кадыров писал: «Отцы-командиры» правили бал в Чечне. Каждый из них чувствовал себя полновластным хозяином на «своей территории». В глубине души я ощущал что-то неладное, пытался как-то противостоять этому. Но мой голос тонул в победном хоре» [1,22].

Следует добавить, что установившийся в тот период преступный ичкерийский шабаш, имел своих влиятельных покровителей как за рубежом, так и в федеральном центре. В этой связи А.А. Кадыров отмечал: «Считаю уместным отметить, что и в некоторых российских политических и военных кругах есть, очевидно, люди, заинтересованные в сохранении в Чечне постоянного положения: ни мира, ни войны или, сажем так, постоянной нестабильности с элементами периодических вспышек войны» [1,102]. Сам А.А. Кадыров, осознав весь трагизм для народа ситуации, пытался преодолеть ее, остановить надвигающую страшную катастрофу. «Можно ли было тогда избежать военного конфликта?—писал А.А. Кадыров,— Бесспорно, да. Говорю так, потому что я сам был в гуще всех событий, однако влияние мое было крайне минимально, и любое разумное предложение и здравый смысл угасали в утопических лозунгах и фанатизме» [1,101]. Но и после хасавюртовского соглашения, когда появился у ичкерийских вожakov новый шанс организовать жизнь чеченцев в мирных условиях на разумных цивилизованных началах, их преступная практика, несмотря на их пышные декларации, нисколько не изменилась. «Но проходило время, — сокрушался А.А. Кадыров,— и слова начали расходиться с делом... К власти пришли некомпетентные, лицемерные и безответственные люди» [1,74]. С самого начала функционирования новой ичкерийской системы А.А. Кадырова раздражала сама порочная практика организации социально-политической жизни. «С чего мы начали? С проведения тейповых съездов. Представитель каждого тейпа, оказавшись у власти, усиленно собирал вокруг себя однотейповцев. Людей на должность подбирали не по деловым и моральным качествам, а по тейповым признакам. Дальше—больше. Разбились по вирдам...» [1,34].

Но самым большим разочарованием у А.А. Кадырова было в том, что чеченцы потеряли традиционные механизмы организации своей социально-политической жизни, которые практиковались ими в исторических условиях вольных обществ и помогали в прошлом выживать и в мирное время, и в условиях военного лихолетья. Длительное пребывание в системе российского законодательства привели к деградации традиционных механизмов политической организации чеченского общества. Но когда в 90-е годы стало давать сбой российское законодательство, наступило время правового вакуума: светское право стало дышать на ладан, а традиционное — уже угасло. «Когда люди в своей повседневной жизни не соблюдают никаких законов,—писал А.А. Кадыров,—наступает эпоха беззакония. Мы провозгласили

свободу, и каждый начал делать то, что ему нравится, ему хочется, ему выгодно. Многие поняли свободу как вседозволенность. Ничем себя не ограничивали. Никаких рамок не соблюдали. Даже наши муллы и алимы стали трактовать Коран и хадисы на свой манер, по своему разумению» [1,38]. Данная практика установившейся политической реальности в ичкерийском обществе внесла свои коррективы в религиозно-политические убеждения А.А. Кадырова: в новое время чеченцев отправлять в свободное государственно-политическое плавание преждевременно.

Как известно, беда в одиночку не приходит, в середине 90-х годов к чеченцам пришла новая беда – ваххабизм. . А.А. Кадыров с недоумением говорил тогда, что невесть откуда «пришли новые люди с чемоданами денег, начали строить мечети, платить деньги, выдавать одежду и свою литературу. А те, кто не знал даже азов Ислама, стали учиться у пришлых». [2, с. 68]. Религиозно-политический экстремизм в лице ваххабизма в 90-х годах только приступил осваивать просторы российского ислама, и начал он свой идеологический вояж с Чечни, куда был заброшен прекрасно обученный религиозно-догматическим основам и усердно подготовленный духовно-психологическим диверсиям свой идеологический спецназ. Пришлые мусульманские «диверсанты-добродетели» начали свою подрывную деятельность под благовидным предлогом очищения ислама от всего греховного, наносного, неистинного, губительного для истинно правоверных. Делали это люди с высокими богословскими степенями и регалиями, искушенные в религиозно-догматических ухищрениях, безукоризненно владеющие методами психологического воздействия на слушателей и имеющий громадный опыт манипулирования общественным мнением огромной массы людей, особенно молодого поколения. Положение усугублялось тем, что весьма агрессивные зарубежные религиозно-догматические и социокультурные ценности повели решительное наступление на ослабленную советской пропагандой суфийскую идеологию и самобытную религиозно-нравственную культуру чеченцев. Данная духовная агрессия реализовывалась настолько стремительно, что неискушенная традиционная местная культура оказалась неспособной и неподготовленной для его критического восприятия и осмысления.

По мнению А.А. Кадырова, эта была самая страшная опасность для духовного бытия чеченцев, которая могла подкосить их под корень. Выступить против опытного идеологического противника на должном профессиональном уровне практически было тогда неко-

му. Одни местные богословы для этого не имели должного теоретико-догматического уровня, другие начали заигрывать с пришлыми «доброхотами», а третьи перешли на их сторону, легко предали вековые традиционные духовно-культурные ценности и открыто стали выступать против духовной безопасности своего народа. В их ряды переметнулись и влиятельные ичкерийские вожди, в их полную зависимость в конце концов попал главный ичкеринец Масхадов. Между тем, агрессивные недоброжелатели чеченского народа и их местные приспешники очень скоро перешли в решительное наступление на все сферы жизни чеченцев. «Никогда чеченцы не были столь унижены и обезличены, как при ваххабитах. Они бесцеремонно вмешивались даже в семейные дела, не считаясь абсолютно с национальными традициями и обычаями» [1,97]. Ахмат-Хаджи Кадыров первым практически в одиночку повел решительную и бескомпромиссную борьбу за спасение духовно-нравственных ценностей чеченского народа, сердцевиной которых был суфизм и тарикаты, за которых он, как и в начале 90-х годов, готов был отдать жизнь. «Являясь духовным лидером,—говорил он,— я не имел право спокойно наблюдать, как республика стремительно катилась к краю пропасти.

Ситуация накалилась до предела, когда ваххабиты в открытую начали насаждать среди верующих свою идеологию». Его противники сразу почувствовали в нем не муллу-самоучку с дилетантными познаниями, а подлинного профессионала высшего класса, который был способен на самом высоком идейно-теоретическом уровне вступать в противоборство по любым религиозно-догматическим проблемам в самых разных аудиториях. Это была напряженная, предельно ответственная и весьма опасная борьба за самобытное духовно-нравственное бытие данного этноса. Оценивая напряженную ситуацию тех лет А.А.Кадыров писал: «Я стал на защиту тариката, традиционного ислама и за это мне объявлена война». Однако выбор был сделан осознанно на прочных религиозно-нравственных основаниях. «Я знал, на что иду, - вспоминал позже А.А.Кадыров. – Но поступать по другому не мог. Совесть не позволяла. Честь. Долг перед народом». [2, с. 27]. Это был новый этап в его духовно-нравственном и социально-политическом развитии, ибо речь шла не только о религиозно-догматических противоборстве, но и претензии «новых людей с чемоданами денег» на политическую власть в Чечне. По существу это был джихад самого А.А. Кадырова против врагов традиционного ислама его народа, против религиозно-политического экстремизма и терроризма. Конечно, он мог, как некоторые чеченские религиозные

деятели, польститься на материальные блага, дрогнуть перед щедрыми валютными дарами, обеспечить себе и своей семье безопасную и безбедную жизнь. Но он выбрал тернистый, но славный, доблестный путь воина за истинную веру, которую он унаследовал от своих праведных предков. «Меня несколько раз взрывали. Запугивали. Старались переманить на свою сторону, обещая золотые горы», – писал А.А. Кадыров [1,27]. Но он не сломался, не дрогнул, не предал дело своего джихада во имя народа, которому посвятил свою жизнь, до конца остался верным вековым национальным ценностям и суфийским идеалам. И погиб на пути своего джихада, и стал подлинным Шахидом.

А.А. Кадыров всегда наталкивал Масхадова на открытое и бескомпромиссное противоборство с ваххабизмом, но в 1998 году он впервые выступил с открытой критикой Масхадова в связи с распространением ваххабизма в ЧР. «Я поссорился с Масхадовым не из-за власти, – говорил А.А. Кадыров, – а разошелся с ним из-за безвластия, которое он насаждал в Чечне [1,27]. А.А. Кадыров глубокой озабоченностью наблюдал, как религиозно-политический экстремизм в форме ваххабизма стремительно набирал силу. «Пользуясь слабостью Масхадова, ваххабиты проникли во все властные структуры и правоохранительные органы «Ичкерии», везде диктовали свои условия. «В 1998-1999 годах у нас фактически произошел государственный переворот, если иметь в виду, что формальная власть Масхадова была заменена официально шариатскими судами и шурой, где шуровали Басаев, Хаттаб и Удугов» – писал А.А. Кадыров в то драматическое время [1,99]. А полный разрыв с Масхадовым у А.А. Кадырова произошел, когда он в 1999 году резко осудил вторжение отрядов Басаева и Хаттаба в Дагестан в нарушение хасавюртовского соглашения, за что был снят с поста муфтия с формулировкой «враг чеченского народа».

В конце 1999г. А.А. Кадыров и его сторонники объявили Гудермесский, Ножай-Юртовский и Курчалоевский районы Чечни «зоной свободной от ваххабизма» и создали отряды самообороны для борьбы с боевиками. К этому времени наконец власть предателей, провокаторов и воров в России рухнула и государство возглавил патриот своей страны В.В. Путин, который впервые нанес сокрушительный удар по вторгшимся в Дагестан ваххабитам, что стало важной предпосылкой сближения позиций А.А. Кадырова и В.В. Путина. А.А. Кадыров подчеркивал, что с самого начала Президент России четко провел разделение между бандитами, террористами и чеченским народом. Он никогда не отождествлял их. Даже во время пика антитеррористической

операции в Чечне В. В. Путин продолжал искать политические выходы из кризисной ситуации.

С самого начала А.А. Кадыров активно поддерживал усилия В.В. Путина, направленные на борьбу против ваххабизма и укрепление основ российского государства, ибо сам также стремился покончить с ваххабизмом и авантюристическим безумием ичкерийских вождей, которые привели чеченцев к катастрофе. Оценивая мрачную социально-политическую обстановку тех лет А.А. Кадыров отмечал: «Своей милитаристской политикой, своим упорным нежеланием шагать в ногу с другими народами, своей навязчивой идеей о богоизбранности мы поставили народ на край пропасти. Израненная, истерзанная, истоптанная земля чеченская захлебывается сегодня в потоках человеческой крови. Наши города и села лежат в руинах. Счет убитых и раненных исчисляется тысячами. У людей пропали улыбки с лиц, в их глазах медленно гаснет огонь надежды, огонь веры в завтрашний день. Нас постигла не национальная трагедия. Нас постигла национальная катастрофа». [2, с. 167].

В политического сознания А.А. Кадырова еще более, чем ранее укрепилось убеждение в том, что процветание Чечни напрямую связано с благополучной Россией. В этой связи он пишет: «В 1995-1996годах мы хотели разрушить Россию. В результате сами оказались на пепелищах. Нас искусно стравливали друг с другом, желая ослабить и тех, и других. Теперь мы стали умнее. Делаем и будем делать все для того, чтобы укрепить Россию, ибо сильная Россия – это сильная Чечня, и тогда чужестранцам, незванным гостям придется туго» [1,111]. 16 марта 2000 года А.А. Кадыров выступил за введение прямого президентского правления в Чечне на период до новых выборов президента ЧР, а 12 июня Указом Президента Российской Федерации был назначен Главой Администрации Чеченской Республики и вступил в эту должность 20 июня 2000 года. С этого периода суфийский богослов и философ стал политиком федерального уровня. Председатель Совета Алимов ЧР Х.-А. Ж. Кадыров отмечал, что А.А. Кадыров не родился политиком, он стал им волею обстоятельств. Так было угодно Всевышнему и истории, которой в тот момент потребовалась сильная личность, человек, сочетавший в себе мудрость богослова, мужество и выдержку рыцаря, сердце суфия и душу поэта [3,145].

За короткий срок А.А. Кадыров на посту главы самого сложного субъекта РФ достиг поразительных результатов:

1. На самом трагическом этапе чеченской истории, когда по сути решался вопрос быть или не быть этому народу, жить или не жить

ему на величественной земле своих предков, А.А. Кадыров возглавил Чеченскую Республику, первым бросил вызов экстремизму и терроризму, мужественно и решительно выступил против этого страшного зла, остановил войну и поставил задачу полностью покончить с ней, очистил этот древний край от жестоких, коварных и алчных полчищ агрессоров, начал восстанавливать полностью уничтоженные войной материальные и духовные основы жизни, вывел чеченское общество на широкую магистраль созидания мирной и счастливой жизни.

2. За всю многовековую историю нигде не фиксировались политические предпочтения чеченцев. А.А. Кадыров впервые на основе волеизъявления чеченского народа, на высоком политическом уровне достойно и окончательно завершил в начале 21-м веке начатый еще в 16-м веке мудрым политиком Ших-мурзой Окоцким сложный, но в то же время стратегически верный и перспективный путь сближения чеченцев с русским народом, единения с Россией. По инициативе А.А. Кадырова и под его руководством впервые в истории чеченцев был проведен известный всему миру референдум, на котором чеченский народ официально подтвердил свой исторический выбор. Продолжая толерантные, пророссийские традиции своих далеких исторических предшественников, в особенности опираясь на заветы своего Устаза Кунта-Хаджи, А.А. Кадыров, таким образом, политически реализовал исторический выбор чеченского народа и осуществил его сокровенную мечту жить в составе России, строить свою жизнь в мире и согласии в семье братских российских народов.

3. Важнейшим результатом деятельности А.А. Кадырова является то, что ему удалось наладить процесс консолидации чеченского общества на нескольких уровнях: в сфере этнической (внутри самого чеченского этноса), конфессиональной (внутри последователей ислама и вирдовых общин) и межнациональной (среди разных этносов, населяющих республику) преодолеть политическую и духовную разобщенность населения.

Таким образом, анализируя основные этапы жизни А.А. Кадырова, можно сказать, что он прошел сложный, тернистый путь, на котором имелись огромные потери родных, близких, друзей, единомышленников, были разочарования в людях, в то же время - восхищение своим народом. По призванию он был богословом-алимом, суфийским просветителем, а новая трагическая эпоха вознесла его на пьедестал народного вождя, общенационального героя, политического лидера, признанного народами России популярного государственного деятеля.

Список литература:

- 1.Кадыров А.А. Слово правдивое. Интервью, статьи, речи. Грозный: ГУП «Книжное издательство», 2006. – 160с.
- 2.Кадыров А.А. Выбор пути. Грозный: ГУП «Книжное издательство», 2002.- 192с.
- 3.Делимханов А.С. Великий сын чеченского народа Ахмат-Хаджи Кадыров. - М.: 2015. – 368с.

ЦЕННОСТНЫЕ ОРИЕНТИРЫ ЭТИКИ ЭПИКУРА В СОХРАНЕНИИ ДУХОВНОЙ ЗАЩИЩЕННОСТИ ЛИЧНОСТИ

*Л.Р. Гараева, Э.В. Баркова
Россия, Москва*

Российский экономический университет имени Г.В.Плеханова
leisanka-2000@mail.ru

Аннотация. В статье рассмотрены принципы духовного здоровья в древнегреческой этике Эпикура и в психосоматике. Целью исследования является постановка вопроса об условиях духовной защищенности личности в современном мире и отбор необходимых для нее историко-философских концепций и этических категорий.

Ключевые слова: духовная защищенность, счастье, Эпикур, психосоматика, атараксия, философия.

Рассматривая современный мир как целостность, можно видеть, что в нем воспроизводится не разрешаемое сегодня противоречие - между развитием техники и технологий, с одной стороны, и отставанием развития человеческой личности, которая в своем внутреннем мире оказывается отделенной, отчужденной не только от мировой, но и от своей родной культуры. Многие не могут понять мир другого, не проявляют интерес к обсуждению смысло-жизненных проблем, поскольку встроены в виртуальный мир, или их время заполнено тем, что необходимо для того, чтобы сделать карьеру. Поэтому те, кто не хочет быть простой частью такой «массы», оказываются слабо защищенными. А потому настолько важными оказываются философско-мировоззренческие вопросы: как сохранить себя, свой мир; для чего это нужно делать, если сегодня актуально не внутреннее в человеке, а внешнее – способность быть успешным и сделать деловую карьеру?

Тем не менее, есть и другая тенденция: она характеризует ценности людей, для которых адаптация к такой среде кажется опасной, а жизнь в таком социуме «неуютной». Иначе говоря, в реальности, современная жизнь является более сложной и многосторонней. И в обществе сохраняется, несмотря на упрощающие жизнь человека моменты, высокая культура, моральные нормы, традиции, духовные ценности. И в той мере, в какой человек хочет достичь понимания, а не просто успеха, он ориентируется на духовно-культурные ценности, без которых взаимопонимание не возникает. Эти ценности непосредственно влияют на нашу жизнь, задают ей жизненно важные ориентиры. Не случайно, поэтому, снижение «веса» этих ценностей открывает *внутреннюю незащищенность личности* [1].

Вот почему так важно получить, кроме специального, еще и общее гуманитарное образование, помогающее ответить на вопрос, не только «что делать?», но и «кто я такой», «в чем смысл моей жизни»? Вследствие этого сохранение культуры, которая защищает философию, науку, искусство, можно считать важным условием сохранения и духовной защиты самой личности. [2].

Вопросы сохранения человеком свободы, духовной защищенности и возможности самому строить свою жизнь давно – еще со времен античности – обсуждаются в философии. И действительно, начиная с Сократа, который считал, что самое важное – «познать самого себя»; с Аристотеля, который высшим проявлением нравственности считал умеренность, избегание крайностей, высшего уровня рассмотрение этих вопросов достигло в философии эллинизма. Стоики, скептики, киники, эпикурейцы решали вопрос: как поступать человеку в условиях предопределенности судьбы, выражающей необходимость мирового процесса, в котором реальность организована как всеобщие и вечные причинно-следственные связи. В этом пространстве некуда «проскользнуть» личности, которая хотела бы действовать свободно, принимать свои собственные решения.

Не перекликается ли эта ситуация с современной, в которой техногенная среда и цифровая культура включают человека в поток внешней для него необходимости? Поэтому посмотрим, далее, как решали этические проблемы философы древней Греции и, в частности, ее последнего этапа – эллинизма, возникшего во время правления Александра Македонского. В этот период наиболее важными стали этические вопросы общества и человеческой природы, философы пытались найти условия жизни, которые смогут сделать жизнь человека счастливой. Хотя ответы на эти вопросы были различными у предста-

вителей разных школ: скептики находили ответ в достижении безмятежности, эпикурейцы в гармонии, стоики в добродетели, а неоплатоники в учении о сверхразумности первоначала, но, тем не менее, философы эллинистического этапа находили ответ, который удовлетворял их самих и которому они следовали в течении своей жизни. Особый интерес при изучении взглядов древнегреческих философов вызывают эпикурейцы.

Основателем взглядов является Эпикур, и размышления философа нашли отражение в его учении - эпикуреизме, которое можно было понять в известной школе «Сад Эпикура» в Афинах. Эпикуреизм можно разделить на три части: каноника, физика и этика, и каждая из них раскрывает определенные понятия, принципы жизни, объясняет окружающие нас явления. Особый интерес представляет собой этика, которая как раз и содержит в себе рассуждения по поводу вопроса о счастье нашей жизни, о ее цели и необходимых качествах человека, его предназначении.

Самое важное, по мнению философа, что может быть в жизни – это получение удовольствия. Гедонизм - смысл жизни. Благодаря правильному пониманию и воплощению в жизнь принципов этического учения человек способен обрести спокойствие и понять себя, свое предназначение в мире. Утверждая наслаждение как высшее благо, человек в сила обрести счастье, сделать свою жизнь безмятежной и полной удовольствий. В этом и раскрывается цель жизни: Эпикур уверен, что это обретение счастливой жизни. Принимая решения и делая выбор, человек должен помнить, что он стремится к счастливой жизни [3]. Счастливой же, по мнению Эпикура, является та жизнь, которая ведет к здоровью тела и безмятежности души – атараксии. Атараксия выступает важнейшей категорией этики. Именно так находит свое отражение мера удовольствия, которую Эпикур выделяет как отсутствие страданий. Следуя атараксии, человек может обрести счастье и удовлетворить свои потребности, желания. Эта позиция раскрывается в основном положении его этического учения – счастье усматривается в удовольствии.

Углубляясь в положения учения, мы понимаем, что наибольшее беспокойство человеку причиняют не физические, а душевные страдания. Телесная боль длится лишь в настоящем, душевная распространяется также на прошлое (чувство вины) и будущее (страх) [4]. Именно это и становится целью эпикуреизма – излечить душу от страхов и страданий, вызванных ложными мнениями и вздорными желаниями, и научить человека безмятежной жизни, в которой нача-

лом и концом выступает наслаждение [5]. Эпикурейцы были уверены, что, освободившись от внутренних страданий, человек может обрести истинное счастье и духовное здоровье, гармонию.

Интересно, что много веков спустя, их взгляды и мнения были подтверждены и доказаны таким направлением в медицине и психологии, как психосоматика. Психосоматика изучает влияние психологических факторов на возникновение и течение соматических (телесных) заболеваний. Считая главным провоцирующим фактором психологический, это направление способно вылечить человека через его внутренний мир. Согласно психосоматике, все болезни человека возникают из-за внутренних разногласий, разладов в душе, мыслях. Любая болезнь – протест настоящему сознанию, поэтому для психосоматики важно в первую очередь научить людей понимать себя, свои мысли и желания. Человек, который смог достичь внутреннего спокойствия, гармонии, счастья, избавиться от всех тревожащих его в физическом понимании проблем. Учение о психосоматике широко распространено, у него есть множество последователей, среди которых можно выделить американскую писательницу Луизу Хей, психолога и гомеопата Валерия Синельникова, канадского философа и психолога Лиз Бурбо. Свои наблюдения, принципы они изложили в собственных книгах, которые способны помочь людям найти себя и здоровье. Наиболее точно об основных положениях психосоматике и своих работах высказалась Луиза Хей: «Я не пытаюсь исправить проблему. Я исправляю свои мысли. И затем проблема исправляет сама себя» [6].

Здесь, конечно, возникает вопрос: можно ли отнести психосоматику к сфере науки и практики, которая обеспечивает именно духовную безопасность личности? Ведь для того, чтобы «исправлять мысли», нужно их уже знать как истинные. Но это знание открывает не психосоматика – она лишь инструмент для тренингов, – а культура и гуманитарное знание. Психосоматика – направление, которое в большей мере связано с естествознанием, чем со знанием гуманитарным. Тем не менее, если ее поставить в тесную связь с гуманитарной культурой и высшими смыслами жизни, которые вырабатывает личность в себе, то она в качестве средства также оказывается работающей.

Но сами представители психосоматики все же видят свою связь с этикой. Провозглашая ценность духовного спокойствия, представители психосоматики соглашаются с эпикурейцами: основой жизни является гармония, состояние атараксии. Это положение закреплено в этике, которая посвящена учению о поведении, способном привести к счастью. Этика Эпикура гласит, что достижение счастья будет возможно, только если человек определит себя и свое место в мире. Ис-

тинное знание человека приведет его к удовольствию. Итак, эпикурейцы, кроме своей «техники» правильного этического поведения, которая приводит к безмятежности и счастью человека, обосновали очень важное положение о том, что истинное знание – это подлинная основа удовольствия. Но сегодня можно добавить, что это знание – гуманитарная культура и наука, освоение которых реально повышает защищенность личности в современном мире и обеспечивает настоящую самореализацию человека.

Список литературы:

1. Баркова Э.В. Философия ответственности, гуманитарное знание и духовная безопасность // Гуманитарное знание и духовная безопасность Сборник материалов IV Международной научно-практической конференции. 2017. С. 90-96.

2. Баркова Э.В. Ценность жизни, гуманитарное знание и духовная безопасность // Гуманитарное знание и духовная безопасность Сборник материалов V Международной научно-практической конференции. 2018. С. 332-339.

3. Эпикур Письмо к Менекею. – URL: [http:// sbiblio.com/ biblio/ archive/epikur_pismo/](http://sbiblio.com/biblio/archive/epikur_pismo/) (дата обращения: 23.03.19).

4. Чанышев А. Н. Курс лекций по древней и средневековой философии. М. : Высшая школа, 1991. 512 с.

5. Шакир-заде А. С. Эпикур. М. : Издательство социально-экономической литературы, 1963. 99 с.

6. Луиза Хей Исцели свою жизнь. – UPD: [https:// www.litmir.me/ br/?b=86023](https://www.litmir.me/br/?b=86023) (дата обращения: 23.03.19).

ФИЛОСОФИЯ ЛИНГВОЭКОЛОГИИ В ЦЕЛЯХ НАЦИОНАЛЬНОЙ БЕЗОПАСНОСТИ

А.Э. Григорян

Российского экономического университета
имени Г.В.Плеханова
grigarm7@ya.ru

В эпоху глобализации становится все более важным обеспечение национальной безопасности не только на политическом уровне, но и на лингвистическом. Это делает востребованным развитие экологии языка и рефлексию этого направления в таком направлении как философия лингвоэкологии, поскольку язык – величайшая ценность каждого этноса и нации, и для сохранения идентичности язык должен

быть признан одним из основных объектов защиты в системе национальной безопасности.

Поэтому философия лингвоэкологии оказывается сегодня существенным инструментом сохранения чистоты и богатства языковой культуры, что должно быть осознано одной из главных задач как страны, так и каждого носителя языка. Философское мировоззрение каждого субъекта коммуникации должно включить в себя этот аспект, поскольку при деградации языка в жизни общества возникают такие деструктивные факторы как отчуждение личности, трудности социализации, барьеры взаимопонимания, что снижает общее культурно-языковое и социальное пространство.

Чтобы противостоять деструктивным воздействиям на язык, а через него на сознание носителей языка, необходимо, – справедливо утверждает В.В. Химик, – «реальное и официальное возведение русского языка в общенациональную ценность» [1]. Безотлагательность широкомасштабных действий обусловлена тем, что «началась тихая, незаметная невооружённому глазу перезагрузка системы ценностных ориентиров, определяющих то, что принято называть «общественным сознанием» [2]. К угрозам национальной безопасности на уровне языка можно отнести засорение русского языка редуцированными словами, обилие иностранных терминов, наводнивших сферу рекламы, СМИ, Интернета, речь, которую мы слышим по каналам российского телевидения, все это становятся языковой нормой для носителей русского языка и широко применяются не только в повседневной речи, но и в учебном процессе, в работе. Стоит задуматься только, на каком языке говорят и общаются сегодня школьники и студенты России, многие из них не следят за правильностью написания слов в чатах; часто сокращают слова, используют сленг; пишут слова так, как слышат, в силу чего падает уровень грамотности.

Кроме того, на формирование мировоззрения влияет появившаяся в последние годы в России мода на использование иностранных терминов в технической и экономической литературе. Наиболее часто ей следуют молодые ученые, которые используют иностранную терминологию в своих работах не только для того, чтобы раскрыть ту или иную проблему, но и показать свою эрудицию, владение иностранными терминами. Заметно усилилось влияние западной терминологии почти во всех сферах социальной, политической, экономической, культурной деятельности. С экранов телевизоров в выступлениях российских специалистов в области финансов, экономики, политики, культуры все чаще слышим не только редуцированные термины,

не свойственные русскому языку обороты речи, которые вошли в нашу обыденную речь.

К форме, которую следует подчеркнуть, создавая систему духовной безопасности, относится то, что мы получаем информацию из СМИ и интернета, где тексты являются фактором риска для полноценного функционирования не только литературного языка в целом, а также в их терминологическом обозначении. [4]. СМИ способствуют его деградации: наблюдается ухудшения уровня речевой культуры самих дикторов, политиков, их речь неправильно построена, загрязнена словами-паразитами, иностранными словами, СМИ сегодня неотъемлемая часть большинства людей, особенно подростков то и речь последних тоже стала ухудшаться. Именно усилиями СМИ в первую очередь в наш язык вводятся неоправданные заимствования. Например, такие как, "пиарить", "гуглить", "кредитор", "дебаты". Такие слова часто начинает использовать население, до конца не осознавая и не понимая смысл и происхождение этих слов.

А.П. Сковородников, Г.А. Копнина, изучая философско-мировоззренческие аспекты лингвоэкологии, выделили три типа явлений, «травмирующих» язык. Это, во-первых **лингвоастенические явления** – явления, связанные с истощением языковых ресурсов, обеднением языка: выпадение из активной сферы языкового сознания носителей языка многих книжных слов, обозначающих абстрактные понятия, прежде всего этического порядка; выпадение из активной сферы языкового сознания носителей языка библеизмов; недостаточность в языковом сознании средств выражения эмоций, что связано с обеднением эмоционального мира человека; забвение культурообразующих прецедентных имен и текстов; этикетно-речевая недостаточность.

Во-вторых **лингвотоксические явления** – явления, которые традиционно исследователями подводятся под категорию засорения, или загрязнения, языка и речи: неоправданные иноязычные заимствования; токсичное словотворчество; ярлыкообразование; обсценизация языка / речи; распространение лингвоцинизмов; бюрократизация (канцеляризация) языка / речи; избыточная аббревиация; этически и эстетически неоправданная экспансия внелитературных элементов в литературный язык, его вульгаризация. Лингвотоксины – факты речи и языка, способствующие их засорению и / или вульгаризации.

В-третьих, лингвоперверсивные явления – явления, связанные с искажением нормативной семантики слов и традиционных символов в их языковом выражении а также стилевая диффузия. Линг-

воперверсивы – это языковые и речевые факты, негативно влияющие на языковую картину мира. «Язык – неотъемлемая часть разума человека, его сознания, одна из важнейших когнитивных способностей человека. [5]. Такая постановка рассматриваемой проблемы заставляет несколько по-другому взглянуть на ее суть, поскольку экология языка в этом случае неразрывно связана с экологией сознания человека и определяется его взаимоотношениями с окружающим миром», – пишет Н. Н. Болдырев. И далее: «Экология сознания предполагает, в свою очередь, *экологию опыта и знаний, т. е. адекватное конструирование мира и его адекватную интерпретацию*» [6]. Лингвоперверсивы искажают языковую картину мира, а это уже проблема не только языковая, но и социальная, связанная с информационной (в широком смысле) безопасностью общества.

Мышление человека, его адекватное формирование и развитие неразрывно связано с речью, где формируются, развиваются мысли. Ученые, пришли к выводу, что развитие у человека способностей к логическому мышлению напрямую зависит от богатства того языка, на котором он мыслит. Вместе с гибелью языка рушится жизненный мир: традиции, обычаи, культурная самобытность народа [3]. Каждый язык содержит историческую и культурную информацию о его носителе, и поняв язык, можно осознать нормы культуры, конкретные особенности взаимоотношений человека и социальной общности, в которую он включен, проследить изменения в отношении к чему-либо [7].

Таким образом, развитие экологии культуры, языка и их осмысление в современной философии лингвоэкологии – одна из важнейших задач современной России. Движение вперед невозможно без опоры на этот духовный базис и опыт, оставленный предыдущими поколениями.

Список литературы:

1. Химик В. В. Национальная идея и русский язык // Политическая лингвистика. – Вып. 3 (26). Екатеринбург, 2008. С. 9–16.
2. Кравченко А.В. От языкового мифа к биологической реальности: переосмысляя познавательные установки языкознания. М.: Рукописные памятники Древней Руси, 2013. 388 с.
3. Гафнер В.В. Значение русского языка в культуре безопасности человека 2013/ [znachenie-russkogo-jazyka-v-kulture-bezopasnosti-cheloveka_159757_1.doc](#) – 44.5 Kb [Readme_docus.me](#).
4. Баркова Э.В. Планетарный смысл сохранения гуманитарно-интеллектуального потенциала культуры: взгляд эколога // Культурно-языковое взаимодействие в процессе преподавания дисци-

плин культурологического и лингвистического циклов в современном полиэтничном ВУЗе Материалы IV Всероссийской (с международным участием) научно-методической конференции. Под редакцией Л.Д. Торосян. – М., 2018. - С. 23-31.

5. Сковородников А. П., Копнина Г. А. Лингвотоксичные явления в речи и языке // Мир русского слова. 2017. № 3. С. 28–32.

6. Болдырев Н. Н. Когнитивная лингвистика. М.; Берлин: Директ-Медиа, 2016.

7. Баркова Э.В. Философия ответственности, гуманитарное знание и духовная безопасность// Гуманитарное знание и духовная безопасность: Сборник материалов IV Международной научно-практической конференции. - Махачкала: ЧГПУ, АЛЕФ (ИП Овчинников), 2017. – С. 90-96

ИСКУССТВЕННЫЙ ИНТЕЛЛЕКТ И ДУХОВНАЯ БЕЗОПАСНОСТЬ

*Л.М. Исмаилова
Россия, Грозный*

Чеченский государственный педагогический университет

«Две вещи наполняют душу всегда новым и все более сильным удивлением и благоговением, чем чаще и продолжительнее мы размышляем о них, – это звездное небо надо мной и моральный закон во мне».

Иммануил Кант

Аннотация. В данной работе преследуется цель выявить неоднозначность последствий научно-технических революций, в частности создания искусственного интеллекта и развития робототехнологий, на этом фоне раскрывается актуальная сегодня проблема духовной безопасности человечества. Рассмотрена роль технической революции в формировании духовных ценностей и безопасности человечества. Приведены как положительные примеры научно технического прогресса, так и отрицательные. В работе обозначен круг проблемных вопросов, требующих решения и гарантирующих достаточный уровень духовной безопасности общества с учетом динамики развития нанореальности.

Ключевые слова: Технические революции, прогресс, искусственный интеллект, робототехнологии, культура, образование, безопасность, общество.

Существует много дискуссий по поводу создания искусственного интеллекта, который может превзойти человеческий. Но может ли в принципе машинный интеллект когда-либо сравниться с человеческим и нужно проводить такое сравнение. Может быть человеческий и машинный интеллект имеют различные, но взаимодополняющие качества, что приведет к взаимовыгодному симбиотическому партнерству. Эксперты считают, что роботы не способны заменить человека, они должны становиться не соперником, а лишь помощником.

Мир меняется необратимо. Ключевую роль в будущем играет искусственный интеллект и скоро мы будем вынуждены выбирать между большими возможностями и большими же опасностями. Как нам не потерять контроль над реальностью? Чей мозг сильнее? Что говорят об этом последние научные данные? Стоит ли бояться революции роботов? Человечеству придется пересмотреть базовые этические нормы, ценности и смыслы [1].

В нашей стране и во всем мире активно растет интерес к высокотехнологическим процессам и по мнению специалистов, например, Ольги Усковой, предпринимателя и президента группы компаний Cognitive Technologises – российского разработчика ПО и ИТ-решений, Россия по ряду инновационных проектов впереди всего мира. В период технических революций во много успех зависит от прорывной реакции и вопрос остается открытым, кто же все-таки, выйдет вперед и станет лидировать в мировых технологических процессах. Высокие технологии программирования или наука в ближайшие десять лет победит и захватит многие сферы деятельности. С одной стороны, развитие робототехнологий принесет много удобств населению, облегчит труд человека, повысит производительность, разрешит проблему автомобильных пробок, и мы как интеллектуальное сообщество только за прогресс. С другой стороны, мы наблюдаем рост, возникшей на этом фоне, новой формы правонарушений - киберпреступности. Другим примером может служить деструктивное взаимодействие поколений, когда дети больше общаются с гаджетами нежели с родителями, прерывается связь между поколениями. Разве могли мы представить десять или пятнадцать лет назад, что гаджеты, которые мы держим при себе фактически в круглосуточном режиме, показывают нам где вы находитесь, позволяют слушать любимую музыку, показывают фильмы, указывает нам путь передвижения к конечной точки прибытия, сегодня человек стал зависимым от телефона. Отметим, что мы гово-

рим не о будущем, а уже о настоящем, это будущее уже здесь и наступило незаметно для нашего сознания, мы уже мы наблюдаем взаимодействие искусственного интеллекта с человеческим. Так вызвал большой интерес присутствующих форума, который проходил в Москве - Synergy Global Forum, выступление участницы уникального робота - спикера Софии, которая вела диалог с присутствующими и отражала до шестидесяти эмоций. Мир определяет, как прорывные зоны, все виды роботизации, от человека роботов подруг до серьезных систем, которые меняют экономическую сущность. Суть текущей технической революции заключается в том, что вещество становится существом, то есть у вещества возникнет интеллект, а вот как быть с душой, что будет определять ценностные ориентации и как будет адаптироваться человеческая душа в этом искусственном мире пока не известно. Речь идет о духовной безопасности общества, о роли образования и реализации стратегий развития трудовых ресурсов, которые носят весьма противоречивый характер, поскольку сам образовательный процесс определяет не только положительные стороны развития человека, но может также стать причиной серьезных личностных проблем, связанных с кризисом психологических механизмов адаптации и ценностно-нормативной переориентацией личности. Познавательная сфера жизни, особенно молодого поколения, - это прежде всего непрерывная адаптация к столь же непрерывно изменяющимся условиям среды и резкая ломка многолетнего стереотипа может привести к состоянию дезадаптации, которое выражается в повышенной тревожности, раздражительности. Преобладание патерналистских установок в сознании граждан негативно сказывается на их экономической активности, сдерживает ориентацию на свои собственные силы в достижении жизненных целей [3. с, 330]. В последние годы отечественная наука внесла весомый вклад в разработку теоретических основ информатизации. Информационные процессы как активные силы взаимосвязи внутри и между экономическими объектами хозяйствования строятся на использовании разнообразных технологических решений и дают возможность отнести информацию к разряду наиболее важных, ценных и дорогостоящих ресурсов, экономящих трудовые, материальные и финансовые средства. Современные технологии обеспечивают полный и оперативный доступ к мировым потокам научно-технической информации, созданию международных распределенных баз и банков научно-технической данных, эффективного глобального мониторинга в исследовательских

целях. Сделаны важные шаги в направлении унификации таких составляющих международной научно-инновационной инфраструктуры, как стандарты, системы сертификации и т.п. Российская наука не может не испытывать влияние глобальных тенденций, взаимодействуя с научно-инновационными системами и сегодня эра информационных технологий, которая продолжалась на протяжении многих лет и занималось накоплением и сохранением, сбором информации и решением детерминированных задач, приблизилась к своему завершению. В наше время, можно сказать, началась эра роботизированных технологий, то есть информационные технологии передали эстафету роботизированным технологиям.

Искусственный мозг развивается антропоморфным образом, то есть так же, как у человека: ребенок сначала начинает воспринимать объекты и смыслы, а где-то в период с двух до пяти лет возникает так называемое осознание себя как личности – личности, отдельной от этих смыслов и объектов. Он может самостоятельно принимать решения. Вот сейчас искусственный интеллект находится в режиме распознавания смыслов. То есть это ребенок [2. с, 87]. Искусственный интеллект-это система следующего уровня, которая умеет решать не детерминированные задачи, где невозможно все предусмотреть и четко описать условие, где надо принимать решение по ходу меняющихся условий. В результате критические изменения грядут во всех сферах жизни человека. А вот как обеспечить духовную безопасность в этих изменяющихся условиях это проблема, к которой мы можем подойти пока философски.

Можно ли вдохнуть душу в искусственный интеллект, т.е. через программирование, а не через воспитание, образование, предметное общение? Вполне возможно, что, перевоплотившись в сложный «овеществленный» нанобиологический механизм, для реализации различных вариантов кибернетических и технических возможностей, современный человек, скорее всего, переместиться в трансгуманистическую действительность. В современном обществе, где активно развиваются нанотехнология, nanoиндустрия, вопросы глобальной биологической угрозы и духовной безопасности особенно актуальны. Резюмируя вышеизложенное хочется сказать о нарастающей геополитической напряженности в мире, которая провоцирует возникновение глобальных опасностей, различных угроз, и актуализирует проблему безопасности. На генетическом уровне человеку свойственно стремиться к общественной безопасности, в том числе и к более эффективной нанобиобезопасности, но интерес

к системе искусственного интеллекта и нанореальности в современном обществе возрастает и как с этим справиться человечество пока неизвестно. Эффективное государственное воздействие на процесс формирования социальных институтов, создание условий для реализации методик, определяющих существенные характеристики современных общественных отношений, позволят наиболее адекватно удовлетворять личные потребности граждан и интересы социума в нанобиобезопасности. Таким образом, акцентуация на данных аспектах, обозначенных в статье, позволяет в конкретном информационном поле обозначить круг вопросов, требующих решения, гарантирующих достаточный уровень общественной безопасности и нуждающихся в философском осмыслении. Остановить науку невозможно, но нужно помнить об ответственности разработок в сфере искусственного интеллекта и осознания существующей опасности. Безусловно информация, которую может получить тот, кто внедрится в ваш личный геном, несоизмерима ни с какой другой киберпреступностью и это подтверждает, что необходимо осознание опасности, связанные с игнорированием многочисленных вопросов об интеллектуальном интеллекте, на которые до сих пор нет однозначных ответов.

Список литературы:

1. Черниговская Т.В. Мозг и искусственный интеллект. Издательство: Лекторий "Прямая Речь". 2018.
2. Ускова О.А. Мы перестали жить в биологическом обществе. Русский пионер, № 90, 2019.
3. Ибрагимова Э.М. Влияние современных модернизационных процессов на ценностные ориентации социально-экономического поведения чеченцев. - С. 324-331 // В сборнике: Общество и государство в зеркале социологических измерений (VIII Рязанские социологические чтения) Материалы Национальной научно-практической конференции с международным участием. Ответственные редакторы Р.Е. Маркин, А.В. Проноза. 2018.

НАЦИОНАЛЬНЫЙ МЕНТАЛИТЕТ КАК ДУХОВНЫЙ РЕСУРС МОДЕРНИЗАЦИИ РОССИЙСКОГО ОБЩЕСТВА

В.С. Козьмин

Россия, Москва

РЭУ им. Г. В. Плеханова

Аннотация. В статье рассматриваются проблема влияния национального менталитета на развитие современного российского общества. Исследуется специфика российского национального мировоззрения и его противоположность западному и восточному типам менталитета. На примере отечественной философии науки. Осуществляется анализ основных видов научного философского мировоззрения в России на примере основных течений в отечественной философии науки. Обосновывается необходимость создания новой идеологии модернизации для выбора национально ориентированных программ модернизации России.

Ключевые слова: Амбивалентность. Глобальный эволюционизм. Гуманизм. Модернизация. Национальный менталитет. Стратегия устойчивого развития. Техногенная цивилизация.

В современном мире происходят глобальные процессы, вызванные новой промышленной революцией и сменой технологического уклада, которые ведут к трансформации всех сферы общества и изменяют национальное мировоззрение общества и духовный мир человека. Становление современной техногенной цивилизации выдвигает новые требования к выделению приоритетных направлений в социально-экономическом и культурном развитии российского общества. Актуальный характер приобретает исследование проблемы национального менталитета в качестве мировоззренческой и духовной основы поиска новой идеологии модернизации современного российского общества.

Главной целью данного исследования является изучение особенностей российского национального менталитета как системы мировоззренческих ценностных ориентиров, служащего духовной основой для программ объединения и дальнейшего развития общества. Национальное самосознание и национальный характер являются мировоззренческой основой и условием успешной реализации всех культурных, социально и экономических преобразований в обществе.

Менталитет на уровне индивида выражает склад ума и способ мышления, характер чувств и мировоззрение личности. Националь-

ный менталитет отражает образ мыслей, душевный склад и характер представителей определенной нации, народа или социальной группы. Национальные образы мира включают традиционные нравы и обычаи народа, чувства и умянастроение людей, волевые акты, идеалы и ценностные ориентиры, сложившиеся в процессе его исторического развития. Специфические правила и нормы поведения представителей конкретной нации образуют ее национальный характер как важнейшее средство регулирования деятельности и общения людей в обществе. Национальный менталитет и характер народа является основой и формой реализации исторического типа мировоззрения, преобладающего на данном этапе его развития.

Российский национальный менталитет, как и менталитет других народов, имеет амбивалентный характер. Амбивалентность - характеристика двойственности чувств, эмоций, образов мысли. Она проявляется в том, что один предмет или событие вызывают одновременно у двух разных индивидов или социальных групп противоположные чувства и умянастроения.

Амбивалентность национального менталитета выражает различные проявления психологической двойственности в национальном сознании и характере народов, что является следствием вынужденной необходимости пользоваться мировоззренческими ориентирами других национальных культур. Это может находить выражение в противоречивой и ложной оценке собственного исторического прошлого, забвению своей исторической памяти, негативном отношении к национальным традициям, в смене социальных ценностей и приоритетов.

В русской национальной культуре устойчивый амбивалентный характер проявляется в оценке влияния менталитетов Западной и Восточной цивилизаций на исторические судьбы России, которая может быть выражена в философских категориях «целое – часть», «иметь и быть». Для Западного мира характерен подход к обществу как сумме, агрегату независимых индивидов, слиянию личности («Я») с Богом и ориентации на установку: «иметь и обладать» реальным миром. В Восточном мире преобладает взгляд на общество как единое и целое, слияние Человека и общества, а установка «быть» водится к выражению стремления Человека существовать в мире своего самосозерцания.

Русское национальное мировоззрение – результат синтеза западного и восточного менталитета, устойчивое воплощение в российском общественном сознании фактора единства европейского и азиатского

исторического пространства. «Запад» рассматривается как символ научно-технического прогресса и материального процветания, а «Восток» - как хранитель духовности, мудрости и древних традиций. Выдвижение концепции «евразийства» - одно из решений проблемы амбивалентности в российском национальном менталитете. Поиск путей преодоления негативных последствий амбивалентных тенденций в российском национальном менталитете является одним из условий для создания новой идеологии и программ модернизации российского общества.

Национальное российское мировоззрение формируется под влиянием объективных исторических событий и географической среды «евро-азиатского мира», что находят воплощение в специфике социально-экономической деятельности, культурных традициях и менталитете народов России.

Теоретической базой отечественной духовной культуры является исторический синтез традиций древней византийской религии и философии, европейской научной мысли и русской философии науки.

В становлении национального научного мировоззрения в России большая роль принадлежит такому уникальному феномену, как отечественная философия науки. Ее основные течения: «русский позитивизм», «русский естественнонаучный материализм» и «русский космизм».

Заслугой «русского позитивизма» в развитии отечественной философии (П. Л. Лавров, Н. К. Михайловский, Н. И. Кареев) стала оригинальная идея единства теоретической и этической форм истины и установление взаимосвязи научных и этическими поисков их смысла для человека. «Естественнонаучный материализм» как новое мировоззренческое течение (И. М. Сеченов, И. П. Павлов, К. А. Тимирязев, Д. И. Менделеев и др.) явился отражением в сознании общества успехов научно-технического развития и его влияния на социально-экономическое и культурное развитие России. «Русский космизм» - одно из самых значительных религиозных и научных мировоззренческих систем в российской духовной культуре (Н. Ф. Федоров, П. А. Флоренский, В. И. Вернадский, А. Л. Чижевский и др.). В его основе – идея глубокой и неразрывной взаимосвязи Космоса, Земли как колыбели человечества и самого Человека [4].

В менталитете разных народов современного мира возникают негативные черты, связанные с возникновением страхов и чувства тревоги за свое будущее под влиянием появления глобальных проблем и угроз. Возрастание технологической мощи современного об-

щества приводит к появлению в мировоззрении общества таких течений, как «технофобия» и «анти-сциентизм». Возрастает чувство тревоги в связи с усилением количества кризисных явлений и глобальных рисков, которые угрожают самому человеческому существованию. В результате в общественном сознании появляется ощущение хаоса и неопределенности, что затрудняет поиск путей для преодоления возникших угроз. Судьба человека и общества все больше начинает зависеть от качества человеческого мышления, мировоззренческих идеалов и способности человека к осмысленной оценке кризисных явлений и поиску подходов к их устранению [3].

В настоящее время для России актуальной задачей становится создание своей национальной идеологии, которая основана на выборе национально-ориентированных социально-экономических и культурных приоритетов и нового вектора ее развития. Российская национальная доктрина должна основываться на стратегии оптимистического мировоззренческого обоснования ее ценностных установок, осознанного выбора подходов к реализации национальных программ развития российского общества.

В качестве ведущих национально ориентированных программ модернизации России можно выделить: 1) обоснование выбора стратегии устойчивого развития общества, 2) реализация современных проектов управления экономикой, культурой и образованием. 3) поиск общечеловеческого мировоззренческого идеала развития человечества.

1. В основе создания стратегии устойчивого развития российского общества лежит философия глобального эволюционизма, включающая в себя такие научные дисциплины, как теория самоорганизующихся систем, концепция синтетической эволюции, учения о биосфере и ноосфере и др. Глобальный эволюционизм является ведущим подходом к синтезу эволюционных и революционных идей в изучении процессов модернизации в экономике, политике и культуре с учетом влияния природных и антропогенных факторов. В этом качестве он используется для преодоления крайностей в решении кризисных ситуаций в обществе, что находит выражение в столкновении идеологий либерализма и консерватизма.

Либеральная идеология основана на преобладании идеи неограниченной свободы во все сферах общества как основы революционных перемен. Консервативная идеология исходит из приоритета идеи устойчивого, эволюционного развития общества, политики «торможения перемен».

В российском национальном менталитете стратегия устойчивого развития общества присутствует как осознание общественным сознанием необходимости опоры на использование современных мировых трендов инновационного развития и широкого применения информационно-компьютерных технологий.

Первая тенденция в этом процессе связана с развитием «умного производства», в котором «доля знаний» в конечном продукте превышает материальные затраты во всех звеньях производственной цепочки. Другая тенденция – основана на идее интеграции «умного производства», науки и образования через участие в нем современного грамотного человека, без которого невозможно наукоемкое производство. Эти глобальные мировые тренды в развитии современного общества должны учитываться и при создании идеологии устойчивого развития России и модернизации всех ее социальных институтов [2].

Для развития экономики России ценностными приоритетами в национальном менталитете должны стать опора на такие отрасли, которые позволяют привлекать инвестиции и выходить на международные рынки. Такими отраслями являются экологические ресурсы и «зеленые технологии», возобновляемые источники энергии, сфера «ИТ, медицинская техника, строительство ядерных реакторов и др.

2. Создание национальной идеологии развития России предполагает утверждение в качестве ценностных приоритетов в составе национального менталитета таких стратегических программ, которые связаны с управлением экономикой, культурой и воспитанием нового Человека.

В национальном сознании современного информационного общества укрепляются в качестве ценностных ориентиров представления о важности совершенствования культуры управления в экономике, политике и образовании с учетом новой информационной реальности. Осознается важность применения современных социальных технологий в образовании, влияния средств массовой информации на общественное сознание и поведение личности, а также, формирования такого типа человека, как «экономический человек» [1].

3. Духовной основой и ценностным ориентиром национального российского менталитета является обоснование престижа России в современном глобальном мире на основе выбора общечеловеческой идеи при сохранении самобытных национальных ценностей.

В российском национальном мировоззрении важным ценностным стимулом и приоритетом является осознание своей страны как особой и уникальной цивилизации в мировом сообществе. Ведущим и объ-

единяющим «мировоззренческим смыслом» бытия Человека является идея гуманизма как вечная общечеловеческая ценность [5]. Важнейшей установкой национального менталитета является программа развития общества, ориентированная на существование свободного Человека и создание цивилизации Духа [6].

Список литературы:

1. Безвесельная З. В. «Экономический человек» в современном образовании и формирование культуры управления // Вестник РЭУ им. Г. В. Плеханова. 2018. № 1. (47) – М.: ФГБОУ ВО «РЭУ им. Г. В. Плеханова», 2018. – С. 210-214.

2. Зудин А. И. Очерки идеологии развития // Тетради по консерватизму / Альманах фонда ИСЭПИ. № 2. (2) / Форум «Бердяевские чтения», 16 мая 2014. - М.: Некоммерческий фонд, 2014 - 127 с.

3. Моисеев Н. И. Судьба цивилизации. Путь разума. – М.: Изд-во МНЭПУ, 2000 – 224 с.

4. Новиков А. И. История русской философии. – СПб.: Лань, 1998.

5. Франкл А. В. Человек в поисках смысла. – М.: Прогресс, 1990. – 366 с.

6. Баркова Э.В. Мечта как форма самоидентификации субъекта в пространстве экофилософии// Право и практика. 2018. № 4. С. 278-284.

К ИССЛЕДОВАНИЮ ПРОБЛЕМЫ ФОРМИРОВАНИЯ И РАЗВИТИЯ ЛИЧНОСТНОГО ИЗМЕРЕНИЯ СОЦИАЛЬНОЙ ОТВЕТСТВЕННОСТИ

П.А. Костин

Россия, Москва

Российский экономический университет им. Г.В. Плеханова

pkostin5@gmail.com

Аннотация. Рассматривается проблема формирования одного из важнейших аспектов мира личности - ответственности. Рассмотрены возможности общества и государства в формировании ответственности. Исследуя проблему социальной безответственности, автор критически оценивает государственный «идеологический вакуум» в современной России.

Ключевые слова: ответственность, свобода, личность, качество, государство, общество, идеология, Россия.

Одной из наиболее актуальных философских проблем в социокультурной системе современной России является проблема ответственности. Говоря об ответственности в социально-философском аспекте, мы, прежде всего, имеем в виду ответственность человека, социальных групп перед обществом, государством, природой и т.д. Ответственность обуславливает тип мировоззрения и мироотношения людей [1]. Высокий уровень ответственности людей, в особенности, задействованных в сфере общественно-полезного труда, материального и духовного производства, должен рассматриваться как одно из необходимых условий сохранения национальной духовной безопасности [2], устойчивого комплексного развития нашего общества и государства, сбережения и улучшения состояния окружающей среды. И общество, и государство должны быть крайне заинтересованы в том, чтобы поведение отдельных граждан и групп людей было бы социально ответственным. Государству и гражданскому обществу необходимо придерживаться «линии» на формирование и сохранение, как у индивидов, так и в социальных группах устойчивой ответственной установки.

Такое качество личности, как ответственность перед другими людьми, государством, природой и пр., наравне с другими положительными общественно значимыми качествами, формируется у субъекта [4] не только в результате серьезных, систематических, целенаправленных индивидуальных усилий, но и благодаря стимулирующему воздействию со стороны социума и государства. Следует отметить, что исследователями, нередко, переоценивается значение государственных институтов принуждения к ответственности, в то время, как роль институтов образования, воспитания, находящихся в распоряжении государства, недооценивается. Мы полагаем, что на представления об ответственности в общественном сознании влияют не только издаваемые государством юридические документы или деятельность институтов принуждения, но и, в большей степени, то, что происходит в семье, школе, религиозных, культурных, экологических организациях [8] и пр.

Добавим, что кризисы в сфере социальной ответственности, как правило, подтверждают тезис об определяющем характере деятельности государства и общества в этой сфере. В некоторых обстоятельствах влияние отдельных высокопоставленных представителей государства, групп чиновников или иных социальных групп в отношении рядового человека и гражданина может, в ряде случаев, быть направлено на подавление социально значимых качеств, иметь отрицательный эффект «в плане» установки субъектов на социально ответствен-

ное поведение. Тогда дело не обходится без задействования мощных средств массовой пропаганды, внушающих населению ложные идеалы социальной безответственности под маской «освобождения личности» [5], мифического «соблюдения прав человека» и пр.

Верно, что, с большей вероятностью, социально ответственным человек становится, преимущественно, в благоприятствующих этому экономических, политических, культурных и иных обстоятельствах, нежели в обстоятельствах, которые не способствуют ответственному образу действий. Объясняется это, разумеется, не столько «податливостью» простых смертных, их «зависимостью» от среды или их неготовностью сопротивляться давлению «среды». Причина формирования и закрепления установки на безответственное поведение, скорее всего, заключается в том, что быть социально ответственным членом общества и гражданином государства, вообще, даже при поддержке общества и государства, значительно труднее, чем быть социально безответственным человеком и гражданином. Безусловно, негативные стороны данного положения дел усугубляются в случае дополнительного отрицательного давления на человека извне.

Проблемы, порождаемые внезапно и относительно незаметно для большинства членов общества взятым курсом на социальную безответственность людей и групп людей, могут проявиться не сразу, не «вдруг». Это особенно отчетливо проявляется в социумах и государствах, которые обладают довольно большим запасом прочности, например, если социум и государство в течение продолжительного времени «культивировали» идеалы общественного блага, патриотизма, социальной справедливости, коллективизма, долга человека перед обществом, равенства людей, дружбы народов и т.п. Парадокс заключается в том, что в обществе или государстве с большим запасом прочности труднее изобличить и пресечь появившуюся установку на социально безответственную деятельность на первых порах ее существования именно потому, что она не влечет немедленного разрушительного эффекта. В распоряжении здоровых сил в обществе в течение продолжительного времени не находится убедительных для большинства членов общества доказательств пагубности последствий их собственной социальной безответственности. Если установка на социально безответственную деятельность не пресекается быстро и укореняется, то она, разумеется, может привести к печальному результату для общества, государства, природы, пусть и не сразу, но по прошествии определенного времени. Далеко не всегда обществу и государству в итоге хватает запаса прочности, чтобы справиться с опасностью. Если соци-

альная безответственность «разворачивается» с размахом, так сказать, во всю ширь, то спасти общество, государство, даже «спасаться» в индивидуальном порядке, нередко, бывает уже поздно.

Проблемам, порожденным социальной безответственностью, свойственно накапливаться, что особенно заметно в больших масштабах (в масштабах общества, государства, объединений государств и пр., в значительном пространственном и временном масштабах и т.д.). Какова причина появления установки на социальную безответственность и овладения ею массами людей? Конечно, можно ограничиться констатацией того факта, что опускаться, скатываться вниз, зачастую, человеку бывает проще и, нередко приятнее, по крайней мере, в начале «пути», чем идти наверх, подниматься. Правда, сказанное выше верно, как правило, только до тех пор, пока нисходящее движение не приблизится к финалу или не достигнет своей печальной цели. Вдвойне справедливо утверждение о трудности формирования качества социальной ответственности личности, если к антиобщественному поведению людей подталкивают некоторые важные государственные мужи или влиятельные общественные деятели. Если социально безответственное поведение стимулируют лица, определяющие политику и идеологию государства, «лидеры» общественного мнения, в том числе, из-за рубежа, как это было в нашей стране в 90-е годы прошлого века. Следы произошедшей тогда катастрофы ведут в сегодняшний день. Например, в России «исключили понятие «идеология» из Конституции. Но это нонсенс уже по определению. Если речь о государстве, оно не может быть вне идеологии» [6] - говорит ведущий отечественный социолог, академик М. Горшков. Принцип ответственности должен стать одним из краеугольных камней российской государственной патриотической идеологии, системы государственного управления [3].

«Конечно, ответственность – это серьезное бремя, ноша. Как показывает практика, только на основе ответственности достигаются позитивные результаты в работе. Быть ответственным – эта позиция требует от человека активного социально-нравственного и волевого усилия» [7, с.218]. Исследование проблемы формирования качества ответственности будет способствовать дальнейшему позитивному продвижению в направлении решения сложной социально-философской проблемы ответственности в нашей стране в целом.

Список литературы:

1. Баркова Э.В. Философско-онтологический статус категории ответственности в экофилософской картине мира// Право и практика. 2018. № 3. С. 194-200.

2. Баркова Э.В. Философия ответственности, гуманитарное знание и духовная безопасность. // Гуманитарное знание и духовная безопасность: сборник материалов IV Международной научно-практической конференции (Грозный, 1-3 декабря 2017 г.). Махачкала: ЧГУУ, АЛЕФ (ИП Овчинников М.А.), 2017.

3. Государство и управление: философия, история, теория, практика. / А.И. Самсин, А.В. Орлов, Э.Б. Гусев и др. М.: ФГБОУ ВО «Российский экономический университет им. Г.В. Плеханова, 2018.

4. Ивлева М.И. Концепция онтологического статуса субъекта в университетской философии в России в конце XIX – начале XX в.в. // Вестник Российского экономического университета им. Г.В. Плеханова. 2012. №8. С. 28-35.

5.Ивлева М.И. О спиритуалистической концепции свободы личности. // Социальногуманитарные знания. 2008. №6. С.317-323.

6.Маленькая вера россиян. Беседа Н.Веденеевой с академиком М. Горшковым.// Московский комсомолец. 2019. 22 февраля. С.4.

7.Самсин А.И. Философия риска // Вопросы философии. 2015. №10. С.212-218.

8. Barkova E.V., Ivleva M.I., Buzskaya O.M., Buzsky M.P., Aghabekyan K.V. Ecology of socio-cultural communications: worldview and methodological foundations// Man in India. 2017. Т. 97. № 21. С. 241-256.

РОЛЬ МЕДИАОБРАЗОВАНИЯ В ОБЕСПЕЧЕНИИ ДУХОВНОЙ БЕЗОПАСНОСТИ РОССИИ

*С.С. Куканов, Э.В. Баркова
Россия, Москва*

Российский экономический университет им. Г.В. Плеханова
sv.knv@yandex.ru

Аннотация. В контексте идущих в отечественной науке поисков конструктивной модели духовной безопасности показаны возможности медиаобразования и установки сознания, которые могут быть сформированы на его основе

Ключевые слова: современная Россия, духовная безопасность, модели безопасности, СМИ, медиаобразование

Духовная безопасность является органической частью системы национальной безопасности общества. Как правило, в течение долго-

го времени она не была предметом мысли, поскольку в ее интерпретации, прежде всего, исследовались экономические, политические и военные стороны национальной безопасности государства.

В настоящее время в отечественной научной литературе духовная безопасность начинает рассматриваться в качестве ведущего фактора сохранения национального суверенитета и культурной идентичности России. И хотя «духовная безопасность» до сих пор не получила развернутого всестороннего научного обоснования, его введение в отечественную науку детерминировано потребностью в продуцировании и трансляции ценностей, которые могут стать базой консолидации современной России в условиях системного кризиса.

В концептуальном пространстве исследования духовной безопасности сложился ряд подходов. Одни исследователи анализируют духовную безопасность с точки зрения государственноцентристского подхода, понимая под ней состояние защищенности существенно важных для жизни и развития интересов государства в пространстве духовной культуры от внутренних и внешних угроз [1].

Другие исследователи интерпретируют духовную безопасность как такое качество общественного субъекта – индивида, общества, нации власти, которое обеспечивает их бытие, функционирование и развитие. С этой точки зрения внимание авторов, прежде всего, уделяется культурно-цивилизационному развитию общества, и особенно, его сохранению и воспроизводству его идеалов, идей и ценностей [2].

В настоящее время в отечественной науке ведущим стал интегративно-комплексный подход к анализу духовной безопасности, который позволил изучать ее в трех аспектах: как способность личности, общества и государства сохранять и развивать позитивную созидательную духовность; как состояние защищенности жизненно важных интересов и потребностей личности, общества и государства; как систему отношений между субъектами общественной жизни, обеспечивающую благоприятные условия для духовной жизни и духовного развития [3].

Подчеркнем, что духовная безопасность исследуется, главным образом, как одна из форм национальной безопасности, которая выступает как «состояние защищенности духовной сферы современного российского общества, которая включает в себя культурную, идеологическую, информационно-психологическую, научную, образовательную и религиозную безопасности как её подвиды и характеризуется соблюдением интересов личности, общества и государства...» [4, с. 21].

С точки зрения исследователей серьезным вызовом для духовной безопасности современной России стала массовая культура, ориентированная на подражание наиболее примитивным образцам западной популярной культуры: «телевидение, пропагандируя и навязывая населению массовую культуру, предопределяет тем самым его жизненные горизонты, занижает и примитивизирует культурные потребности... Отсутствие воспитательного противодействия разлагающему влиянию СМИ усугубляет нравственные проблемы общества на всех уровнях, во всех социальных слоях» [5, с. 33].

Ряд исследователей выражает тревогу в связи с влиянием на молодое поколение. Особенно в последние годы средства массовой коммуникации и информации стали инструментом деструктивной социализации и культурации. В связи с этим предельно обострилась проблема защиты сознания молодого человека, что осознанно педагогами, философами, политиками в ряде стран современного мира. Так, уже с начала 1990-х годов в ряде европейских стран для этих целей введены программы всеобщего массового медиаобразования. Тогда как в России такого распространения медиаобразование пока не получило, хотя востребованность этого возрастает с каждым годом. Медиаобразование, как показывает практика, может и призвано выполнять функции социализации и регуляции мышления и поведения молодежи в современном обществе.

Так, А.В. Федоров полагает, что медиаобразование представляет собой «процесс развития личности с помощью и на материале средств массовой коммуникации (медиа) с целью формирования культуры общения с медиа, творческих, коммуникативных способностей, критического мышления, умений полноценного восприятия, интерпретации, анализа и оценки медиатекстов, обучения различным формам самовыражения при помощи медиатехники» [6, с. 41].

Тогда как М. Маклюэн подчеркнул, что: «Чтобы быть по-настоящему грамотным, надо быть грамотным в мире медиа...» [7, с. 43]. И последующие десятилетия подтвердили правомерность его позиции [8]. Медиаобразование влияет на развитие культуры человека, в результате чего его потенциал в стратегиях обеспечения духовной безопасности России возрастает. С его помощью представляется возможным анализировать 1) получаемую информацию, рефлексировав ее содержание, направленность, задачи информирования; 2) интегрировать информацию по определенным характеристикам; 3) транслировать визуальные образы в вербальные знаковые системы; 4) объяснять те или иные суждения или умозаключения; 5) критически относиться

к получаемой информации; б) расширять пространство коммуникаций, осваивая многообразие ее форм с помощью новейших информационных технологий.

Таким образом, медиаобразование выступает востребованным и необходимым элементом в современной российской социокультурной ситуации, что актуализирует вопрос о его дальнейших исследованиях в аспекте обеспечения духовной безопасности [9].

Список литературы:

1. Возьмитель А.А. Актуальные теоретико-методологические и практические проблемы духовной безопасности // Социальная политика и социология. 2008. № 2 (38).

2. Хаджаров Магомед Хандулаевич Глобальные социокультурные процессы и духовная безопасность России // Вестник ОГУ. 2015. №3 (178). URL: <https://cyberleninka.ru/article/n/globalnye-sotsiokulturnye-protsessy-i-duhovnaya-bezopasnost-rossii> (дата обращения: 01.03.2019).

3. Верещагина А.В., Самыгин С.И., Шевченко О.М. Система комплексной безопасности современного общества и основные аспекты национальной безопасности России в условиях новых вызовов и угроз. М.: Русайнс, 2016.

4. Тонконогов А.В. Обеспечение духовной безопасности в современной России. М.: Академия управления МВД РФ, 2011.

5. Руденко Валентина Анатольевна Духовный кризис современного российского общества как следствие догоняющей модернизации // Общество: политика, экономика, право. 2009. №1-2. URL: <https://cyberleninka.ru/article/n/duhovnyy-krizis-sovremennogo-rossiyskogo-obschestva-kak-sledstvie-dogonyayuschey-modernizatsii> (дата обращения: 01.03.2019).

6. Федоров, А.В. Медиаобразование: История, теория и методика [Текст] / А.В. Федоров. – Ростов н/Д.: Изд-во ЦВВР, 2001. – 708 с.

7. Маклюэн М. Понимание Медиа: внешние расширения человека / перевод с английского В. Г. Николаева – М.: Гиперборей; Кучково поле, 2007. – 464 с.

8. Баркова Э.В. Информационная экология в структурировании пространственно-временного континуума общества знаний// Человеческий капитал. 2014. № 12 (72). С. 96-100.

9. Баркова Э.В. Медийно-информационная грамотность педагога в горизонте проблем лингвоэкологии// Медийно-информационная грамотность современного педагога Материалы Всероссийской научно-практической конференции - Оренбург: Изд-во «Оренбургская книга», 2018 – С 76-83

ЭКО-АНТРОПОЛОГИЧЕСКИЕ ОРИЕНТИРЫ ГАРМОНИЗАЦИИ ЧЕЛОВЕКА И ПРИРОДЫ В ТРАДИЦИЯХ ЯПОНИИ

И. О. Майорова

Россия, Москва

РЭУ имени Г. В. Плеханова

mio_evil@mail.ru

Аннотация. В статье рассматривается философский, культурный и исторический аспекты японской национальной религии – синтоизма. Целью исследования является поиск решения проблемы гармонизации системы отношений человек – общество – природа в современном мире.

Ключевые слова: японская культура, мифология, синтоизм, экология человека, природа, культура.

Культуры многих стран и народов длительное время формировались под влиянием множества факторов, включая взаимопроникновения мифологических образов, художественных, философских идей и социокультурных пространств друг в друга, их ассимиляцию. Однако Япония, которая на тысячелетия была отрезана от остального мира, сегодня в этом отношении представляет особый интерес, поскольку сохраняет в структурах современного сознания и самые древние мифологические и религиозные идеи, которые могут многое рассказать о менталитете и истории ее субъектов.

Синтоизм – национальная религия Страны восходящего солнца, тесно связана с мифологиями древней Японии, корни которой уходят в глубокую древность. В Японии на протяжении ее исторического развития не возникало единой религии, однако существовали тысячи разнообразных местных верований, которые в VIII веке по государственному заказу были собраны со всех земель и сведены в единые хроники. К таким Хроникам относятся «Кодзики» («Записи о деяниях древности») и «Нихонги» («Анналы Японии»). «Кодзики» были написаны на японском разговорном языке, а «Нихонги» – официальным стилем с помощью китайских иероглифов.

Дословно «синто» означает «путь богов». Выбор слова «путь» обоснован тем, что Синто, в отличие от Христианства или Ислама, не является учением и не имеет своего основателя. Священные писания и не были нужны Синто: люди из поколения в поколения в устной форме передавали потомкам информацию в виде мифов.

Японская мифология охватывает события от сотворения мира и эры божеств – ками - до начала правления их потомков – императоров. Первые мифы рассказывают о создании мира. Однако синто не уделяет особого внимания сотворению мира: в «Кодзики» миф о сотворении мира отсутствует вовсе, а в «Нихонги» присутствует упрощенная его версия, заимствованная из Китая. Гораздо более полно и подробно в хрониках описано сотворение Японии и *рождение японских богов*. Из них наибольший интерес представляет важнейшая для древних японцев божественная пара – Идзанаги, т.е. «Влекущий к себе» и Идзанами - «Влекущая к себе», от брака которой на свет родились острова и множество новых божеств. Подчеркнем, эта идея сегодня отвечает *эко-антропологической направленности и установке науки на поиски единых универсальных оснований связи человека, природы и культуры*.

На примере Идзанаги и Идзанами наглядно прослеживаются *основы гармонизации мира человека и природы*, а также проясняются представления древних японцев о жизни и смерти. Идзанами производит на свет множество божеств, а также острова, горы и природу, однако последний ее ребенок, бог огня, опалает чрево матери при рождении, и она умирает, отправившись в страну Мрака Эми - японский загробный мир. Неспособный смириться с ее смертью, Идзанаги живым отправляется в Эми вслед за ней и находит там свою любимую. Она говорит ему, что не может вернуться без разрешения управителей Эми и наказывает дожидаться ее, однако Идзанаги нарушает обет и зажигает факел. Перед ним предстает разлагающаяся разгневанная нарушением обета жена, от которой в ужасе он спешит скрыться. Преследуемый насланными Идзанами обитателями Эми, Идзанаги бежит и, покинув Страну Эми, заваливает вход скалой. Стоя по обе стороны от скалы, супруги производят бракоразводный процесс. Идзанами обещает в отместку ежедневно забирать по тысяче людских жизней, Идзанаги – что ежедневно будет рождаться полторы тысячи детей.

«Стоит отметить, что три потусторонних мира древнего японца – Равнина Высокого Неба, Страна мертвых и Иной мир – обладают свойствами мира земного и взаимопроникают друг в друга. Мир умерших предков не был отделен от мира живых непроницаемой стеной. В синтоистском сознании мир слит с человеком. Смена жизни и смерти воспринимается не как окончательная черта, а как переход... из домашнего мира во внешний. В этом смысле божества ками не

рождаются и не умирают, а приходят и уходят в положенное время».
[1]

Вернувшийся из Ёми Идзанаги смывает с себя всю скверну особым ритуалом. Из его одежды, украшений и капель воды с тела рождаются новые божества. Самая почитаемая из них – богиня Солнца Аматерасу, прародительница японского императорского рода. Сами японцы называют свою страну Ниппон – истоком Солнца, или Страной Восходящего Солнца. «Мифы – это попытка осознания мира и места человека в мире разумом, не обремененном поиском излишней логичности и последовательности. Здесь правят бал скорее чувства, нежели идеи, и наиболее подходящий для их воплощения язык – это язык образов, а не концепций» [2]. Синтоизм здесь нельзя понять только логически, но его можно прочувствовать. Он – то, как мир чувствовали люди, живущие в глубокой древности, окруженные природными условиями, которые, надо сказать, в Японии очень суровы: вечные землетрясения, цунами и извержения вулканов происходили и происходят там с незавидной регулярностью.

Первая неписанная установка синто – забота о преемственности поколений, стремление оставить после себя кого-то, кто продолжит дело родителей, общины, продолжит традиции. Синто оказала огромное влияние на создание морали коллективизма, уважения к старшим и клановости, так как божества покровительствуют не человеку как личности, а всему роду в целом, всей местности в целом, всем представителям профессии в целом. Пришедшее из Китая Конфуцианство только закрепило «сыновнюю почитательность» и «социальное поведение» японцев.

Вторая неписанная установка синто – почитание природы, непричинение ей вреда. Согласно синто, боги родили не только людей, но и все, что есть на земле. Таким образом, природные объекты приравниваются к людям и обладают душой. Причем если, например, у древних славян «душа», или «дух», – это непременно атрибут живого существа («душа» от «дышать», «дыхание»), то в Японии «душой» (тама) обладают и реки, и камни, и все, что вызывает трепет.

Такие этические категории, как добро и зло, отсутствуют в своем абсолютном проявлении в синто. Вместо них в древности существовали термины, которые указывали на наличие или отсутствие практической полезности: хорошо и плохо. Понимание истины в синто строится на том, что ценности мира переменчивы. Например, по синтоистской этике, обладание большим богатством, секс, даже убийство не рассматриваются как абсолютное зло. Убийство может быть

благом в случае, если человек заслужил смерти. Сексуальные отношения не считаются чем-то неправильным и предосудительным, потому что служат продолжению рода, а непрерывность рода – краеугольный камень синто, так как люди не сотворены, а рождены богами. У каждого японского рода есть божество-предок.

Главным в духовной жизни японской общины было выполнение ритуалов. Центральное понятие синто касаясь ритуала – это чистота, необходимая для общения с богами, причем чистота как духовная, так и физическая, поэтому перед посещением божества в храме всегда совершают омовение рук и рта.

Нечистота - это смерть, кровь и любая грязь. При возникновении нечистоты ее необходимо устранить с помощью очищения или поста. Людей, у которых в семье кто-то умер, определенное время не допускают до посещения храма и императорского дворца. Не допускают до посещения храма и людей с ранениями, а также женщин, у которых идут месячные. Нечисто и само рождение, потому что оно связано с кровью. Для синто важна целостность и чистота тела или помещения. Поскольку в синтоизме грязным считается все, связанное с кровью и смертью, нишу связанного с загробным миром взял на себя буддизм.

В синтоизме, в отличие от христианства, нет такого понятия, как врожденный грех. Человек изначально безгрешен, и мир, в котором он живет, также прекрасен, ибо это мир ками. Иными словами, зло не присуще человеку и миру - оно всегда вторгается извне. Соблазны и злые помыслы являются из мира тьмы, приносимые злыми духами. Зло - это недуг, временная болезнь. Душа человека чиста и безгрешна, но его плоть и чувства подвержены соблазнам. Человек творит зло, когда чувствует себя подавленным и потеряннным.

Синто - не только ритуалы, отправляемые японцами в храмах и святилищах, но и путь, с которым они идут по жизни. «Коммерческая и промышленная деятельность, производство пищи, шитье одежды и строительство приютов, всестороннее развитие культуры и стремление сделать мир счастливее – все это имеет прямое отношение к ками... Те люди, которые делают кого-то счастливее, тем самым способствуют достижению счастья во всем обществе... Синтоизм не призывает отказываться от материальных ценностей и не рассматривает желание обладать вещами как безусловное зло... если стремление обладать материальными ценностями связано с ками или способствует благу общества, оно поощряется и благословляется ками» [3].

Синтоизм можно назвать религией, которая нацелена на создание *гармонии человека с миром*, с природой и обществом, что соответствует востребованной в современном мире логике Возрождения-XXI [4]. Сегодня японцы воспринимают ритуалы и праздники синто, прежде всего, в качестве культурных традиций, а не религии, и их национальные синтоистские праздники проходят красочно, сопровождаются шествиями, фейерверками, костюмированными парадами, спортивными состязаниями и поеданием сладостей.

В этическом плане синто позволяет человеку руководствоваться собственной совестью, а не слепо следовать предписаниям. В синтоизме у любого человека вне зависимости от его моральных качеств общая посмертная участь – стать одним из ками-предков своего рода, а для выдающихся людей – стать общенациональным божеством (синтоизм – национальная религия). Синтоизм является ярким примером того, насколько развитую цивилизацию может построить общество, отправляющее языческие культы в современном мире, и насколько гармонично такая цивилизация может сосуществовать с природой. Япония входит в двадцать самых экологически чистых стран в мире, несмотря на то, что на небольшой островной территории проживает почти 130 млн. чел. [5]. Таким образом, освоение культурного пространства Земли включает в себя своеобразные японские образы, мифологические и философские идеи, востребованные сегодня в перспективе гармонизации мира человека, природы, общества и культуры, важные для решения проблемы экологии человека [6].

Список литературы:

1. О. В. Язовская Становление японской философской мысли: учебно-методическое пособие [науч. ред. А. В. Перцев], Изд-во Урал. ун-та, 2017. – 163 с.

2. А. А. Накорчевский Синто. - 2-е изд., испр. и доп. - СПб.: «Азбука-классика», «Петербургское Востоковедение», 2003. - 448 с.

3. Оно Сокио, Вудард Уильям Синтоизм: Древняя религия Японии, Перев. с англ. – М.: ООО Издательство «София», 2007. -160 с.

4. Баркова Э.В. Философия межкультурных коммуникаций в перспективе идеалов Возрождения-XXI // Человеческий капитал. 2014. № 10 (70). С. 30-34.

5. Рейтинг стран по уровню экологии UPD: [https:// nonews.co/ directory/lists/countries/ecology](https://nonews.co/directory/lists/countries/ecology) (дата обращения: 25.03.2019)

6. Баркова Э.В. Творческая природа человека как проблема реконструктивной философской антропологии // Общество и человек. 2014. № 2 (8). С. 121-127.

ГЛОБАЛИЗАЦИЯ И ЭТНОКОНФЕССИОНАЛЬНЫЕ ПРОТИВОРЕЧИЯ НА СЕВЕРНОМ КАВКАЗЕ

А.К. Махадов

Россия, Махачкала

Дагестанский государственный университет

ahmed020895@mail.ru

Аннотация. в данной статье рассматривается проблема этноконфессиональных противоречий на фоне активизации процессов глобализации. Регион выбран не случайно, потому что именно на Северном Кавказе в условиях полиэтноконфессионального социума этот процесс проходит наиболее остро, так как в регионе смешались геополитические, цивилизационные, этноконфессиональные, этнокультурные проблемы и противоречия. Одновременно в Российской Федерации в настоящее время идет процесс формирования общенациональной идентичности.

Ключевые слова: глобализация, идентичность, этнос, конфессия, социум, Северный Кавказ, Республика Дагестан, Чеченская Республика.

Глобализация стала наиболее зримым явлением и показателем вступления современного мира в качественно новую стадию своего развития. Глобализация охватила практически все сферы жизни общества, начиная с экономической и заканчивая духовно-нравственной и социокультурной сферами [1, с. 82].

Культурное многообразие России представляет собой сумму этнических и конфессиональных идентичностей более 100 народов, проживающих на территории страны. Феномен современного российского самосознания возник на основе межэтнического, межконфессионального и межкультурного взаимодействия и взаимовлияния, имеющего многовековую историю. В России сегодня на государственном уровне предпринимаются попытки сформировать единую общенациональную идентичность различными средствами. Эта тенденция характерна не только для России [2, с. 4].

Глобализация и локализация представляют собой две диалектические тенденции единого развития мира. Человечество на рубеже третьего тысячелетия охвачено новой волной трансформаций, межкультурных конфликтов, акций международного терроризма. Для современного мира характерны параллельные процессы интеграции и дезинтеграции. Г.И. Юсупова рассматривает, с одной стороны, глобализацию как фактор объединения, расширения общих тенденций в

социально-экономической, политической и духовной сферах, информационных и коммуникационных технологиях, общественном сознании. С другой стороны, глобализация как сложнейший процесс всех общественных трансформаций не может не сопровождаться столкновением интересов, усилением противоречий. Глобализация угрожает этнокультурной независимости и безопасности стран и народов [3, с. 67].

Перспективы развития любого государства, в том числе и России, не столько определяются успехами в каких-то отдельных областях, технологий, столько зависят от степени эффективности инновационных механизмов взаимодействия в обществе политических, культурных, духовных ценностей, включая религию и религиозные традиции. Происходящие в России трансформационные процессы являются следствием глобальных геополитических, экономических, политических, социальных, культурных, экологических, информационных изменений в мировом пространстве. Поэтому общероссийская идентичность весьма затруднительна вне цивилизационного контекста. Современное российское социокультурное пространство исторически складывалось в результате синтеза многих цивилизационных этноконфессиональных и этнокультурных традиций. В настоящее время в Российской Федерации проживает более 100 национальностей. Специфика ситуации состоит в том, что на долю русского народа приходится 81%, а лишь 19% - на все остальные. В постсоветский период стихийно сформировалась впечатляющая по своим масштабам религиозная инфраструктура. Абсолютно и с большим отрывом лидируют Дагестанское нагорье и Карачаево-Черкесия (карачаевские районы). Православный пояс отстает по обоим показателям в разы (Карачаево-Черкесская Республика) и в десятки раз (Республика Дагестан). Сверхрелигиозные центры включают также Чеченскую Республику и Республику Ингушетию.

За последние годы в мире, в том числе и в России, интерес к исламской проблеме значительно возрос. Он обусловлен крупномасштабными процессами, происходящими в современном арабомусульманском мире. Ислам играет активную роль не только в урегулировании региональных событий, но и оказывает значительное влияние на мировую геополитическую картину. Наиболее конфликтогенный характер этноконфессиональные отношения на Юге России носили в 90-е годы XX века. Взаимоотношения между народами России носили сложный и противоречивый характер. Осложнению ситуации способствовала нестабильность политического правления, социально-

экономические и социокультурные трансформации, которые носили неуправляемый и непредсказуемый характер. Этническая и религиозная мобилизация развивается в условиях глобализации как ответ на условия, угрожающие самосохранению этносов и конфессий, который является попыткой не допустить их растворения в универсальном политико-правовом, социально-экономическом и культурном пространствах, когда эволюционный путь развития ведет к утрате этнической и религиозной идентичности. Ярким примером может служить Северный Кавказ, где отдельные народы претендуют на роль лидеров, стремясь поглотить или свести к минимуму значение своих собратьев по северокавказскому сообществу. Их действия в последние десятилетия приобрели ярко выраженные этноцентрические черты. Можно также выделить такие характеристики этноцентризма, распространенные в современном северокавказском социуме, как этноэгоизм, этнофобия, бытовой шовинизм, национализм, этносепаратизм. В то же время при всем единстве перед Северо - Кавказским Федеральным Округом проблем и перспектив развития, следует выделить достаточно широкий диапазон различий между его субъектами и населяющих их народами. Отметим, прежде всего, природно-географические различия, наличие природных ресурсов, транспортная инфраструктура, интеллектуальный потенциал, уровень занятости населения, доходы и уровень прожиточного минимума населения, экономический потенциал и т.д. Именно поэтому Северный Кавказ сегодня отличается высоким динамизмом геополитических процессов, что обусловлено объективными факторами, среди которых аналитики выделяют, как правило, важное геополитическое положение региона, чрезвычайно сложный этноконфессиональный состав населения, особенности этнорегиональной идентичности, нестабильную социальную и общественно-политическую обстановку. В последние десятилетия возросла роль Северного Кавказа на геополитическом и цивилизационном уровнях. Интегральный анализ данной проблемы позволяет нам сделать вывод, что в регионе смешались геополитические, цивилизационные, этноконфессиональные, этнокультурные проблемы и противоречия. Такое тесное соприкосновение и взаимовлияние двух религий и миров – мусульманского и христианского определяет специфику геополитического анализа региона, которая должна быть учтена при проведении государственной национальной политики [4, с. 152].

Список литературы:

1. Воронович Б. А., Торукало В. П. Глобализация и национальные интересы. // Этнопанорама 2003, № 3-4. С. 82.

2. Магомедова М. З. Идентичность и толерантность как условие стабильности северокавказского социума. Махачкала, 2009. С. 4.

3. Юсупова Г. И. Глобализация и социокультурные трансформации на юге России. // Вестник ДНЦ РАН №36, 2010. С. 67.

4. Котеленко Д. Г. Конфессиональные границы на Юге России. Проблемы и перспективы социально-экономического и научно-технологического развития южных регионов. Материалы Всероссийской научной конференции 21-22 сентября 2009 г., Ростов – на – Дону, 2009. С. 152.

ЭТНОКУЛЬТУРНЫЕ ЦЕННОСТИ КАК ФАКТОР ДУХОВНОЙ БЕЗОПАСНОСТИ ЛИЧНОСТИ

*И.В. Мусханова
Россия, Грозный*

Чеченский государственный педагогический университет
vinter_65@mail.ru

Аннотация. Автор рассматривает этнокультурные ценности как совокупность традиций, представлений, определённых коммуникативных моделей, которые являются основой духовной безопасности каждого человека и общества в целом.

Ключевые слова: этнокультурные ценности, духовная безопасность, личность.

Социализация личности представляет собой процесс усвоения индивидом знаний, норм, ценностей, образцов и навыков поведения, которые позволяют ему существовать в качестве полноправного члена общества. При этом формирование картины мира в сознании личности связано в первую очередь с теми этнокультурными ценностями, выступающими в качестве своеобразного кода, влияющего на его духовную безопасность. Вопросы, связанные с безопасностью личности и общества актуальны в современном научном дискурсе.

В культуре каждого этноса исторически сложился социокультурный опыт, передающийся от старшего поколения младшему. Настоящий период развития человечества, характеризующийся глобализационными, миграционными процессами, направленными на стирание границ и различий между этносами вызывает справедливую обеспокоенность, связанную с духовной безопасностью. На наш взгляд, потенциал этнокультурных традиций: идеи добра, диалога, уважения, содружества - того, что может содействовать формирова-

нию культуры, гуманного отношения друг к другу и природе, является основой стабильного развития и безопасности как отдельно взятой личности, так и общества в целом [1].

Духовность и нравственность - два близких понятия. Человек обретает духовность проходя сложный путь. Его можно представить, как диалектический процесс борьбы в человеке небесного и земного, добра и зла. Личность не усваивает смысл жизни в готовом виде. Для каждого отдельно взятого человека смысл жизни может быть выстрадан и пережит лишь в радостях и страстях личного жизненного опыта. Опыт жизни каждой личности неповторим и в этом его уникальность, именно поэтому и смысл жизни для каждого человека индивидуален. Для кого-то важна материальная составляющая жизни, главная ценность для него – деньги, поклонение кошельку. Кто-то находит смысл жизни в служении людям; кто-то выбирает для себя светский путь обретения смысла, а кто-то путь религиозного опыта. Поэтому, представляется, что нет бездуховных людей. Бездуховность – модный сегодня термин для обозначения непростой духовной ситуации нашего времени – означает не отсутствие духовности. Бездуховность означает направленность смысловыраженных ориентаций на нравственный «низ», а не на нравственный «верх». Бездуховность – это духовность со знаком «минус». Духовность консервативна не потому, что она не умеет приспособиться к текущему моменту, а потому что в духовности сублимирован исторический опыт человечности.

В контексте рассматриваемой проблематики следует отметить тот факт, что специфика процесса социализации зависит от региона, от той конкретной социокультурной среды в которой формируется и развивается личность. В условиях декаданса, связанного с поведением человека, с его отношением к миру важно подчеркнуть стремление многих представителей современной молодежи обнаружить этнокультурные ценности, духовные скрепы, регулирующие социальные связи. Так, в чеченском обществе регулятором нравственности личности выступают традиционные социальные институты «нохчалла» и «кьонахалла».

Квинтэссенцией развития личности в каждом обществе является уровень ее нравственного развития, духовность, выражающаяся в отношении к себе, окружающим людям, к миру. «Нохчалла» в переводе с чеченского языка означает чеченскость, а «кьонахалла» близко к понятию благородство. Данные кодексы являются отображением этнической идеологии и нравственно аргументированного поведения человека. В этических кодексах находят отражение практически все стороны жизни общества: уважение к старшим, забота о младших, взаимоотношения в семье, межличностное общение и т.д.

Этнокультурные ценности чеченцев охватывают все, что неповторимо, ценно, полезно, выразительно, священо, является примером для подражания, облагораживает человека, направляет его на праведный путь и способствует созданию шедевров. Они находятся в постоянном движении и изменяются в зависимости от условий экономического, политического, социального развития этноса. Этнокультурные ценности выработаны общественным национальным сознанием чеченцев и отображают национальное мировоззрение, а также потенциала личностей-символов как идеальных представителей этноса [2].

Такие этнокультурные ценности чеченцев, как свобода, сила духа, честность, благородство, самоотверженность, справедливость во все времена служили мерилom духовного роста личности человека. В чеченском обществе существует нравственная иерархия, характеризующая уровень духовности человека. Критерии определения нравственности – поступки и действия человека, направленные на гармонизацию взаимоотношений внутри общества.

Этнокультурные ценности чеченцев можно условно разделить на несколько групп. Первая группа включает ценности, отображающие человечность личности, определенный набор индивидуальных качеств. На формирование человечности, в первую очередь, оказывает влияние семья, семейное воспитание. Вторая группа объединяет ценности, характеризующие личность как представителя того или иного этноса, его этническую идентичность. Человек как представитель этноса, определенной культурной общности несет ответственность за поведение в условиях инокультурной среды. Третья группа аккумулирует ценности, определяющие моральный уровень личности. Каждый человек в чеченском обществе стремится достичь наивысшего звания «кьонах», идеальная, совершенная личность, в определенном смысле аскет. Кьонах в чеченском понимании сын страны, народа, благородный муж, берущий ответственность за судьбу народа, отчизны.

Таким образом, этнокультурные ценности как совокупность традиций, представлений, определённых коммуникативных моделей являются основой духовной безопасности каждого человека и общества в целом. Именно концепт национального несет на себе смысловую нагрузку в определении особенностей народа, ценностных основ его ментальности. В этом смысле значение этнокультурного потенциала для духовной безопасности личности вытекает из универсальности этноэстетического, проявляющегося во взаимоотношениях человека с природой, национальным искусством, обществом, с самим собой и охватывает всю сферу сознания и деятельности.

Список литературы:

1. Мусханова И.В. Педагогические условия формирования духовно-нравственных идеалов средствами чеченской национальной литературы // Азимут научных исследований: педагогика и психология – Тольятти, 2015. – 2(11). - С. 57-60.

2. Мусханова И.В. Этнопсихологические особенности развития личности в чеченской семье // Вестник Академии наук Чеченской Республики. 2015. № 3 (28). С. 121-124.

ОБЩЕСТВО ПОТРЕБЛЕНИЯ: ПРОШЛОЕ ИЛИ БУДУЩЕЕ ЧЕЛОВЕЧЕСТВА?

*И.Ф. Понизовкина
Россия, Москва*

Российский Экономический Университет им. Г.В Плеханова
irina-ponizovkin@mail.ru

Аннотация - В статье раскрывается проблема формирования общества потребления и его последствий. Анализ проблемы строится на выделении основных этапов и факторов формирования общества потребления, исследовании его влияния на социальное развитие и будущее человечества.

Ключевые слова: общество, постиндустриальное общество, общество потребления, массовое производство, массовое потребление, духовная экология.

Анализируя историю социально-философских и экономических учений, прослеживается особый взгляд на проблему потребления. Если до XX века «потребление» было преимущественно экономической категорией, и его изучением занимались ученые-экономисты, то уже с начала прошлого столетия можно заметить всё больший интерес к этой проблеме философов, социологов, культурологов и т.д. Особое и пристальное внимание к теме проявилось в исследовательской литературе с появлением концепта «общество потребления», служащего для определения человеческого сообщества, в котором потребление не просто играет решающую роль, не просто служит мерилем для разделения на сословия и страты, но является определяющим самой сути и существования общества.

Формирование такого типа общества прошло длинный путь своего формирования: некоторые исследователи считают началом его за-

рождения 16-18 в.в., которые были отмечены потребительскими революциями [1;2]. К XX веку наметился новый скачок в развитии процесса общественного потребления, связанный с развитием массового производства и массового потребления. Своеобразным катализатором этого процесса стало явление фордизма, возникшего в начале XX века и приведшего к фундаментальному смещению рынка от элитарного к массовому. Это позволило сформироваться новому типу потребителя, не ограниченного социальными предрассудками своего класса. Характерные черты этого нового этапа, сопряженного со стремительным развитием массового производства-потребления были отражены в 50-60е годы XX века в западной науке в появившихся концепциях «общества потребления» таких авторов, как Ж. Форрестье, Р. Арон, Дж. Гелбрейт, У. Ростоу, Э. Фромма, Ж. Бодрийера и др.

Одни исследователи положительно характеризуют этот этап в развитии человечества, считая, что переход в постиндустриальную эру всеобщего потребления сделает жизнь не только более комфортной, удовлетворяющей разнообразные потребности людей, но и создаст условия, хорошую базу для духовного развития человечества, освободившегося от пут борьбы за свое материально-физиологическое выживание. Другие указывают на угрозы, таящиеся в нарастающей установке к потреблению, которая в постсовременном обществе принимает всё более символический характер. Сбываются пессимистические предсказания известного философа Э. Фромма, изложенные в его произведении «Иметь или быть?» еще в 1976 году [3]: развитие сферы потребления в современном социуме служит не интересам человека и его всестороннему развитию, а системным потребностям капиталистического общества. Таким образом, гуманистический, духовный подход в этой сфере заменяется социально-экономическим, требующим индивида с определенными характеристиками потребителя: это человек, руководствующийся сиюминутными желаниями, эгоистичный, стремящийся сделать окружающий мир, включая и самого себя, своей собственностью. Этот тип человека постсовременного общества, зараженного «товарным фетишизмом» (по выражению К.Маркса), весьма распространен и узнаваем сегодня.

Главенствующую роль потребления в современном обществе поддерживают следующие факторы:

- 1) Массовое производство товаров и услуг обеспечивает приемлемую цену на них для потребителей. В таком обществе демаркационная линия между производством и процессом потребления размывается, а активное потребление становится продолжением производства.

2) Широкое распространение кредитов «как дисциплинированного процесса вымогательства сбережений и регулирования спроса», по мнению Ж.Бодрийяра, становится одним из главных условий развития общества потребления.

3) При переходе к обществу потребления экономика становится единым целым с культурой, а процесс потребления приобретает культурно-символический характер с помощью рекламы, СМИ, диктатуры моды и т.п. Массовая культура и массовое потребление уже существуют не параллельно, а пересекаются. Культура всё больше коммерциализируется и превращается в сферу потребления услуг и формируемых ценностей.

4) Развитие маркетинга идет по пути выявления производителями потребительских предпочтений, психологических особенностей целевых групп, влияния на формирование «нужных» потребностей и нужд с целью увеличения масштабов продаж. Список «необходимых» покупок бесконечен, спрос ненасытен, расставание с вышедшими из моды вещами упрощено.

Всё это не оставляет надежд на выход из этого замкнутого круга потребительской антикультуры и создает опасность духовной безопасности человечества. Основопологающей задачей будущих поколений должно стать прививание молодежи экологической культуры потребления [4; 5], навыков духовной экологии, способных прекратить процесс превращения человека в «машину потребления», не способную решать смысложизненные вопросы своего социального бытия [6]. Осознание опасности безвозвратной духовной и экологической деградации человечества и окружающей среды способно осуществить гуманистическую переориентацию с позиции Собственника на статус Личности, открытой проблемам окружающего мира и заинтересованной в духовном и социальном прогрессе и саморазвитии [7].

Список литературы:

1. McCracken G. Culture and Consumption: Culture and Consumption: New Approaches to the Symbolic Character of Consumer Goods and Activities. Indiana University Press, 1990.

2. McKendrick N., Brewer J. and Plumb J.H. The Birth of a Consumer Society: Commercialization of Eighteenth Century England. HarperCollins Publishers Ltd; New edition, 1984.

3. Фромм Э. Иметь или быть. Москва: Издательство АСТ, 2018. – 320 с.

4. Корнилова И.М. Основные приоритеты образования России в XXI веке в условиях рыночной экономики // Экономика, статистика и информатика. Вестник УМО. 2016. № 1. С. 2-5.

5. Корнилова И.М. Духовно-нравственное воспитание в высшей школе современной России // XXIII Международные Рождественские образовательные чтения X направление "Церковь, государство, общество". Сер. "Секция "Православие и духовно-нравственные основы в экономике, предпринимательстве, торговле, политике и культуре России"" 2016. С. 220-225.

6. Баркова Э.В. Смысл и миссия гуманитарной культуры в самоопределении субъекта // Философские и методологические проблемы исследования российского общества сборник трудов Второй Международной научной конференции. 2018. С. 43-51.

7. Баркова Э.В. Планетарный смысл сохранения гуманитарно-интеллектуального потенциала культуры: взгляд эконофилософа // Культурно-языковое взаимодействие в процессе преподавания дисциплин культурологического и лингвистического циклов в современном полиэтничном ВУЗе Материалы IV Всероссийской (с международным участием) научно-методической конференции. Под редакцией Л.Д. Торосян. 2018. С. 23-31.

СОЦИАЛ-УТОПИЗМ КАК МЕЧТА И ФЕНОМЕН ФИЛОСОФСКОЙ КУЛЬТУРЫ

А.В. Ромащенко, О.М. Бузская

Россия, Москва

РЭУ имени Г. В. Плеханова

annacolibri@yandex.ru

Аннотация. Показан гуманистический смысл мечты и социальный потенциал проекта философии социал-утопизма. Рассмотрены взгляды французского философа-утописта А.Сен-Симона, выявлен научно-просветительский характер его мировоззрения и стремление к созданию справедливого общества.

Ключевые слова: мечта, А. Сен-Симон, общество, социал-утопизм, человечество, справедливость.

Человечество с самых ранних этапов развития цивилизации мечтало, и мечта как форма духовной свободы, мира духовной безопасности и сегодня является условием прорыва к новым горизонтам бытия [1]. Люди всегда мечтали и мечтают о лучшем будущем, о счастливой судьбе, где появится возможность осуществить высокие идеалы и избавиться от угнетения, ограничения прав и свобод.

Начиная с эпохи античности стали зарождаться утопические учения, такие как платоновская модель идеального государства, утверждавшая «рабовладельческий коммунизм» и осуждавшая частную собственность. Позднее, утопические концепции, в которых и идеалом было общество, построенное на принципах равенства потребностей всех людей их способностей, развивали в своих работах «Утопии» Томас Мор, в «Городе солнца» Томмазо Кампанелла, «Новой Атлантиде» Ф.Бэкон.

Именно Томасом Мором в XVI в. было введено в научный оборот и само слово утопия, которое в переводе с греческого означает «место, которого нет» [2].

Но в первой половине XIX столетия движение за осуществление общественных идеалов на этой основе возглавили мыслители, в числе которых, прежде всего, были Анри Сен-Симон, Шарль Фурье, Роберт Оуэн, которые развивали проекты социализма, не опираясь на необходимые и достаточные научные основания. Но они мечтали и верили, что наступит общественный порядок, который принесет счастье всем членам общества. Выражая мысли и мечты трудящихся, они выступали с резкой критикой капитализма, обличая его недостатки.

Одной из центральных фигур в философии социалутопизма был французский мыслитель Анри Сен-Симон. Автор «Писем Женевского обитателя к современникам» (1803), «О промышленной системе» (1821), «Катехизиса промышленников» (1823-1824). придерживался мировоззрения *гуманизма*. Перспективы общества он связывал с развитием науки и *культы ученых*: «Что может быть прекраснее и достойнее человека, чем направлять свои страсти к единственной цели повышения своей просвещенности!» [3]. Эта мысль о развитии науки, об истинном просвещении всех людей и сегодня оказывается очень актуальной для всего современного мира [4].

А.Сен-Симон отказался признавать капитализм как общественный строй и подверг его критике, утверждая, что ему на смену придет новый строй, где главной ценностью будет *сотрудничество*. Это возможно на основе развития «общества индустриалов», где ликвидируются все формы экономической и политической власти собственников, но частная собственность сохранится. Он полагал, что необходимо установить общественный контроль над частной собственностью. Общество Сен-Симон разделял на два класса – *праздных собственников* и *трудящихся индустриалов*. Первый – это крупные землевладельцы, собственники, которые не принимают участия в экономическом процессе. Трудящиеся индустриалы – все остальные, до 96 про-

центров населения Франции. Причем, это субъекты, которые заняты в какой-либо сферы общественно полезной деятельности – такие как рабочие, крестьяне, фермеры, купцы, банкиры, люди науки.

Правительство, с его точки зрения, – это просто внешняя оболочка, которая не несет за собой никакой пользы обществу, и люди жили бы не хуже без правительства вообще, а с исчезновением промышленников, трудящихся, крестьян, банкиров, врачей общество лишилось бы опоры, потому что именно их работа является необходимой и приносит пользу. По мнению Сен-Симона, именно в их руках сосредоточена истинная власть. Политика не исчезнет, а изменит свой смысл, она будет наукой, задачи которой связаны с анализом самого конструктивного для всех сфер производства качества. А функции правительства будут сведены к тому, чтобы «оградить работающих от непродуктивных действий праздных людей и обеспечить им охрану и свободу в их производственной деятельности» [5].

Новым, лучшим строем он считает *индустриализм* - общество, построенное на интересах индустрии, которая является главным источником всех богатств, поэтому важнее всего, по его мысли, развивать промышленность.

«Лучшее общественное устройство – это то, которое делает жизнь людей, составляющих большинство общества, наиболее счастливой, предоставляя им максимум средств и возможностей для удовлетворения их важнейших потребностей. Это, наконец, такое общественное устройство, которое приводит в результате покровительстваемых им трудов к наиболее важным открытиям и к наибольшему прогрессу цивилизации и просвещения» [6].

В концепции Сен-Симона утверждается, что классы должны исчезнуть, и в будущем обществе должны сохраниться две категории людей: работники и бездельники, или, по словам Сен-Симона, «пчелы и трутни». Позднее трутни исчезнут, а останутся только работники, различия между которыми будут только в их способностях при полном исчезновении социальных различий. «Индустриальное равенство будет состоять в том, что каждый будет извлекать из общества пользу, прямо пропорциональную своему «общественному положению» [7].

«Это такое общественное устройство, при котором достойнейшие люди, истинная ценность которых наиболее велика, располагают наибольшей возможностью достичь высшего положения независимо от того, куда их поместила случайность рождения» [8].

Таким образом, свои мечты о справедливой социальной форме А.Сен-Симон перевел в конкретные положения своего учения, кото-

рые стали предметом обсуждения, дискуссий и продолжения не только после Великой Французской революции во Франции, но и в России XIX века. Под влиянием идей Сен-Симона и других преставителей социал-утопизма сформировались социалистические подходы А. И. Герцена и Н.П.Огарева, заложившие основу социалистической традиции в русской общественной мысли. Сущность учения о социализме они интерпретировали как антропологическую идею природы, полной реализацией которой может стать социализм. И хотя их идеи с самого начала носили утопический характер, цель направления гуманитарного знания, которое они развивали, была направлена на просвещение, поиск истинной жизни для людей, а потому, социал-утопизм можно считать одним из условий духовной безопасности общества.

Список литературы:

1. Баркова Э.В. Мечта как форма самоидентификации субъекта в пространстве экофилософии // Право и практика. 2018. № 4. С. 278-284.
2. Утопия // <http://terme.ru/termin/utopija.html>
3. Сен-Симон А. // <https://quotesbook.info/quotes/comment/19382>
4. Баркова Э.В. Планетарный смысл сохранения гуманитарно-интеллектуального потенциала культуры: взгляд экофилософа // Культурно-языковое взаимодействие в процессе преподавания дисциплин культурологического и лингвистического циклов в современном полиэтничном ВУЗе Материалы IV Всероссийской (с международным участием) научно-методической конференции. Под редакцией Л.Д. Торосян. – М.:2018. С. 23-31
5. Утопический социализм к. Сен-Симона, ш. Фурье и р. Оуэна// <https://studfiles.net/preview/1743754/page:42/>
6. Цит по: Волгин В. П. Сен-Симон и его сен-синомизм – М.:Издательство Академии Наук СССР, 1961. - 156 с.
7. Вольский С. Сен-Симон. (Жизнь замечательных людей) – М.: Журнально-газетное объединение, 1935. - 218 с.
8. Еремишин О. «Афоризмы. Золотой фонд мудрости.» - М.: Просвещение, 2006. //

ОСНОВНЫЕ ПОДХОДЫ К ОПРЕДЕЛЕНИЮ ПСИХОЛОГИЧЕСКОЙ УСТОЙЧИВОСТИ

Р.А. Тагирова
Россия, Грозный

Чеченский государственный университет
Чеченский государственный педагогический университет

Аннотация. В статье анализируются основные подходы к понятию «психологическая устойчивость» и раскрываются составные компоненты устойчивости.

Ключевые слова: устойчивость, эмоциональная устойчивость, психологическая устойчивость, активность, принцип инвариантности, целостность личности, направленность, иерархия мотивов, контроль, вовлеченность.

Проблема устойчивости рассматривается в трудах многих исследователей. Нам интересно предложить наиболее близкий нашему взгляду подход к анализу данного вопроса в трудах А.Н. Леонтьева. Он указывал, что основной узловой вопрос становления личности превращается в вопрос о том, как мотивы (побуждения), обусловленные теми или иными обстоятельствами, превращаются в то устойчивое, что характеризует данную личность. В то же время структура «личности представляет собой относительно устойчивую конфигурацию главных, внутри себя иерархизированных, мотивационных линий» [1]. Леонтьев выделяет три основных параметра: широту связей человека с миром, степень их иерархизированности и общую структуру. В результате данным автором было сформулировано фундаментальное положение, которое соответствует ситуационному подходу. Суть этого положения в том, что любые формы активности субъекта пересекаются между собой и формируют так называемый «центр личности», называемый Я, который находится «не в индивидуе, не за поверхностью его кожи, а в его бытии» [1, с. 80]. Таким образом, Я включено в общую систему взаимосвязей человека и среды. Поэтому реальное поведение человека зависит не только от его индивидуально-личностных особенностей, но и от тех ситуаций, в которые он бывает вовлечен.

Иначе говоря, человек в процесс самореализации может быть «хозяином положения» и владеть ситуацией благодаря знаниям своих особенностей и возможностей, в том числе и типологических. Устойчивость такой личности прямо зависит от максимального использова-

ния преимуществ своей психической организации и нейтрализации ее недостатков. Таким образом, человек приходит к результату разными путями.

Также большой интерес представляет собой точка зрения зарубежных психологов, которые рассматривают психологическую устойчивость через показатели выносливости и сопротивляемости, подчеркивая тем самым значимость личностного фактора. Американские психологи Кобаза и Пусетти [2, с. 6] описывают выносливость тремя показателями:

-контроль (выносливые люди испытывают чувство контроля над своей жизнью, выбора линии поведения в экстремальных обстоятельствах, они считают, что могут контролировать события и влиять на них);

-вовлеченность в деятельность, отношения с другими и с самим собой (данные отношения выявляют собственные ценности, цели и жизненные приоритеты, поэтому относятся к смыслу их существования);

оценка изменений скорее, как вызов, чем как угроза (устойчивая личность испытывает на прочность свою гибкость, настойчива и знает, где найти поддержку).

Данные авторы считают, что человек, характеризующийся как психологически устойчивый, имеет достаточно ресурсов для противостояния различным стрессорным воздействиям.

С новых позиций психологическую устойчивость можно рассматривать как особую организацию существования личности как системы, которая обеспечивает максимально эффективное функционирование более сложной системы «человек-среда» в конкретной ситуации. Исходя из этого определения, можно задавать границы психологической устойчивости, которые сводятся к потенциальным возможностям человека и объективным требованиям конкретной ситуации.

Список литературы:

1. Леонтьев А.Н. Деятельность. Сознание. Личность. М.: Политиздат, 1977. 304 с.

2. Kobasa S.C. Stressful life events, personality and health: an inquiry into hardiness // J. of Personality and Social Psychology. 1979. № 37. P. 1–11.

ЭКОКУЛЬТУРНЫЙ СМЫСЛ ТВОРЧЕСТВА ДАШДОРЖИЙН НАЦАГДОРЖА В УКРЕПЛЕНИИ ДУХОВНОЙ БЕЗОПАСНОСТИ И СВЯЗЕЙ РОССИИ И МОНГОЛИИ

Эрдэнэбулган Лхагвасурэн, Батгэрэл Мэнд-Оюу, Э.В. Баркова
Монголия-Россия, Москва

Российский экономический университет им. Г.В. Плеханова
lkhagva012@gmail.com

Аннотация. Показана экоккультурная функция и перспективность культурных связей России и Монголии. Раскрыто значение и смысл выдающегося монгольского писателя и поэта Дашдоржийн Нацагдоржа

Ключевые слова: духовная безопасность, Дашдоржийн Нацагдорж, монгольская культура, экология культуры, культурные связи

Одна из особенностей экофилософского мировоззрения заключается в том, что в его логике человек, культура и природа мыслятся в их единстве с позиций «Эко» - заботе о Земле как Доме всего человечества. Такой подход снимает самоценность инструментального отношения человека к миру. Культура здесь оказывается важным аспектом бытия, сферой проявления уникальной жизни личности, общества и выражением национально-этнической неповторимости жизни народа [1]. Но такой же большой смысл приобретают в этом контексте и межкультурные взаимодействия, контакты и связи, в которых воспроизводится *самобытность*, уникальный опыт каждого народа и каждой страны.

Возникающее пространство межкультурного обмена оказывается вместе с тем особой сферой духовной безопасности, так как блокирует негативные, искаженные и агрессивно направленные информационные потоки, защищая внутренний мир личности от искажений и деструкций.

В этом аспекте исключительно интересным, но пока мало знакомым и изученным в России является творчество основоположника монгольской литературы, великого поэта **Дашдоржийн Нацагдоржа (1906 - 1937)**. Монгольский Пушкин – так назвал советский писатель Валентин Катаев Дашдоржийн Нацагдоржа за его поэтическое творчество, его прозу и переводы. Монголия – страна с великой древней историей, которая на протяжении многих сотен лет была связана с Россией. И поэтому значительный интерес представляет жизнь и

творчество Дашдоржийна Нацагдоржа - монгольского писателя, поэта, драматурга, переводчика и общественного деятеля.

Он родился в обедневшей дворянской семье 17 ноября 1906 в Баян-Дэлгэр. Но в силу отсутствия системы образования в Монголии начальное образование получил самостоятельно занимаясь с преподавателем. Уже в 1922 году он вступил в Монгольскую народно-революционную партию.

А в 1925 году Нацагдоржа направили в ленинградский Институт нацменьшинств, где он всего за один год овладел русским языком, познакомился с русской и советской литературой, часто посещал советские театры и музеи. С 1926 года он учился в Институте журналистики в Берлине, где очень серьёзно изучал немецкий язык и историю. В 1929 году Д.Нацагдорж вернулся в Монголию и выступил одним из создателей первого литературного объединения, который позднее был преобразован в Союз писателей Монголии.

Однако, жизнь его оказалась несправедливо короткой: он умер 13 июля 1937 года в Улан-Баторе. В 1966 в МНР учреждена высшая литературная премия имени Нацагдоржа. В Улан-Баторе открыт мемориальный музей Нацагдоржа.

В Улан-Баторе ему также установлен памятник. Тем не менее, за годы своей жизни Нацагдорж успел много сделать в деле сближения монгольской литературы и поэзии с литературой европейских стран и России.

Так, он перевел на монгольский язык произведения английского писателя Джека Лондона, французского - Ги де Мопасана, рассказы американского писателя Эдгара По и сказки из книги «Тысяча и одна ночь». [2].

Д.Нацагдорж был первым переводчиком произведений А.С.Пушкина на монгольский язык. Им переведены стихи «Анчар», «Ворон к ворону летит», «Земля и море», «Узник», «Пробуждение», «Зимняя дорога» и повести «Выстрел», «Пиковая дама». Так выстраивался жизненно важный межкультурный мост молодой литературы Монголии с литературой России и европейских стран.

В своем творчестве Нацагдорж в литературно-художественных и поэтических формах многосторонне выразил сложную жизнь народа Монголии в первую половину XX в. [3]. На основе развития лучших традиций национальной литературы и усвоения богатств русской классической и советской, европейских литератур Нацагдорж пришёл к методу социалистического реализма.

Впервые Нацагдорж опубликовал свое произведение в 1923 году. А первый его сборник, изданный в 1935 году, содержит цикл агитационных стихов цикла «Здоровье»: это был новый жанр в монгольской литературе. Стихотворение «Синеет гор гряда» («Цэнхэрлэн харагдах») стало народной песней.

Его рассказы - «Сын старого мира» – «Хуучин хуу», 1930 - посвящены пробуждению монголов к революционной борьбе, советско-монгольской дружбе, избавлению тружеников от эксплуатации («Новый год и горькие слезы» – «Цагаан сар ба хар нулимс», 1932, рус. пер. 1956), направлены против зверств феодалов и лам («Неслыханное событие» – «Узэгдээгуй юм», 1933), против войны («Империалистическая война» – «Эзархэг турэмгийн байл-даан», 1931), рассказы «Слёзы ламы» (1930), «Сын старого мира» (1930), лирические миниатюры в прозе «Сельская красавица». Музыкальная драма «У трех холмов» («Учиртай гурван толгой», 1934, рус. пер. 1956) о борьбе аратов с феодальным произволом стала классическим произведением монгольской драматургии.

Кроме прозы, Нацагдорж создавал и поэтические произведения. Общеизвестны в Монголии такие его стихи, как «Моя родина» («Миний нутаг», 1934, рус. пер. 1957); «Октябрь» (1931, рус. пер. 1957); «Четыре времени года» («Дорвон цаг», 1934, рус. пер. 1956); «Звезда» («Од», 1931, рус. пер. 1956) и другие.

Стихи, рассказы, повести и пьесы, где в центре внимания всегда находится духовный мир человека, были в основном опубликованы после смерти писателя. Сегодня многие его труды переведены на европейские языки.

Творчество Нацагдоржа можно исследовать с различных позиций: авторского стиля, особенной монгольской народной культуры, истории духовной жизни народа этой страны и др. Однако, в его творчестве заметна особая – экофилософская – позиция, которая далеко не всегда встречается у крупных национальных поэтов и писателей. В этом отношении особо интересной является его поэзия, в которой передано своеобразие природы Монголии, ее неповторимый внутренний «дух». Вот небольшой отрывок из **стихотворения “Миний нутаг”**:

Хэнтэй, Хангай, Саяны, вставшие дугой,
Хребты высоких гор, покрытые тайгой,
Мэнэн, Шарга, Номин, о как вас любим мы,
Монгольские барханы и холмы.

**Мне так мила и сердцу так нужна,
Монголия – прекрасная страна.**
*Так много у тебя прозрачных чистых рек,
Так много у тебя синеющих озёр,
Что радуется им людской усталый взор,
Что от воды их здорoveет человек.*

**Мне так мила и сердцу так нужна,
Монголия – прекрасная страна.**
Орхон и Селенга раскрыли берега,
О мощных рудниках молва идёт в горах,
Старинных городов нам слава дорога,
Степями караван идёт из дальних стран.

**Мне так мила и сердцу так нужна,
Монголия – прекрасная страна. [4]**

Таким образом, в творчестве великого монгольского поэта четко выражена экокoльтурная направленность и здоровье, которое дает природа: так много в стране чистых рек и озер, что от воды их здорoveет человек. Здесь заключен важный ресурс духовной безопасности и патриотизм: именно культура и природа Монголии, ее особый мир с необходимостью откликается в душе поэта: Монголия – прекрасная страна! А это и есть духовное здоровье и духовная безопасность.

Понятие «духовная безопасность», которое формируется на основе экофилософского мировоззрения, пока еще не раскрыло всей полноты своего содержания, смысла и требует необходимых для такого исследования методологических и методических принципов и средств. [5]. Но уже сейчас ясно, что этот огромный пласт экокoльтуры имеет значительную перспективу для развития культурных связей Монголии и России.

Список литературы:

1. Баркова Э.В. К исследованию мировоззренческих оснований экофилософии // Вестник Орловского государственного университета. Серия: Новые гуманитарные исследования. 2013. № 1 (30). С. 180-186
2. Майдар Сосорбарам Тайны «монгольского Пушкина» // <http://asiarussia.ru/persons/10661/>
3. Скородумова Л.Г. Мифопоэтическая концепция в творчестве Нацагдоржа (Опыт реконструкции текста) // Монголика-VII: Сборник статей. – СПб.: Петербургское Востоковедение. 2007. - С. 23 - 32
4. Боржигин Дашдоржийн Нацагдорж // [https:// vlad7koss.livejournal. com/459829.html](https://vlad7koss.livejournal.com/459829.html)
5. Баркова Э.В. Философия межкультурных коммуникаций в перспективе идеалов Возрождения-XXI // Человеческий капитал. 2014. № 10 (70). С. 30-34.

Научное издание

АКТУАЛЬНЫЕ ПРОБЛЕМЫ СОВРЕМЕННОЙ НАУКИ: ВЗГЛЯД МОЛОДЫХ УЧЕНЫХ

*Материалы Международной
научно-практической конференции*

г. Грозный, 26-27 апреля 2019 г.

Научные редакторы:

Бетильмерзаева М.М., доктор философских наук,
профессор кафедры философии, политологии и социологии ЧГПУ
Гадаев В.Ю., кандидат философских наук,
профессор кафедры философии, политологии и социологии ЧГПУ

Подготовка оригинал-макета *Керимова Н.А.*
Дизайн обложки *Эскаева Г.А.*

Подписано в печать 16.04.2019 г. Формат 60x84¹/₁₆.
Гарнитура «Таймс». Бумага офсетная. Печать ризографная.
Усл. п. л. 36,9. Уч.- изд. л. 33,5. Тираж 500 экз. Заказ №19-04-196.



Отпечатано в типографии АЛЕФ
367002, РД, г. Махачкала, ул. С.Стальского 50, 3 этаж
Тел.: +7 (8722) 935-690, 599-690, +7 (988) 2000-164
www.alefgraf.ru, e-mail: alefgraf@mail.ru